

Instrucciones de funcionamiento



ecoTEC plus

VM, VMW, VMI ..6/5-5

ES

Editor/Fabricante

Vaillant GmbH

Berghauser Str. 40 ■ D-42859 Remscheid
Tel. +49 21 91 18-0 ■ Fax +49 21 91 18-2810
info@vaillant.de ■ www.vaillant.de



Contenido

Contenido	8	Reciclaje y eliminación	11
	9	Garantía y servicio de atención al cliente	12
1 Seguridad	3	9.1 Garantía.....	12
1.1 Advertencias relativas a la operación	3	9.2 Servicio de Asistencia Técnica.....	12
1.2 Utilización adecuada.....	3	Anexo	13
1.3 Información general de seguridad	3	A Nivel de usuario – Vista general.....	13
2 Observaciones sobre la documentación	5	B Vista general de códigos de estado	13
2.1 Consulta de la documentación adicional	5	C Solución de averías	14
2.2 Conservación de la documentación	5		
2.3 Validez de las instrucciones	5		
3 Descripción del aparato.....	5		
3.1 Estructura del producto.....	5		
3.2 Panel de mandos.....	5		
3.3 Símbolos mostrados	6		
3.4 Datos en la placa de características.....	6		
3.5 Número de serie	7		
3.6 Homologación CE.....	7		
4 Funcionamiento	7		
4.1 Concepto de uso.....	7		
4.2 Pantalla inicial.....	7		
4.3 Representación del menú.....	7		
4.4 Niveles de uso y de indicación	7		
4.5 Revestimiento tipo armario	8		
4.6 Abrir los dispositivos de bloqueo	8		
4.7 Puesta en marcha del aparato	8		
4.8 Encendido del aparato.....	8		
4.9 Ajuste del idioma	8		
4.10 Ajustar la temperatura de ida de la calefacción.....	8		
4.11 Ajuste de la temperatura de agua caliente	8		
4.12 Activación y desactivación del modo confort.....	9		
4.13 Activación del acumulador de carga de estratos	9		
4.14 Ajuste de la temperatura nominal del acumulador	9		
4.15 Desconexión de funciones del producto.....	9		
4.16 Aseguramiento de la presión de llenado correcta de la instalación de calefacción	10		
4.17 Protección de la instalación de calefacción contra las heladas.....	10		
5 Solución de averías	11		
5.1 Detección y solución de averías	11		
5.2 Consulta de los códigos de estado (Live Monitor).....	11		
6 Cuidado y mantenimiento.....	11		
6.1 Mantenimiento	11		
6.2 Cuidado del producto.....	11		
6.3 Leer los avisos de mantenimiento	11		
6.4 Comprobación del sifón para condensados y del sifón para goteo de la válvula de seguridad	11		
7 Puesta fuera de servicio	11		
7.1 Puesta fuera de funcionamiento temporal del aparato.....	11		
7.2 Puesta fuera de funcionamiento definitiva del aparato.....	11		



1 Seguridad

1.1 Advertencias relativas a la operación

Clasificación de las advertencias relativas a la operación

Las advertencias relativas a la operación se clasifican con signos de advertencia e indicaciones de aviso de acuerdo con la gravedad de los posibles peligros:

Signos de advertencia e indicaciones de aviso

**Peligro**

peligro mortal inminente o peligro de lesiones graves

**Peligro**

peligro mortal debido a descarga eléctrica

**Advertencia**

peligro de lesiones leves

**Atención**

riesgo de daños materiales o daños al medio ambiente

1.2 Utilización adecuada

Su uso incorrecto o utilización inadecuada puede dar lugar a situaciones de peligro mortal o de lesiones para el usuario o para terceros, así como provocar daños en el producto u otros bienes materiales.

Este producto está concebido como generador de calor para instalaciones de calefacción cerradas y para la producción de agua caliente sanitaria.

La utilización adecuada implica:

- Tenga en cuenta las instrucciones de funcionamiento adjuntas del producto y de todos los demás componentes de la instalación.
- Cumplir todas las condiciones de inspección y mantenimiento recogidas en las instrucciones.

Este producto puede ser utilizado por niños a partir de 8 años, así como por personas con capacidades físicas, sensoriales o mentales disminuidas o con falta de experiencia y conocimientos, si son vigilados o han sido instruidos respecto al uso seguro del apa-

rato y comprenden los peligros derivados del mismo. No deje que los niños jueguen con el producto. No permita que los niños efectúen la limpieza y el mantenimiento sin vigilancia.

Una utilización que no se corresponda con o que vaya más allá de lo descrito en las presentes instrucciones se considera inadecuada. También es inadecuado cualquier uso de carácter directamente comercial o industrial.

¡Atención!

Se prohíbe todo uso abusivo del producto.

1.3 Información general de seguridad

1.3.1 Instalación únicamente por un profesional autorizado

Los trabajos de instalación, revisión, mantenimiento y reparación del aparato, así como los ajustes de gas, deben ser llevados a cabo exclusivamente por un profesional autorizado.

1.3.2 Peligro por un uso incorrecto

El uso incorrecto puede poner en peligro tanto a usted como a otras personas y ocasionar daños materiales.

- ▶ Lea atentamente las presentes instrucciones y toda la documentación adicional, especialmente el capítulo "Seguridad" y las notas de advertencia.
- ▶ Realice solo aquellas operaciones a las que se refieren las presentes instrucciones de funcionamiento.

1.3.3 Peligro de muerte por salida de gas

Si huele a gas en el interior de un edificio:

- ▶ Evite los espacios en los que huelga a gas.
- ▶ A ser posible, abra del todo las puertas y ventanas y procure que se produzca una corriente.
- ▶ Evite llamas abiertas (p. ej. mecheros o cerillas).
- ▶ No fume.
- ▶ No accione interruptores eléctricos, enchufes de toma de corriente, timbres, teléfonos ni interfonos.
- ▶ Cierre el dispositivo de bloqueo del contador de gas o el dispositivo de bloqueo principal.

1 Seguridad



- ▶ A ser posible, cierre la llave de paso del gas del aparato.
- ▶ Avise a otros vecinos sin usar el timbre.
- ▶ Abandone inmediatamente el edificio y evite que terceras personas entren en él.
- ▶ En cuanto haya salido del edificio, avise a la policía y los bomberos.
- ▶ Avise al servicio de guardia de la empresa suministradora de gas desde un teléfono situado fuera del edificio.

1.3.4 Peligro de muerte por obstrucción o falta de estanqueidad en la tubería de evacuación de gases de combustión

Si huele a humo en el interior de un edificio:

- ▶ Abra de todo las puertas y ventanas accesibles y procure que se produzca una corriente.
- ▶ Apague el aparato.
- ▶ Avise a un profesional autorizado.

1.3.5 Peligro de muerte por materiales explosivos o inflamables

- ▶ No utilice ni almacene sustancias explosivas o fácilmente inflamables (p. ej., gasolina, papel, pintura) en el lugar de instalación del aparato.

1.3.6 Peligro de muerte por modificaciones en el aparato o en el entorno del mismo

- ▶ No retire, puentee ni bloquee ningún dispositivo de seguridad.
- ▶ No manipule los dispositivos de seguridad.
- ▶ No rompa ni retire ningún precinto de las piezas.
- ▶ No efectúe modificación alguna:
 - en el producto
 - en los conductos de entrada de gas, aire de admisión, agua y corriente eléctrica
 - en el conjunto de la instalación de gases de escape
 - en el conjunto del sistema de desagüe de condensados
 - en la válvula de seguridad
 - en las tuberías de desagüe
 - en elementos estructurales que puedan afectar a la seguridad del aparato

1.3.7 Riesgo de intoxicación por suministro de aire de combustión insuficiente

Condiciones: Funcionamiento atmosférico

- ▶ Asegure un suministro de aire de combustión suficiente.

1.3.8 Riesgos y daños por corrosión debido al aire de la habitación y de combustión inadecuados

Los aerosoles, disolventes, productos de limpieza con cloro, pinturas, adhesivos, sustancias con amoníaco, polvo, etc., pueden provocar corrosión en el producto y en el conducto de aire/evacuación de gases de combustión.

- ▶ Asegúrese de que el suministro de aire de combustión siempre esté libre de flúor, cloro, azufre, polvo, etc.
- ▶ Asegúrese de que no se almacenen productos químicos en el lugar de instalación.

1.3.9 Riesgo de daños materiales causados por heladas

- ▶ En caso de helada, asegúrese de que la instalación de calefacción sigue funcionando en todo momento y que todas las estancias se calientan lo suficiente.
- ▶ Cuando no pueda asegurar el funcionamiento, encargue a un profesional autorizado que purgue la instalación de calefacción.

1.3.10 Peligro de lesiones y riesgo de daños materiales por la realización incorrecta de los trabajos de mantenimiento y reparación o por su omisión

- ▶ Nunca intente realizar usted mismo trabajos de mantenimiento o de reparación en el aparato.
- ▶ Encargue a un instalador especializado que repare las averías y los daños de inmediato.
- ▶ Respetar los intervalos de mantenimiento especificados.



2 Observaciones sobre la documentación

2.1 Consulta de la documentación adicional

- ▶ Es imprescindible tener en cuenta todas las instrucciones de funcionamiento suministradas junto con los componentes de la instalación.

2.2 Conservación de la documentación

- ▶ Conservar estas instrucciones y toda la demás documentación de validez paralela para su uso posterior.

2.3 Validez de las instrucciones

Estas instrucciones son válidas únicamente para:

Aparato - Referencia del artículo

VM 246/5-5 (H-ES) ecoTEC plus	0010021804
VM 306/5-5 (H-ES) ecoTEC plus	0010021806
VM 306/5-5 (P-ES) ecoTEC plus	0010021807
VM 386/5-5 (H-ES) ecoTEC plus	0010021805
VMW 246/5-5 (H-ES) ecoTEC plus	0010021808
VMW 246/5-5 (P-ES) ecoTEC plus	0010021813
VMW 306/5-5 (H-ES) ecoTEC plus	0010021809
VMW 306/5-5 (P-ES) ecoTEC plus	0010021811
VMW 346/5-5 (H-ES) ecoTEC plus	0010021810
VMW 346/5-5 (P-ES) ecoTEC plus	0010021812
VMI 306/5-5 (H-ES) ecoTEC plus	0010021814
VMI 346/5-5 (H-ES) ecoTEC plus	0010021815

3 Descripción del aparato

3.1 Estructura del producto

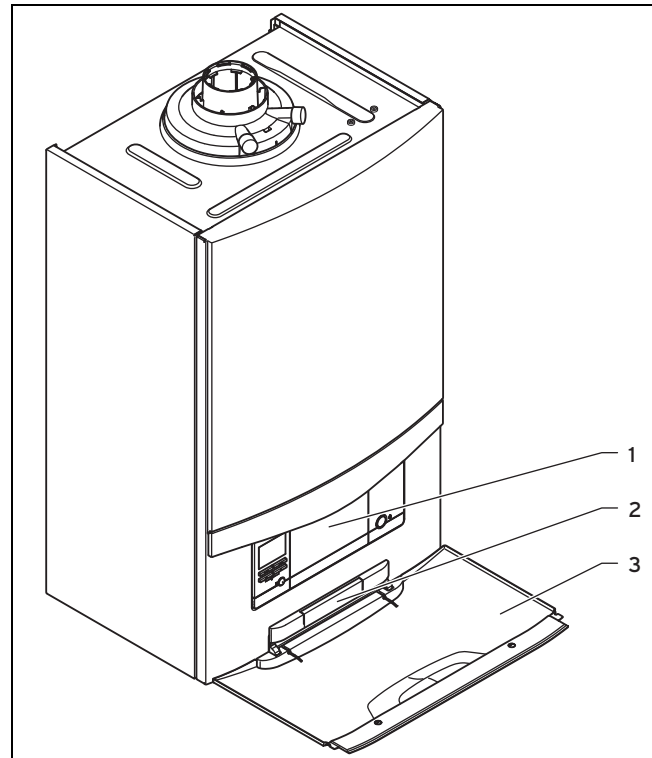

- 1 Panel de mandos
- 2 Placa con el número de serie en la parte posterior
- 3 Tapa frontal

3.2 Panel de mandos

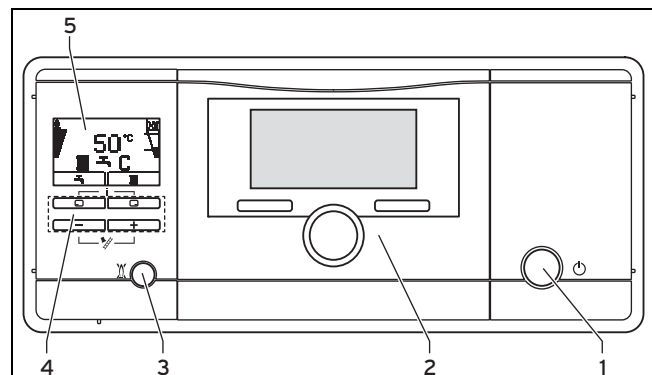

- 1 Tecla ON/OFF
- 2 Regulador (accesorio)
- 3 Tecla de eliminación de averías
- 4 Teclas de manejo
- 5 Pantalla

3 Descripción del aparato

3.2.1 Cuadro de uso

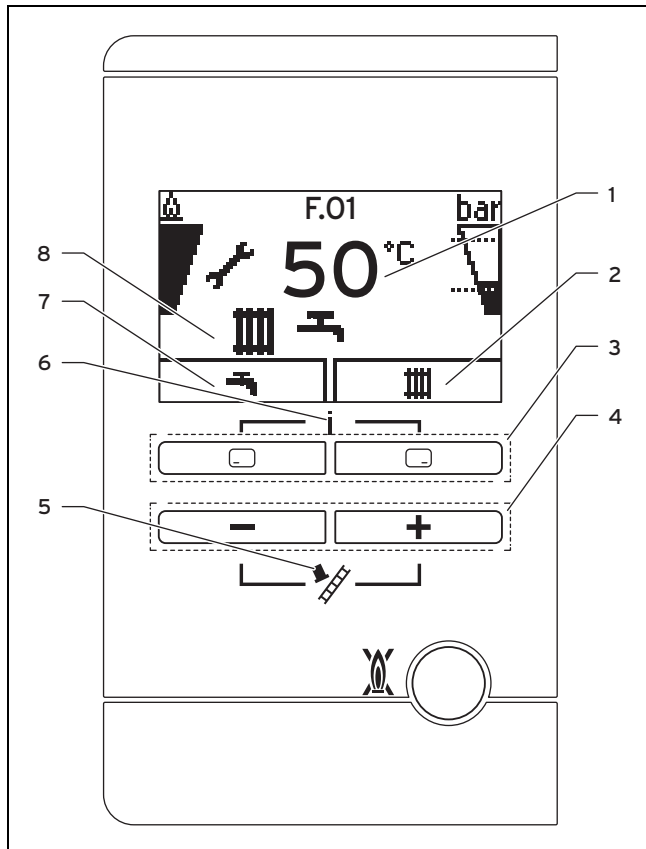

- | | | | |
|---|--|---|--|
| 1 | Temperatura actual de calefacción, presión de llenado de la instalación de calefacción, modo de servicio, código de error o información complementaria | 4 | Tecla y |
| 2 | Asignación actual de la tecla de selección derecha | 5 | Servicio de deshollinador (solo para deshollinador) |
| 3 | Botones de selección izquierdo y derecho | 6 | Acceso al menú de información adicional |
| | | 7 | Asignación actual de la tecla de selección izquierda |
| | | 8 | Estado de servicio activo |

3.3 Símbolos mostrados

Símbolo	Significado	Explicación
	Correcto funcionamiento del quemador	Quemador arrancado
	Presión de llenado actual de la instalación de calefacción Las líneas discontinuas marcan el margen admisible	<ul style="list-style-type: none"> encendido permanentemente: presión de llenado en el margen admisible parpadea: presión de llenado fuera del margen admisible
	Preparación de agua caliente activo	<ul style="list-style-type: none"> siempre encendido: modo de toma de agua antes de quemador encendido parpadea: quemador arrancado en modo suministro

Símbolo	Significado	Explicación
	Modo calefacción activo	<ul style="list-style-type: none"> encendido permanentemente: demanda de calor en modo calefacción parpadea: quemador arrancado en modo calefacción
	Microacumulación activada	<ul style="list-style-type: none"> encendido permanentemente: microacumulación activada parpadea: microacumulación activada, quemador arrancado
	Se requiere mantenimiento	Información acerca del aviso de mantenimiento en el "Live Monitor"
	Modo de verano activado Modo calefacción desactivado	
	Tiempo de bloqueo del quemador activado	Para evitar la conexión y desconexión frecuentes (aumenta la vida útil del producto).
	Fallo en el producto	Se muestra en vez de la indicación básica (puede incluir explicación).

3.4 Datos en la placa de características

La placa de características viene montada de fábrica en la parte inferior del aparato.

Dato	Significado
	Leer las instrucciones
VM...	Caldera mural de gas para calefacción Vaillant
VMW...	Caldera mural a gas para calefacción y producción de agua caliente Vaillant
VMI...	Vaillant Caldera mural a gas para calefacción y producción de agua caliente sanitaria con acumulador con estratificación térmica
..6/5-5	Potencia poder calorífico/equipamiento de generación de productos
ecoTEC plus	Denominación del aparato
2H, G20 - 20 mbar (2,0 kPa)	Tipo de gas y presión de conexión de gas (de fábrica)
ww/jjjj	Fecha de producción: (semana, año)
Cat.	Categorías de gas homologadas
Tipo	Aparatos de gas autorizados
PMS	Sobrepresión total admisible en el modo calefacción
PMW	Sobrepresión total admisible en la producción de agua caliente
T _{máx.}	Temperatura máx. de ida
ED 92/42	Directiva actual de rendimiento cumplida con 4*
V Hz	Tensión de red y frecuencia de red
W	consumo eléctrico máx.
IP	Tipo de protección

Dato	Significado
	Modo de calefacción
	Preparación de agua caliente sanitaria
P	Rango de potencia calorífica nominal
Q	Rango de carga calorífica
D	Caudal nominal de la toma de agua caliente
	Código de barras con número de serie, Pos. 7.ª a 16.ª = referencia del producto

3.5 Número de serie

El número de serie se encuentra en una placa situada en la parte inferior del revestimiento frontal del producto, en una pestaña de plástico.

3.6 Homologación CE



Con la homologación CE se certifica que los aparatos cumplen los requisitos básicos de las directivas aplicables conforme figura en la placa de características.

Puede solicitar la declaración de conformidad al fabricante.

4 Funcionamiento

4.1 Concepto de uso

Panel de mandos	Funcionamiento
	<ul style="list-style-type: none"> Ajuste de la temperatura de agua caliente Cancelación de la activación de un modo de funcionamiento Cancelación de la modificación de un valor de ajuste Acceso a un nivel de selección superior
	<ul style="list-style-type: none"> Ajustar la temperatura de ida de la calefacción Lectura de la presión de la instalación Activación del modo confort Activación del modo de funcionamiento Confirmar el valor de ajuste Acceso a un nivel de selección inferior
+ simultáneamente	<ul style="list-style-type: none"> Activación del menú
o	<ul style="list-style-type: none"> Disminución o aumento del valor de ajuste Desplazamiento por las entradas del menú

En la pantalla se muestra la función actual de las teclas y .

Los valores que se pueden ajustar se muestran siempre parpadeando.

Cada vez que modifique un valor, debe confirmarlo; solo entonces quedará memorizado el ajuste nuevo. Pulsando la tecla puede interrumpir un proceso en cualquier momento.

4.2 Pantalla inicial

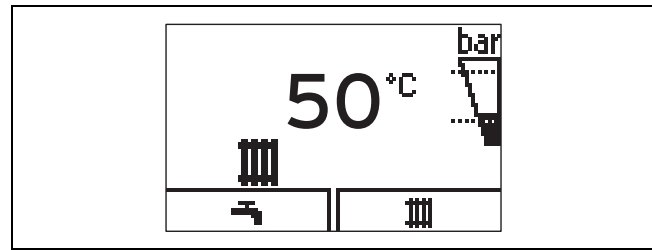

La pantalla básica muestra el estado actual del producto. Al pulsar una tecla de selección, aparece en la pantalla la función activada.

Las funciones disponibles dependen de si el aparato cuenta con regulador.

Se vuelve a la pantalla básica:

- Pulse para salir de los niveles de selección
- si durante más de 15 minutos no se pulsa ninguna tecla.

Si se produce un mensaje de error, la pantalla básica cambia a mensaje de error.

4.3 Representación del menú

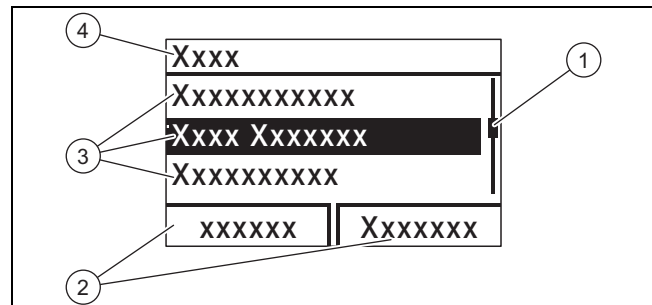

- | | |
|--|--|
| 1 Barra de desplazamiento | 3 Entradas de lista del nivel de selección |
| 2 Asignación actual de las teclas y . | 4 Nombre del nivel de selección |

En el anexo encontrará un resumen de la estructura de menús.

Nivel de usuario – Vista general (→ Página 13)

4.4 Niveles de uso y de indicación

El producto tiene dos niveles de uso y de indicación.

En el nivel de usuario encontrará información y opciones de ajuste que necesitará como usuario.

El nivel del especialista está reservado al profesional autorizado. Está protegido con un código. Los profesionales autorizados son los únicos que deben modificar los ajustes en el nivel del especialista.

Nivel de usuario – Vista general (→ Página 13)

4 Funcionamiento

4.5 Revestimiento tipo armario

La opción de revestir el producto con un armario está sometida a la normativa de instalación correspondiente.

En caso de que desee optar por este tipo de revestimiento, póngase en contacto con una empresa instaladora. En ningún caso debe recubrir el producto por su cuenta.

4.6 Abrir los dispositivos de bloqueo

1. Solicite al profesional autorizado que ha instalado el aparato que le explique dónde se encuentran y cómo se manejan los dispositivos de bloqueo.
2. Abra la llave de paso del gas hasta el tope.
3. Abra las llaves de mantenimiento de los circuitos de ida y retorno de la instalación de calefacción.

Condiciones: Producto con producción de agua caliente sanitaria integrada o acumulador de agua caliente sanitaria conectado

- ▶ Abra la válvula de cierre del agua fría.

4.7 Puesta en marcha del aparato

- ▶ Ponga el producto en funcionamiento solo cuando el revestimiento esté completamente cerrado.

4.8 Encendido del aparato

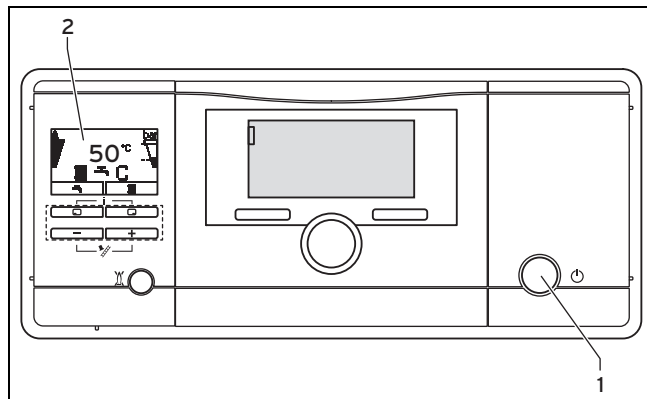

- ▶ Pulse el botón de encendido/apagado (1).
 - ◁ En la pantalla se muestra (2) la "pantalla básica" (→ Página 7).

4.9 Ajuste del idioma

1. Pulse y mantenga pulsadas y simultáneamente.
2. Pulse además brevemente .
3. Mantenga y pulsados hasta que en la pantalla se muestre la opción de selección de idioma.
4. Seleccione el idioma deseado con o .
5. Confirme con .
6. Si el idioma seleccionado es correcto, vuelva a confirmar con .

4.10 Ajustar la temperatura de ida de la calefacción

1. Pulse ().
- ◁ Aparecerá en la pantalla la consigna de temperatura de ida de la calefacción.



Indicación

Es posible que el profesional autorizado haya ajustado la temperatura máxima posible.

Condiciones: Ningún regulador conectado

- ▶ Ajuste la temperatura de ida de la calefacción deseada con o .
- ▶ Confirme con .

Condiciones: Regulador conectado

- ▶ Ajuste la temperatura de ida de la calefacción máxima admisible en el producto.
- ▶ Confirme con .
- ▶ Ajuste la temperatura de ida de la calefacción deseada en el regulador (→ Instrucciones de funcionamiento del regulador).

4.11 Ajuste de la temperatura de agua caliente



Peligro

Peligro de muerte por legionela.

La legionela se desarrolla a temperaturas por debajo de 60 °C.

- ▶ El profesional autorizado le informará de las medidas para la protección contra la legionela efectuadas en su instalación.
- ▶ No ajuste la temperatura del agua por debajo de los 60 °C sin consultarlo con el profesional autorizado.

1. Pulse ().
- ◁ En la pantalla se muestra parpadeando la temperatura de agua caliente ajustada.

Condiciones: Ningún regulador conectado

- ▶ Modifique la temperatura de agua caliente sanitaria con o .
- ▶ Confirme con .

Condiciones: Regulador conectado

- ▶ Ajuste con la temperatura de agua caliente sanitaria máxima admisible en el producto.
- ▶ Confirme con .
- ▶ Ajuste la temperatura de agua caliente sanitaria deseada en el regulador (→ Instrucciones de funcionamiento del regulador).

4.12 Activación y desactivación del modo confort

Validez: Producto con producción de agua caliente sanitaria integrada



Indicación

El modo confort permite obtener agua caliente al instante y a la temperatura deseada sin tener que esperar un tiempo de calentamiento.

1. Pulse ().
2. Pulse ().
- ◁ En la pantalla se muestra parpadeando **Confort conectado** o **Confort desconectado**.
3. Según el caso, active o desactive el modo confort con o .
4. Confirme la modificación con .
- ◁ Si ha activado el modo confort, en la pantalla básica se muestra el símbolo "". Si ha desactivado el modo confort, en la pantalla básica deja de mostrarse el símbolo "".

4.13 Activación del acumulador de carga de estratos

Validez: Producto con producción de agua caliente sanitaria integrada y acumulador con estratificación térmica

Para poder activar un acumulador de carga de estratos **actoSTOR** conectado adicionalmente, debe activar la función de carga de acumulador del aparato.

- ▶ Para ello, active el modo confort (Modo confort (→ Página 9)).
 - ◁ En la pantalla se muestra el símbolo "".
- ▶ Ajuste la temperatura del agua caliente.

Condiciones: Carga de acumulador activada

- Temperatura del agua caliente: 50 ... 65 °C



Peligro

Peligro de escaldadura

Los aparatos cuentan con una función automática de protección contra legionela: si la temperatura del acumulador de carga de estratos desciende durante 24 horas por debajo de 50 °C, entonces se calienta el acumulador una vez a 70 °C.

- ▶ Tenga en cuenta que el agua del grifo puede salir muy caliente.

- ▶ Si desea desactivar la función "Protección contra legionela", consúltelo con un profesional autorizado.
- ▶ Si desea desactivar la función de carga de acumulador, desactive el modo confort, "Activación y desactivación del modo confort (→ Página 9)".

Condiciones: Carga de acumulador desactivada

- Temperatura del agua caliente: 35 ... 65 °C
- ◁ En este caso, el acumulador no se mantiene a la temperatura. Si abre el agua, el aparato se enciende y trabaja en ese caso solo como calentador instantáneo de agua.

4.14 Ajuste de la temperatura nominal del acumulador

Validez: Producto con producción de agua caliente sanitaria integrada y acumulador con estratificación térmica

Condiciones: Dureza del agua: > 3,57 mol/m³

- ▶ Llame a un profesional autorizado para que tome las medidas de protección pertinentes contra la legionela.
- ▶ Ajuste la temperatura nominal del acumulador a 50 °C como máximo.

4.15 Desconexión de funciones del producto

4.15.1 Desactivación del modo calefacción (modo verano)

1. Para desactivar el modo calefacción, pero sin cancelar la producción de agua caliente sanitaria, pulse ().
 - ◁ Aparecerá en la pantalla la temperatura de ida de la calefacción.
2. Ajuste la temperatura de ida de la calefacción con a **Calef. desconectada**.
3. Confirme con .
 - ◁ El modo calefacción está desactivado.
 - ◁ En la pantalla aparece el símbolo .

4.15.2 Desactivación de la preparación de agua caliente

Validez: Producto con producción de agua caliente sanitaria mediante acumulador de agua caliente sanitaria externo

1. Para desconectar la sobrealimentación pero seguir dejando en funcionamiento el modo calefacción, pulse ().
 - ◁ En la pantalla se muestra parpadeando la temperatura de agua caliente ajustada.
2. Ajuste la temperatura de agua caliente sanitaria con a **Calef. desconectada**.
3. Confirme con .
 - ◁ La función de carga del acumulador está desactivada.
 - ◁ Solo permanece activa la función de protección contra heladas para el acumulador.

4 Funcionamiento

4.16 Aseguramiento de la presión de llenado correcta de la instalación de calefacción

4.16.1 Comprobación de la presión de llenado de la instalación de calefacción



Indicación

Para un funcionamiento correcto, la presión de llenado con la instalación de calefacción en frío debe estar entre 0,1 MPa y 0,2 MPa (1,0 bar y 2,0 bar) o bien en la indicación de barras se debe encontrar entre las dos líneas de rayas.

Si la instalación de calefacción se extiende a lo largo de varios pisos o alturas, puede ser necesaria una mayor presión de llenado del sistema. El profesional autorizado le proporcionará más información al respecto.

Además, transcurrido aprox. un minuto se muestra el símbolo

Si la presión de llenado de la instalación de calefacción desciende por debajo de 0,05 MPa (0,5 bar), el aparato se apaga. En la pantalla se muestran de forma alterna el mensaje de error **F.22** y la presión de llenado actual.

1. Pulse dos veces
- ◁ En la pantalla se muestra el valor actual de la presión de llenado, así como los valores mínimo y máximo.
2. Compruebe la presión de llenado en la pantalla.
1 / 2
Presión de la instalación: 0,1 ... 0,2 MPa (1,0 ... 2,0 bar)
La presión de llenado se encuentra dentro del rango de presiones previsto.
2 / 2
Presión de llenado: < 0,08 MPa (< 0,80 bar)
▶ Llene la instalación de calefacción. (→ Página 10)
◁ Si ha añadido agua de calefacción suficiente, el indicador se apaga automáticamente tras 20 segundos.

4.16.2 Llenado de la instalación de calefacción



Atención

El producto puede dañarse si el agua de calefacción contiene mucha cal, sustancias corrosivas o productos químicos.

Un agua corriente que no sea adecuada puede dañar las juntas y membranas, obstruir los componentes por donde circula el agua en el producto y en la instalación de calefacción, y provocar ruidos.

- ▶ Llene siempre la instalación de calefacción con agua adecuada para calefacción.

1. Pregunte a un profesional autorizado dónde se encuentra la llave de llenado.
2. Abra todas las válvulas de los radiadores (válvulas termostáticas) de la instalación de calefacción.

Condiciones: Producto solo para el modo calefacción

- ▶ Conecte la llave de llenado al suministro de agua caliente como le ha indicado el profesional autorizado.
- ▶ Abra el suministro de agua caliente.
- ▶ Gire despacio la llave de llenado y vaya añadiendo agua hasta que se haya alcanzado la presión de llenado necesaria.
- ▶ Cierre el suministro de agua caliente.

Condiciones: Producto con producción de agua caliente sanitaria integrada y dispositivo de llenado

- ▶ Abra lentamente la llave de llenado en la parte inferior del producto y añada agua hasta alcanzar la presión de llenado necesaria.
 - ▶ Cierre la llave de llenado.
3. Purgue todos los radiadores.
 4. Compruebe la presión de llenado en la pantalla.
 5. En caso necesario, añada más agua.
 6. Cierre la llave de llenado.
 7. Vuelva a la pantalla básica. (→ Página 7)

4.17 Protección de la instalación de calefacción contra las heladas

4.17.1 Función de protección antihielo



Atención

Riesgo de daños materiales por heladas

La función de protección contra heladas no puede garantizar la circulación en toda la instalación de calefacción, de modo que es posible que algunos componentes de la instalación se congelen y sufran daños.

- ▶ Asegúrese de que, durante la época de heladas, la instalación de calefacción se mantenga en funcionamiento y que todos los espacios, incluso durante su ausencia, estén suficientemente templados.



Indicación

Para que los dispositivos de protección contra heladas estén siempre activos, debe apagar y encender el aparato usando el regulador (en caso de que haya uno instalado).

Si la temperatura de calefacción cae por debajo de 5 °C estando encendido el botón de encendido/apagado, el aparato se pone en funcionamiento y calienta el agua circulante (tanto de la calefacción como del ACS, en caso de que esta última exista) a aprox. 30 °C.

4.17.2 Vaciado de la instalación de calefacción

Si las horas de desconexión se prolongan, se puede asegurar la protección contra heladas vaciando por completo la instalación de calefacción y el producto.



- ▶ Diríjase a un profesional autorizado.

5 Solución de averías

5.1 Detección y solución de averías

- ▶ Si surgen averías, proceda como se indica en la tabla incluida en el anexo.
Solución de averías (→ Página 14)
- ▶ Si no puede solucionar la avería con las medidas indicadas o se producen mensajes de error (F.xx), póngase en contacto con un profesional autorizado.

5.2 Consulta de los códigos de estado (Live Monitor)

- ▶ Pulse simultáneamente  y .
- Vista general de códigos de estado (→ Página 13)
 - ◁ En la pantalla se muestra el estado de funcionamiento actual (código de estado).

6 Cuidado y mantenimiento

6.1 Mantenimiento

Para garantizar la operatividad y seguridad de funcionamiento constantes, la fiabilidad y una vida útil prolongada del producto, es imprescindible encargar a un profesional autorizado una revisión anual y un mantenimiento bianual del producto. En función del resultado de la revisión puede requerirse un mantenimiento antes de la fecha programada.

6.2 Cuidado del producto



Atención

¡Riesgo de daños materiales por el uso de productos de limpieza inadecuados!

- ▶ No utilizar aerosoles, productos abrasivos, abrillantadores ni productos de limpieza que contengan disolvente o cloro.

- ▶ Limpie el revestimiento con un paño húmedo y un poco de jabón que no contenga disolventes.

6.3 Leer los avisos de mantenimiento

Si aparece en la pantalla el símbolo , el aparato requiere mantenimiento.

El producto no se encuentra en modo de fallo, sino que sigue funcionando.

- ▶ Diríjase a un profesional autorizado.
- ▶ Si al mismo tiempo se muestra parpadeando la presión de agua, añada únicamente agua de calefacción.

6.4 Comprobación del sifón para condensados y del sifón para goteo de la válvula de seguridad

El conducto de desagüe de los condensados y el embudo de desagüe deben estar siempre libres de obstrucciones.

- ▶ Compruebe regularmente si el conducto de desagüe de los condensados y el embudo de desagüe presentan algún tipo de fallo, particularmente obstrucciones.

No debe ver ni apreciar con el tacto ningún elemento que obstruya el flujo en el conducto de desagüe de los condensados ni en el embudo de desagüe.

- ▶ Si detecta algún fallo, encargue a un instalador especializado cualificado que lo solucione.

7 Puesta fuera de servicio

7.1 Puesta fuera de funcionamiento temporal del aparato



Atención

Riesgo de daños materiales por heladas

Los dispositivos de control y de protección contra heladas solo están activos si el producto está enchufado a la red eléctrica, si la tecla de conexión/desconexión se encuentra en la posición de encendido y si la llave de paso del gas está abierta.

- ▶ Deje el aparato fuera de funcionamiento solo si no prevé que vayan a producirse heladas.

- ▶ Deje el aparato fuera de funcionamiento solo si no prevé que vayan a producirse heladas.
- ▶ Pulse la tecla de encendido/apagado.

◁ La pantalla se apaga.

- ▶ En caso de puesta fuera de servicio prolongada (p. ej. con motivo de las vacaciones), cierre la llave de paso del gas y además la llave de paso de agua fría en los productos mixtos.

7.2 Puesta fuera de funcionamiento definitiva del aparato

- ▶ Encargue a un profesional autorizado la puesta fuera de funcionamiento definitiva del aparato.

8 Reciclaje y eliminación

- ▶ Encargue la eliminación del embalaje al profesional autorizado que ha llevado a cabo la instalación del producto.



Si el producto está identificado con este símbolo:

- ▶ En ese caso, no deseche el producto junto con los residuos domésticos.
- ▶ En lugar de ello, hágalo llegar a un punto de recogida de residuos de aparatos eléctricos o electrónicos usados.

9 Garantía y servicio de atención al cliente



Si el producto tiene pilas marcadas con este símbolo, significa que estas pueden contener sustancias nocivas para la salud y el medio ambiente.

- ▶ En tal caso, deberá desechar las pilas en un punto de recogida de pilas.

9 Garantía y servicio de atención al cliente

9.1 Garantía

Vaillant le garantiza que su producto dispondrá de la Garantía Legal y, adicionalmente, de una Garantía Comercial, en los términos y condiciones que se indican en el documento “Condiciones de Garantía” anexo a este manual. El documento “Condiciones de Garantía” podría estar desactualizado como consecuencia de modificaciones recientes en la Garantía Legal y/o Comercial por lo que se le informa de que puede verificar las condiciones de garantía vigentes en el momento de adquisición de su producto a través de la página Web www.vaillant.es, o llamando al número de teléfono 902 11 68 19.

Usted puede solicitar la activación de su Garantía Comercial y la puesta en marcha gratuita de su caldera a su Servicio Técnico Oficial Vaillant o enviarnos el documento “Solicitud de Garantía” anexo a este manual. Si lo prefiere, también puede llamarnos al 902 11 68 19, o entrar en www.vaillant.es.

9.2 Servicio de Asistencia Técnica

Vaillant dispone de una amplia y completa red de Servicios Técnicos Oficiales distribuidos en toda la geografía española que aseguran la atención de todos los productos Vaillant siempre que lo necesite.

Además, los Servicios Técnicos Oficiales de Vaillant son:

- Perfectos conocedores de nuestros productos, entrenados continuamente para resolver las incidencias en nuestros aparatos con la máxima eficiencia.
- Gestores de la garantía de su producto.
- Garantes de piezas originales.
- Consejeros energéticos: le ayudan a regular su aparato de manera óptima, buscando el máximo rendimiento y el mayor ahorro en el consumo de gas.
- Cuidadores dedicados a mantener su aparato y alargar la vida del mismo, para que usted cuente siempre con el confort en su hogar y con la tranquilidad de saber que su aparato funciona correctamente.

Por su seguridad, exija siempre la correspondiente acreditación que Vaillant proporciona a cada técnico del Servicio Oficial al personarse en su domicilio.

Localice su Servicio Técnico Oficial en el teléfono 902 43 42 44 o en nuestra web www.vaillant.es

Anexo

A Nivel de usuario – Vista general

Nivel de ajuste	Valores		Unidad	Paso, selección	Ajustes de fábrica
	Mín.	Máx.			
Presión de agua →					
Presión de agua	Valor actual		bar		
Live Monitor →					
Estado	Valor actual				
Información →					
Datos de contacto	Número de teléfono				
Número de serie	Valor permanente				
Contraste de pantalla	Valor actual			1	25
	15	40			
Ajustes básicos →					
Idioma	Idioma actual			Idiomas seleccionables	según el país
Reinicios →					
Reiniciar tmpo. bloq.	Valor actual		min		

B Vista general de códigos de estado

Los códigos de estado no mostrados aquí pueden consultarse en las instrucciones de instalación.

Código de estado	Parámetro	Significado
Indicaciones en modo calefacción		
S.00	Calefacción sin demanda de calor	Calefacción: sin demanda de calor
S.02	Modo calefacción adelanto arranque bomba	Modo calefacción: adelanto arranque de bomba
S.03	Modo calefacción encendido	Modo calefacción: encendido
S.04	Modo calefacción quemador conectado	Modo calefacción: quemador arrancado
S.06	Modo calefacción posfuncionamiento ventilador	Modo calefacción: retardo parada de ventilador
S.07	Modo calefacción posfuncionamiento bomba	Modo calefacción: retardo parada de bomba
S.08	Modo calefacción tiempo de bloqueo	Calefacción: tiempo restante de bloqueo xx minutos
Indicaciones en modo de agua caliente		
S.10	Demanda de ACS	Agua caliente: demanda por parte del sensor de paletas
S.14	Modo ACS quemador conectado	Modo de agua caliente: quemador arrancado
Indicadores en el servicio confort con arranque en caliente o modo de agua caliente sanitaria con acumulador		
S.20	Demanda de ACS	Agua caliente sanitaria: requerimiento
S.22	Modo ACS adelanto arranque bomba	Modo de agua caliente: adelanto arranque bomba
S.24	Modo ACS quemador conectado	Modo de agua caliente: quemador arrancado
Otros		
S.31	Sin demanda de calor modo verano	Modo de verano activado
S.34	Modo calefacción protección antihielo	Servicio de protección contra heladas
S.46	Tiempo de espera programa de medición	Funcionamiento cómodo de seguridad: pérdida de llamas en carga mínima

Anexo

C Solución de averías

Avería	Causa	Medida
<p>El producto no se pone en funcionamiento:</p> <ul style="list-style-type: none"> - No hay agua caliente - La calefacción permanece fría 	La llave de paso del gas instalada a cargo del propietario o la llave de paso del gas del producto está cerrada.	Abra ambas llaves de paso del gas.
	Se ha interrumpido el suministro eléctrico del edificio.	Compruebe el fusible del edificio. El aparato se encenderá automáticamente cuando vuelva a haber tensión de red.
	El producto está desconectado.	Conecte el producto (→ Cap. "Conexión del producto").
	El ajuste de temperatura de ida de la calefacción es demasiado bajo o está ajustado Calef. desconectada , o el ajuste de temperatura de agua caliente sanitaria es demasiado bajo.	Ajuste la temperatura de ida de calefacción y la temperatura de agua caliente sanitaria (→ Cap. "Ajuste de la temperatura de ida de la calefacción" / → Cap. "Ajuste de la temperatura de agua caliente sanitaria").
	La presión de la instalación es insuficiente. Falta de agua en la instalación de calefacción (mensaje de error: F.22).	Rellene la instalación de calefacción (→ Cap. "Llenado de la instalación de calefacción").
	Hay aire en la instalación de calefacción.	Encargue al profesional autorizado la purga de la instalación de calefacción.
	Después de tres intentos fallidos de encender el aparato, este muestra un error (mensaje de error: F.28).	<p>Pulse la tecla de eliminación de averías durante un segundo. El aparato realiza un nuevo intento de encendido.</p> <p>Si los fallos de encendido persisten tras tres intentos de encendido manual, póngase en contacto con un profesional autorizado.</p>
Producción de agua caliente sanitaria sin problemas; la calefacción no se pone en funcionamiento.	El regulador externo no está bien ajustado.	Ajuste correctamente el regulador externo (→ Instrucciones de funcionamiento del regulador).



0020243851_02 ■ 30.10.2017

Distribuidor

Vaillant S. L.

Atención al cliente

Pol. Industrial Apartado 1.143 ■ C/La Granja, 26
28108 Alcobendas (Madrid)

Teléfono 9 02116819 ■ Fax 9 16615197

www.vaillant.es

© Derechos de autor reservados respecto a estas instrucciones, tanto completas como en parte. Solo se permite su reproducción o difusión previa autorización escrita del fabricante.

Reservado el derecho a introducir modificaciones técnicas.