

*La respuesta profesional a las nuevas exigencias
en calefacción y agua caliente*

ISOFAST

INSTRUCCIONES DE INSTALACIÓN Y EMPLEO

ISOFAST C 28 E - ISOFAST F 28 E ISOFAST C 35 E - ISOFAST F 35 E

SUMARIO GENERAL

Presentación	Página 3
Dimensiones	3 - 4
Condiciones de instalación	5
Características técnicas	6 - 7
Circuito hidráulico	8 - 9
Posición de la caldera	10
Evacuación de gases quemados	10
Placa de conexiones calderas	11
Montaje de las canalizaciones	11
Colocación de la caldera	12
Conexión eléctrico	12
Puesta en servicio	13 - 14
Funcionamiento/Encendido	15
Seguridades de funcionamiento/llenado	16
Regulaciones	17 - 18
Vaciado	18
Cambio de gas	19
Mantenimiento	19
Garantía	19

SUMARIO USUARIO

Presentación	Página 3
Funcionamiento / Encendido	15
Seguridades de funcionamiento / llenado	16
Mantenimiento	19
Garantía	19

Nota para los países de la CEE / Nota para os países da CEE

ATENCIÓN, este aparato está concebido, certificado y fabricado para responder a las exigencias del mercado español. La placa de características colocada en el interior del mismo, **certifica el origen** de la fabricación y el **país** al cual va destinado.

Si usted constata alguna anomalía al respecto, le rogamos se ponga en contacto con la Delegación de **Saunier Duval** más próxima. Le agradecemos de antemano su colaboración.

PRESENTACIÓN

Los aparatos **ISOFAST C 28 E**, **ISOFAST C 35 E** son calderas de tipo atmosférico, es decir, toman el aire necesario para la combustión del local donde están instaladas. Por este motivo es imprescindible que la instalación de estos aparatos se realice conforme a las normas vigentes en materia de aireación del local.

Los aparatos **ISOFAST F 28 E** y **ISOFAST F 35 E** son aparatos de circuito estanco, es decir, que la evacuación de los productos de la combustión y la entrada de aire para la misma se realizan a través de una ventosa. Este principio de evacuación ofrece numerosas ventajas como son :

- la instalación en lugares reducidos sin necesidad de aireación del local.
- las múltiples configuraciones de la instalación en función de los diferentes lugares donde puede instalarse.

Son calderas de doble servicio (calefacción + agua caliente instantánea) : potencia variable entre **10 kW** y **28 kW** con encendido electrónico.

Nota: La caldera está equipada con un sistema de modulación que le permite adaptar su potencia entre 10 kW y 28 kW en función de las necesidades de la instalación.

ISOFAST C 35 E y ISOFAST F 35 E: Caldera de doble servicio (calefacción + agua caliente instantánea) : potencia variable entre **12 kW** y **35 kW** con encendido electrónico.

Además, la caldera está equipada con un mini acumulador de 4 litros de agua caliente sanitaria que aporta un confort suplementario dentro del suministro de agua caliente sanitaria.

Categoría gas :

ISOFAST C 28 E, ISOFAST F 28 E, ISOFAST C 35 E y ISOFAST F 35 E II2H3+, es decir, pueden funcionar con gas natural (G20) butano o propano (G30/G31).

Accesorios

Existe una extensa gama de accesorios que complementan la instalación y que permiten sustituir todo tipo de caldera por la gama **ISOFAST**. Consulte a su distribuidor sobre todos estos productos.

La instalación debe ser realizada por un profesional cualificado. Una vez instalada la caldera, el instalador debe informar al usuario del funcionamiento de la caldera y entregarle las instrucciones.

DIMENSIONES

La caldera se suministra en dos embalajes separados :
 - la caldera
 - la placa de conexiones.

La caldera se suministra en tres embalajes separados :
 - la caldera
 - la placa de conexiones
 - la ventosa

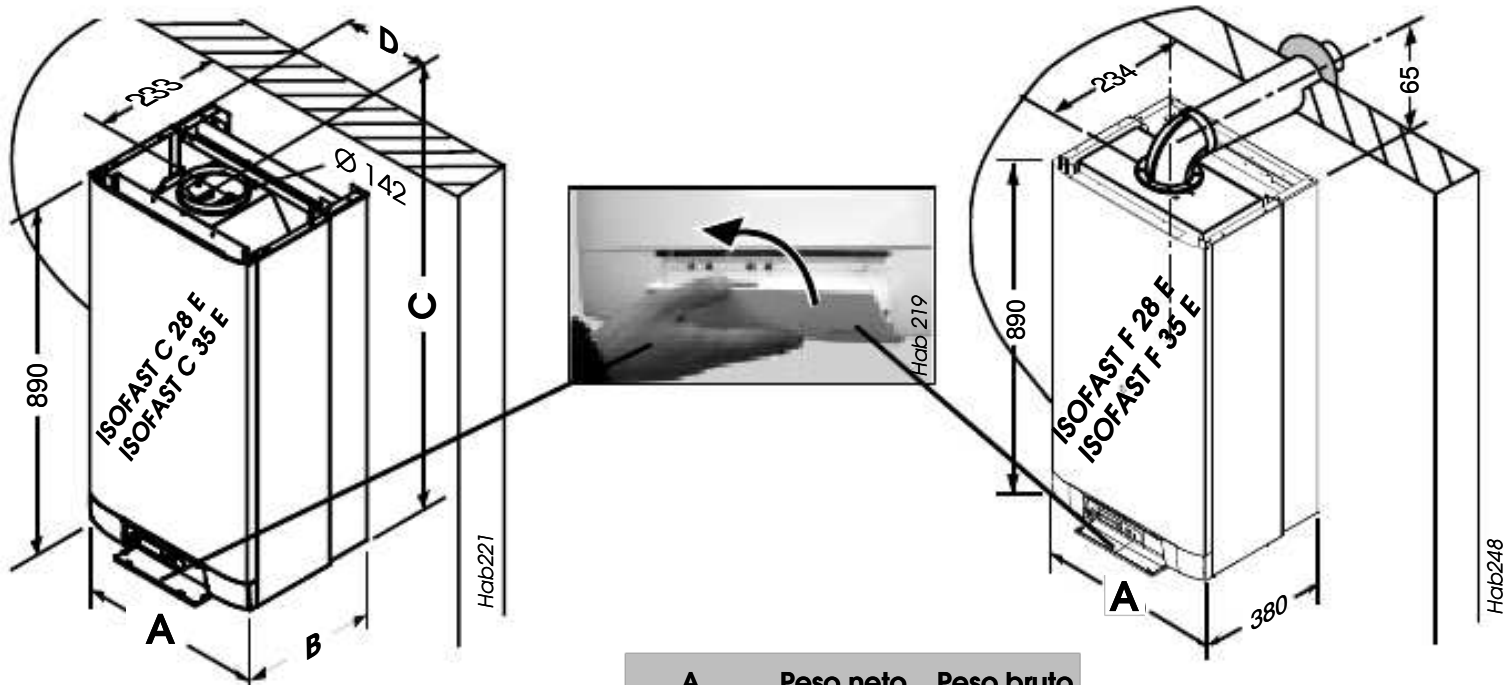

	A (mm)	Peso neto (kg)	Peso bruto (kg)
IsFAST C 28 E	470	46	48
IsFAST C 35 E	552	48	50
IsFAST F 28 E	470	52	54
IsFAST F 35 E	552	54	56

DIMENSIONES CALDERA/VENTOSA

SISTEMA VENTOSAS CONCÉNTRICAS Ø 60 y Ø 100

Pérdida de carga máxima : **80 Pa.**

Este valor máximo corresponde a una longitud de ventosa (L) de :

- **3,5 metros y un codo para las calderas 28 kW**
- **2 metros y un codo para las calderas 35 kW**

Cada vez que se añada un codo de 90° suplementario (o 2 de 45°) se debe reducir la longitud (L) en un metro.

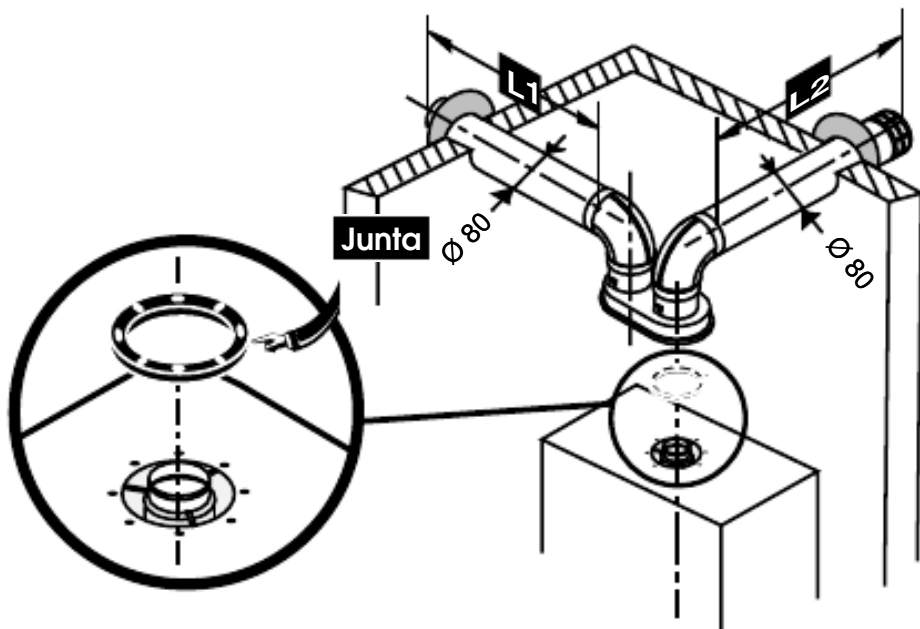
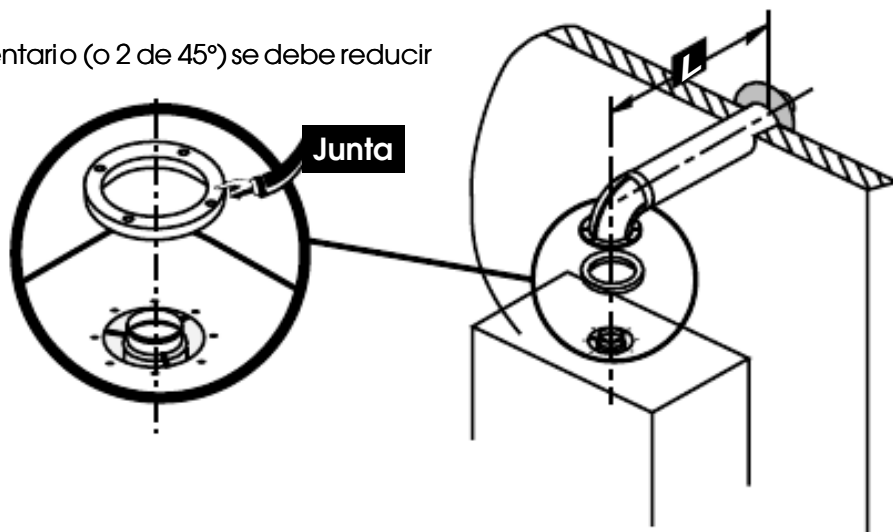
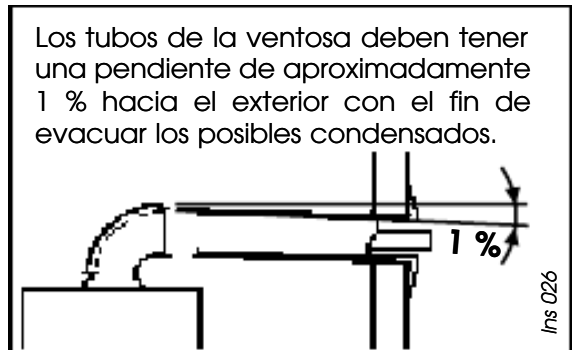

SISTEMA VENTOSA VERTICAL

Pérdida de carga máxima : **80 Pa.**

Este valor máximo se alcanza con una longitud de ventosa (L) de :

- **11,5 m y el adaptador para las calderas 28 kW.**
- **4,5 m y el adaptador para las calderas 35 kW.**

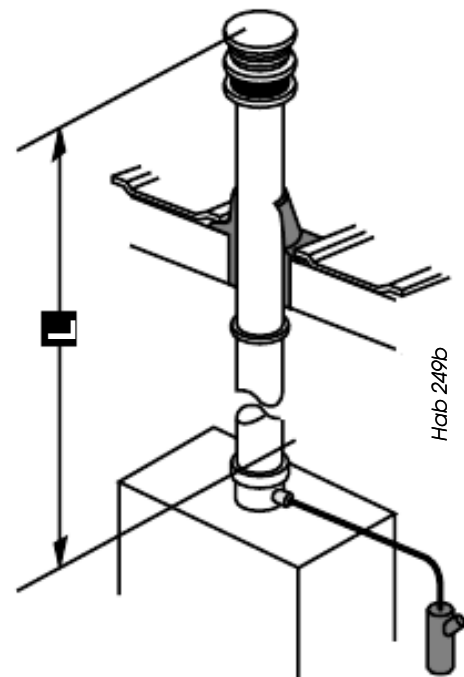

SISTEMA VENTOSA DE DOBLE FLUJO 2 x Ø 80 mm

Pérdida de carga máxima : **80 Pa.**

Este valor máximo se alcanza con una longitud de ventosa (L1) + (L2) de :

- **25 m, dos codos y el separador para las calderas 28 kW**
- **19 m, dos codos y el separador para las calderas 35 kW**

Posiciones de los terminales

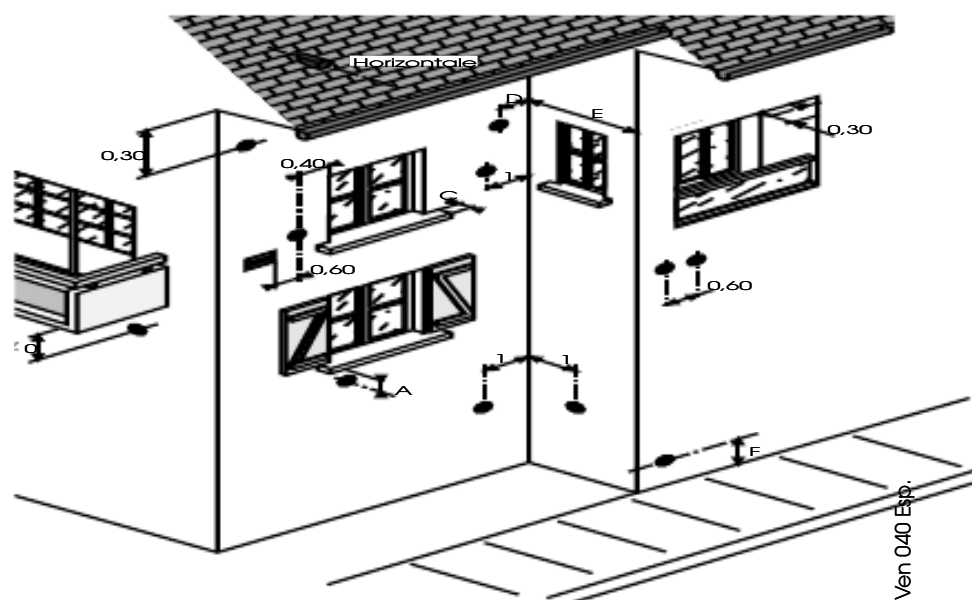

Consulte a nuestra red comercial para obtener una información más detallada sobre las diferentes posibilidades de salidas de ventosas .

CONDICIONES DE INSTALACIÓN

- La instalación de las calderas debe ser realizada por un técnico cualificado y estar conforme a las normas en vigor.
- La conexión eléctrica debe estar realizada conforme a las normas vigentes, con toma de tierra e interruptor bipolar.
- La caldera **ISOFAST** puede acoplarse a todos los tipos de instalación: bitubo, monotubo, serie o derivación y suelo radiante, etc...
- La superficie de calefacción puede estar constituida por radiadores, convectores o aerotermos. La sección de los tubos deberá ser calculada con los métodos habituales confrontando con la curva de presiones y caudales de la bomba.

Atención : si los materiales utilizados en la instalación son de diferente naturaleza pueden producirse fenómenos de corrosión que perturben el funcionamiento de la caldera. En estos casos se recomienda colocar manguitos de separación o añadir un inhibidor al agua de calefacción que evite la formación de gases y depósitos. Estos líquidos pueden ocasionar problemas en el circuito de calefacción y caldera.

- La red de distribución será calculada según el caudal correspondiente a la potencia elegida, sin tener en cuenta la potencia máxima que puede suministrar la caldera.

Se recomienda prever un caudal suficiente para que la diferencia de temperatura entre ida y retorno sea inferior o igual a 20 °C. El caudal mínimo deberá ser de al menos **450 l/h para la calderas 28 kW y 500 l/h para las calderas 35 kW.**

- El trazado de la tubería se diseñará para que no existan bolsas de aire y se facilite el purgado permanente de la instalación. Los purgadores deben estar en los puntos altos de la instalación y en cada radiador.

- El volumen total admisible del agua del circuito de calefacción depende, entre otros factores, de la carga estática en frío.

El vaso de expansión incorporado a la caldera está cargado a 0,5 bar (correspondiente a una presión estática de 5 m.c.a.), y permite la dilatación de un volumen máximo de **160 litros (Isofast 28 kW) o 275 litros (Isofast 35 kW)** para una temperatura media del circuito de radiadores de 75 °C y una presión máxima de servicio de 3 bar. Si fuese necesario se puede modificar la presión de llenado del vaso de expansión.

- Se debe instalar una llave de vaciado en el punto más bajo de la instalación.

- En el caso de utilizar válvulas termostáticas en los radiadores, no deberán llevarlas todos, y nunca el del local donde esté instalado el termostato ambiente.

- Si se tratase de una instalación antigua, es necesario limpiar el circuito de radiadores antes de instalar la nueva caldera.

- En el circuito de agua sanitaria, la instalación se realizará preferentemente en cobre. Se deben

minimizar las pérdidas de carga limitando los codos y utilizando llaves con una sección de paso bien dimensionada con el fin de permitir un caudal suficiente.

La caldera es capaz de funcionar con una presión de alimentación mínima de 0,7 bar y con un caudal muy débil.

El mejor confort se consigue a partir de 1 bar de presión de alimentación en a.c.s.

- En los casos en que la llegada de agua fría esté equipada con una válvula antirretorno o un limitador de presión, se debe prever un dispositivo de absorción del aumento de presión debido a la elevación de temperatura, por ejemplo, un mini-vaso de expansión.

- En zonas especialmente frías es recomendable limitar el caudal de agua elevando la temperatura de suministro del A.C.S.

CARACTERÍSTICAS DEL AGUA DE ALIMENTACIÓN

- Las características químicas y físicas del agua de la instalación son fundamentales para el buen funcionamiento y la seguridad de la caldera.

- Entre los inconvenientes causados por la mala calidad del agua de alimentación, el más grave y el más frecuente es la incrustación de residuos sobre la superficie del intercambiador de calor.

- Menos frecuente pero igualmente grave es la corrosión de la superficie en contacto con el agua de todo el circuito.

- Es sabido que las incrustaciones calcáreas a causa de su baja conductividad térmica reducen el cambio térmico incluso aunque se traten de unos pocos milímetros, lo que da lugar a recalentamiento localizados muy perjudiciales.

- Es necesario efectuar un tratamiento del agua en los siguientes casos :

A - elevada dureza del agua disponible > superior a 20° franceses

B - instalaciones muy extensas

C - gran cantidad de agua reintegrada por pérdidas

D - sucesivos llenados debidos a trabajos de mantenimiento de la instalación

- Para el tratamiento de las aguas de alimentación de las instalaciones térmicas es aconsejable dirigirse siempre a especialistas del gremio.

- Los mismo especialistas pueden proceder a la desincrustación de la caldera.

ADVERTENCIA

En instalaciones donde la presión de red sea elevada, y exista la posibilidad de producirse golpes de ariete por el empleo de grifos monomando, es necesario colocar un vaso de expansión sanitario que impida un mal funcionamiento o deterioro de la caldera e instalación.

CARACTERÍSTICAS TÉCNICAS

		ISOFAST C 28 E	ISOFAST F 28 E	ISOFAST C 35 E	ISOFAST F 35 E
Potencia útil en calefacción,	ajustable de... (kW)	10,1	10,7	11,6	12
	a.. (kW)	27,6	27,6	34,6	34,6
Consumo calorífico mínimo	(kW)	12	12,5	14	14
Consumo calorífico máximo	(kW)	30,7	30,3	38,4	37,6
Rendimiento sobre el P.C.I.	(%)	90	91	90	92
Temperatura máx. en la ida	(°C)	87	87	87	87
Regulación	regulable por el usuario entre 38 y 87°C				
Vaso de expansión, capacidad útil	(l)	7	7	12	12
Capacidad máx. de la instalación para una temperatura media de 75 °C	(l)	160	160	275	275
Válvula de seguridad, presión máxi de servicio	(bar)	3	3	3	3
Evacuación gases quemados, tubo de conexión	por conducto (Ø)	140	/	140	/
	por ventosa (Ø)	/	60	/	60
Entrada aire exterior	por ventosa (Ø)	/	100	/	100
Caudal de aire nuevo	(m³/h)	70	/	76	/
Caudal de evacuación de gases quemados	(g/s)	24,8	/	26,5	/
Temperatura gases	(°C)	110	/	130	/
Valor de los productos de la combustión	CO (ppm)	18	/	14	/
(medidos con producción térmica nominal y con el gas de referencia G20)	CO2 (%)	4,7	/	5,65	/
	NOx (ppm)	61	/	60	/
Potencia en agua caliente	automáticamente variable de ... (kW)	10,1	10,7	11,6	12
	a.. (kW)	27,6	27,6	34,6	34,6
Consumo calorífico mínimo	(kW)	12	12,5	14	14
Consumo calorífico máximo	(kW)	30,7	30,3	38,4	37,6
Temperatura máx. en agua caliente	(°C)	60	60	60	60
Caudal mín. de funcionamiento en sanitario	(l/min.)	1	1	1	1
Caudal instantáneo (para una elevación de temperatura 30 °C)	(l/min.)	13,2	13,2	16,5	16,5
Presión de alimentación mín.	(bar)	0,7	0,7	0,7	0,7
Presión de alimentación máx.	(bar)	8	8	8	8
Tensión de alimentación	(V)	230	230	230	230
Intensidad	(A)	0,8	0,9	0,8	0,9
Potencia máx. absorbida	(W)	180	220	180	220

Curva caudal/presión, Isofast 28 kW

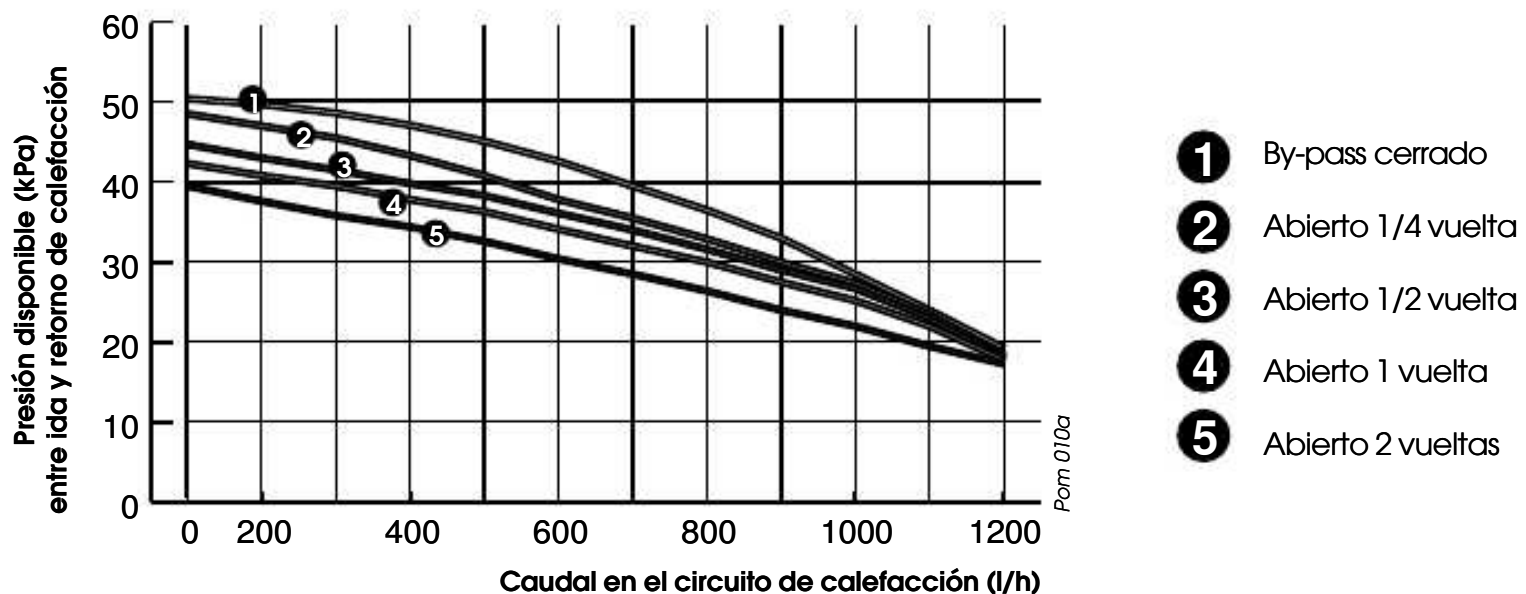

CARACTERÍSTICAS TÉCNICAS

Gas (referencia 15° - 1013 mbar)			ISOFAST C 28 E	ISOFAST F 28 E	ISOFAST C 35 E	ISOFAST F 35 E
Metano (G20)	Ø inyector quemador	(mm)	1,20	1,20	1,20	1,20
	Ø diafragma	(mm)	6,3	6,3	7,3	7,3
	Presión de alimentación	(mm)	20	20	20	20
	Presión quemador máx	(mbar)	12,75	12,7	12,9	13,0
	Presión quemador mín.	(mbar)	2,26	2,25	2	1,77
	Caudal máx. potencia	(m³/h)	3,25	3,20	4,06	3,98
	Caudal mín. potencia	(m³/h)	1,27	1,32	1,48	1,48
Butano (G30)	Ø inyector quemador	(mm)	0,77	0,77	0,77	0,77
	Ø diafragma	(mm)	4,4	4,65	5,5	5,5
	Presión de alimentación	(mm)	29	29	29	29
	Presión quemador máx	(mbar)	20,4	20,7	20,7	20,8
	Presión quemador mín.	(mbar)	3,43	3,53	3,0	2,94
	Caudal máx. potencia	(kg/h)	2,42	2,39	3,03	2,97
	Caudal mín. potencia	(kg/h)	0,95	0,99	1,10	1,10
Propano (G31)	Ø inyector quemador	(mm)	0,77	0,77	0,77	0,77
	Ø diafragma	(mm)	4,4	4,65	5,5	5,5
	Presión de alimentación	(mm)	37	37	37	37
	Presión quemador máx	(mbar)	25,69	26,9	26,4	26,5
	Presión quemador mín.	(mbar)	4,12	4,31	4,1	4,0
	Caudal máx. potencia	(kg/h)	2,38	2,35	2,98	2,92
	Caudal mín. potencia	(kg/h)	0,93	0,97	1,09	1,10

Las indicaciones concernientes al estado de reglaje del aparato sobre la placa de características y sobre el documento deben ser compatibles con las condiciones de alimentación locales.

Únicamente un técnico cualificado esta autorizado para intervenir sobre los órganos de regulación precintados.

Curva caudal/presión, bomba *Isofast 35 kW*

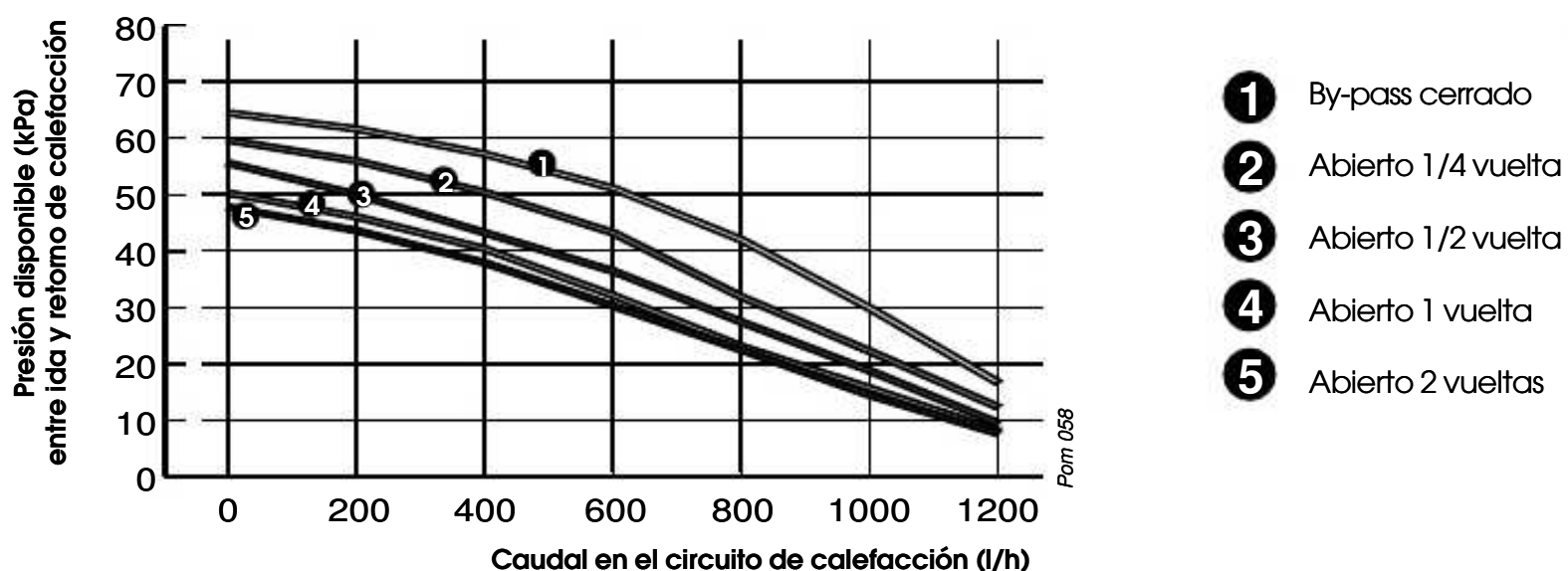

ISOFAST C 28 E, ISOFAST C 35 E

- | | |
|---|--|
| 1 - Sonda de temperatura sanitaria | 17 - Intercambiador circuito sanitario |
| 2 - Válvula tres vías | 18 - Bomba |
| 3 - Mecanismo de gas | 19 - Vaso de expansión |
| 4 - Caja de encendido | 20 - Sonda de temperatura calefacción |
| 5 - Aislamiento dinámico | 21 - Termostato de seguridad de sobrecalentamiento |
| 6 - Microfast | 22 - Electrodo de control de llama |
| 7 - Quemador | 23 - Corta tiros |
| 8 - Electrodo de encendido | 24 - Válvula de seguridad sanitaria |
| 9 - Cámara de combustión | 25 - Seguridad de falta de agua |
| 10 - Sonda de temperatura del microfast | |
| 11 - Intercambiador circuito de calefacción | |
| 12 - Seguridad falta tiro | A - Retorno de calefacción |
| 13 - Válvula de seguridad a 3 bars | B - Entrada agua fría |
| 14 - Circuito electrónico | C - Ida de calefacción |
| 15 - Detector demandas sanitaria | D - Salida agua caliente sanitaria |
| 16 - By-pass | E - Alimentación gas |

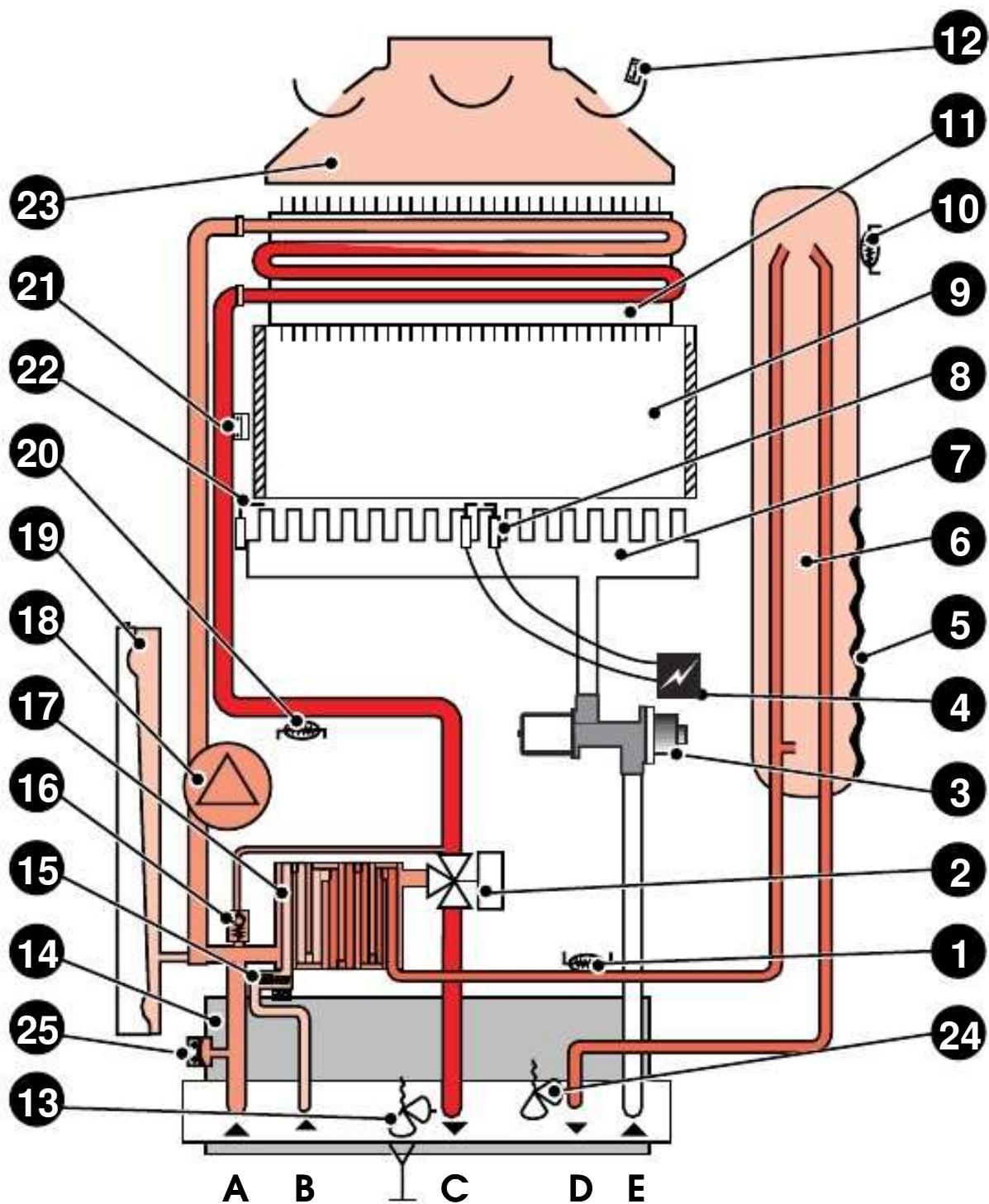

ISOFAST F 28 E, ISOFAST F 35 E

- | | |
|---|--|
| 1 - Sonda de temperatura sanitaria | 17 - Intercambiador circuito sanitario |
| 2 - Válvula tres vías | 18 - Bomba |
| 3 - Mecanismo de gas | 19 - Vaso de expansión |
| 4 - Caja de encendido | 20 - Sonda de temperatura calefacción |
| 5 - Aislamiento dinámico | 21 - Termostato de seguridad de sobrecalentamiento |
| 6 - Microfast 4 l | 22 - Electrodo de control de llama |
| 7 - Quemador | 23 - Extractor |
| 8 - Electrodo de encendido | 24 - Válvula seguridad sanitaria |
| 9 - Cámara de combustión | 25 - Seguridad falta de agua |
| 10 - Sonda de temperatura del microfast | |
| 11 - Intercambiador circuito de calefacción | |
| 12 - Presostato | |
| 13 - Válvula de seguridad a 3 bars | |
| 14 - Circuito electrónico | |
| 15 - Dectector demada sanitaria | |
| 16 - By-pass | |
-
- | |
|------------------------------------|
| A - Retorno de calefacción |
| B - Entrada agua fría |
| C - Ida de calefacción |
| D - Salida agua caliente sanitaria |
| E - Alimentación gas |

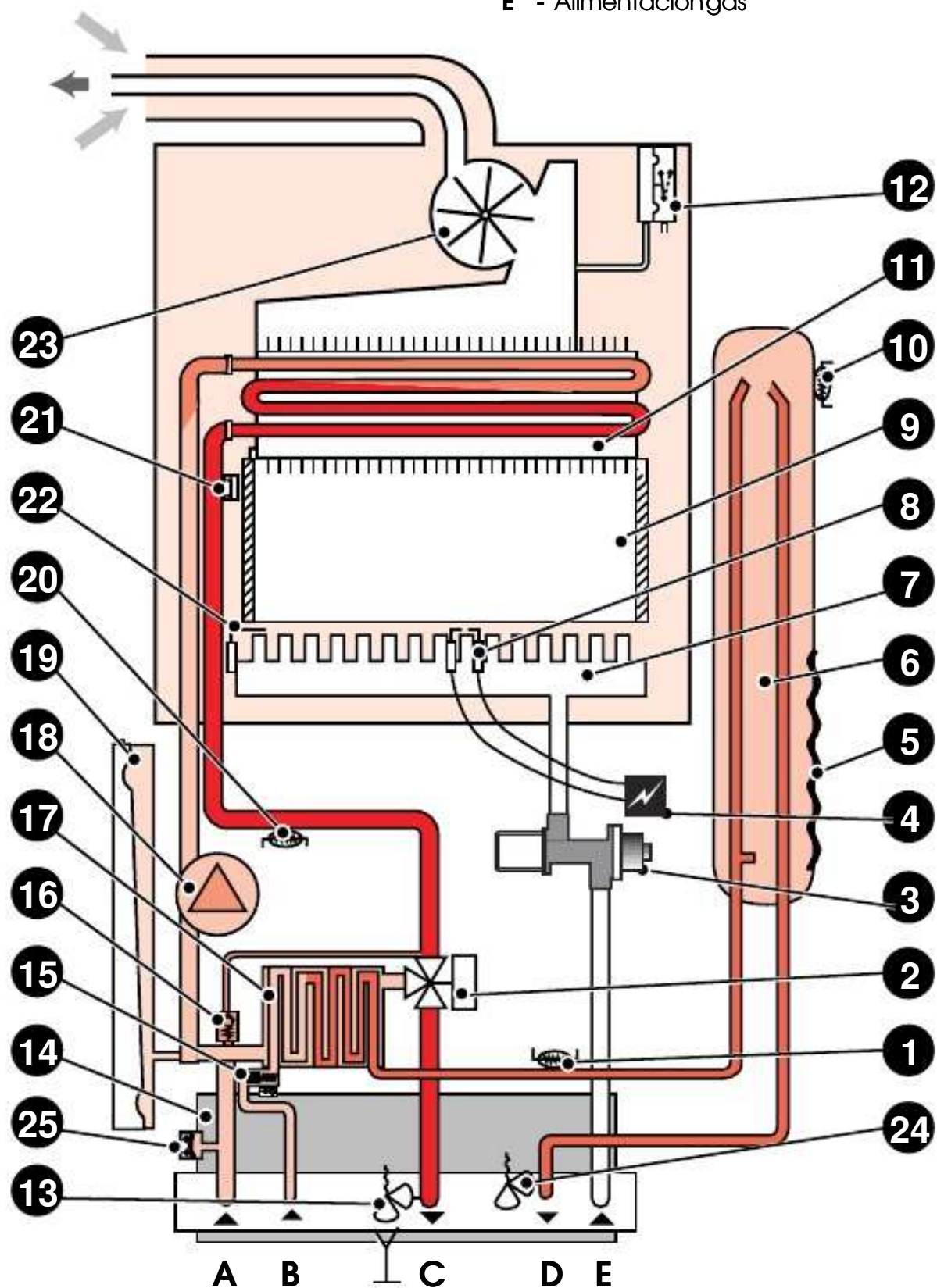

POSICIÓN DE LA CALDERA

Determinar la posición de la caldera teniendo en cuenta:

- Reservar un espacio lateral de unos 20 mm, como mínimo a cada lado del aparato para preservar su accesibilidad.
- Respetar una altura mínima de 1,80 m al cortatiros (**modelos C**). Se logra si el gancho de sujeción se fija a 2,10 m del suelo.
- Evitar fijar dicha placa en un tabique demasiado ligero.
- Evitar colocar la caldera encima de un aparato cuya utilización pueda perjudicarle (cocina que despidan vapores grasientos o lavadora, etc ...) o bien en un local cuya atmósfera pueda ser corrosiva o cargada de abundante polvo (**para las versiones C**).

La placa de conexiones permite realizar todas las operaciones de conexionado de la instalación y los ensayos de estanqueidad correspondientes, sin que la caldera esté colocada.

Los accesorios para realizar la colocación de la caldera se componen de una placa de conexiones, un gancho de sujeción de la caldera y una plantilla que permite situar el resto de los elementos.

La colocación de la plantilla, gancho y placa debe realizarse según las indicaciones que figuran sobre la plantilla de papel.

Si la caldera no se va a colocar inmediatamente, proteger las diferentes tomas con el fin de evitar la entrada de cuerpos extraños que puedan perjudicar la estanqueidad en las futuras conexiones.

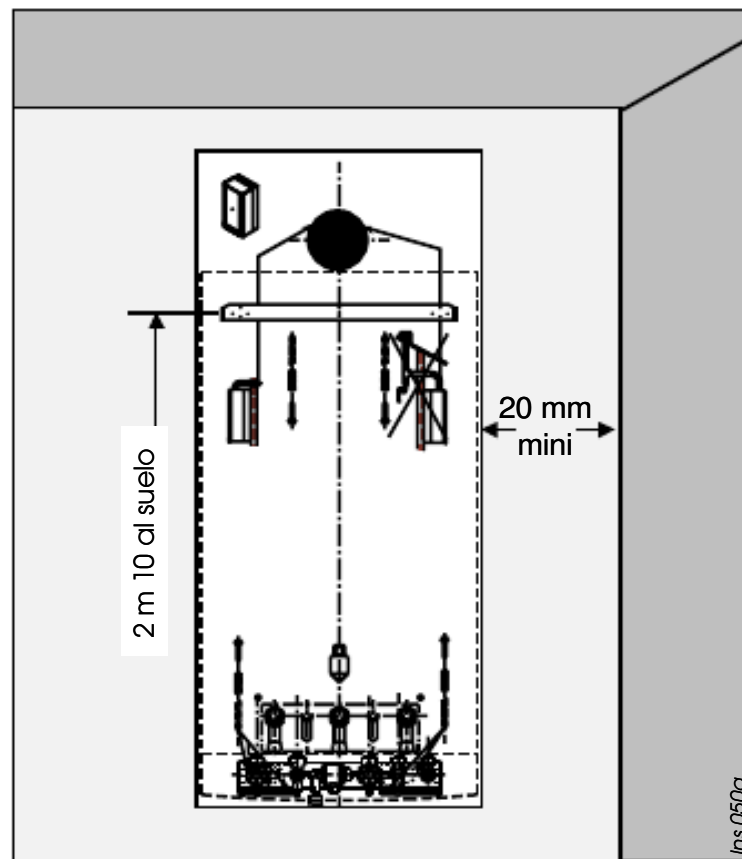

EVACUACIÓN DE GASES QUEMADOS

Isófast C 28 E e Isófast C 35 E : La tubería de evacuación debe ser realizada de manera que se evite la caída de los posibles condensados en el interior de la caldera.

Se deben tener en cuenta todo tipo de obligaciones indicadas en las normativas vigentes y en las recomendaciones de Sedigas.

La caldera **Isófast C 28 E** admite dos posibles diámetros de tubo de evacuación de los productos de combustión. Con potencia reducida y buen tiro de la chimenea se podrá utilizar el tubo de 125 mm de diámetro, siendo necesario ejecutarlo de 140 mm cuando se precise la potencia máxima ó las condiciones de la chimenea así lo exijan.

Por la caldera **Isófast C 35 E**, el diámetro de la chimenea debe ser 140 mm.

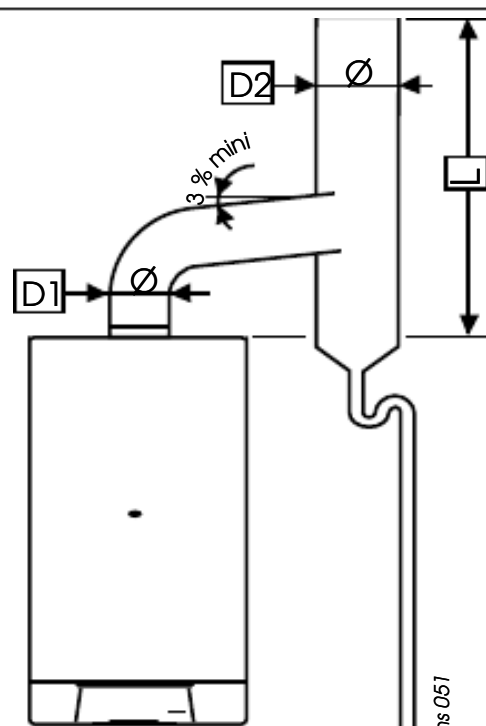

Isófast F 28 E e Isófast F 35 E : Los tubos de la ventosa deben tener una pendiente de aproximadamente 1 % hacia el exterior con el fin de evacuar los posibles condensados.

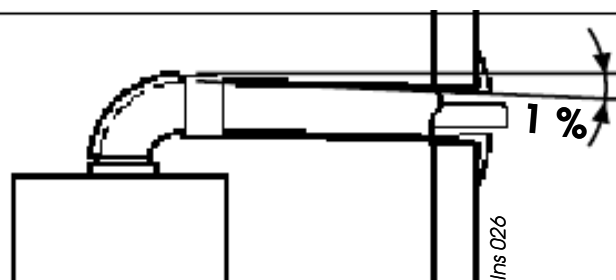

PLACA DE CONEXIONES

La placa de conexionado está equipada de izquierda a derecha de :

A - Retorno de calefacción con tornillo de vaciado (**u**) y llave de cierre (**v**).

B - Entrada agua fría con llave de cierre (**m**) y llave de llenado (**t**).

C - Ida de calefacción con llave de cierre (**q**), tornillo de vaciado (**r**) y válvula de seguridad (**s1**).

D - Salida de agua caliente sanitaria y válvula de seguridad (**s2**).

E - Alimentación gas

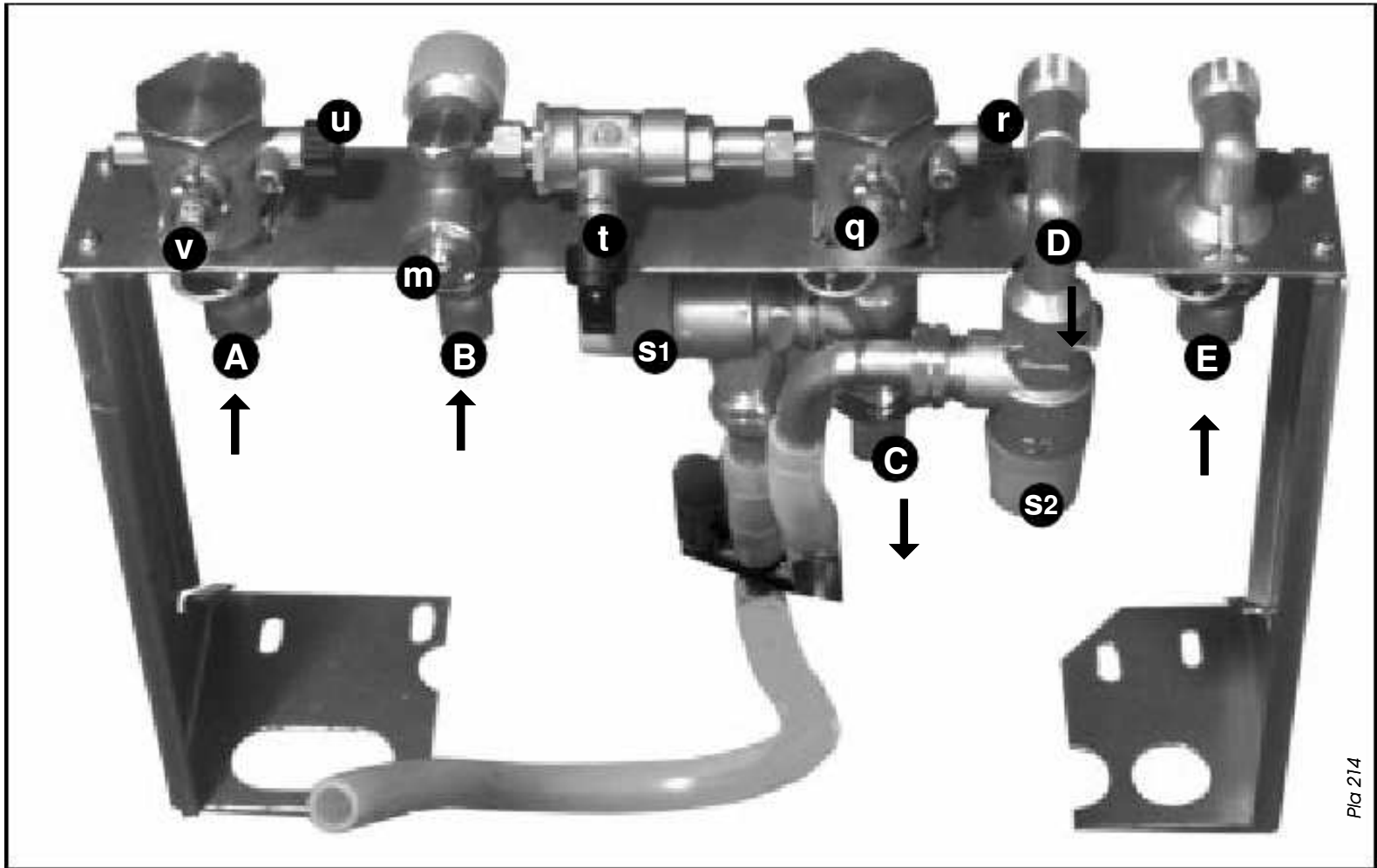

MONTAJE DE LAS CANALIZACIONES

Trazar las tuberías respetando el orden de las llegadas y salidas.

Importante: Utilizar solamente las juntas entregadas con la caldera. No soldar los racores montados en la plantilla, ya que puede ser perjudicial para las juntas y la estanqueidad de las llaves.

● Conexiones "calefacción" y "gas"

Manguito macho 20 x 27 (3/4" gas)

Gas natural Ø 16 x 18

Gas Propano Ø 12 x 14

● Conexiones "sanitarias"

Manguito macho 15x21 para hembra.

El circuito de evacuación de las válvulas de seguridad debe incorporar un dispositivo que permita ver la posible salida de agua.

Este dispositivo debe estar situado lo más próximo a la caldera y conducido, tal y como exige la normativa.

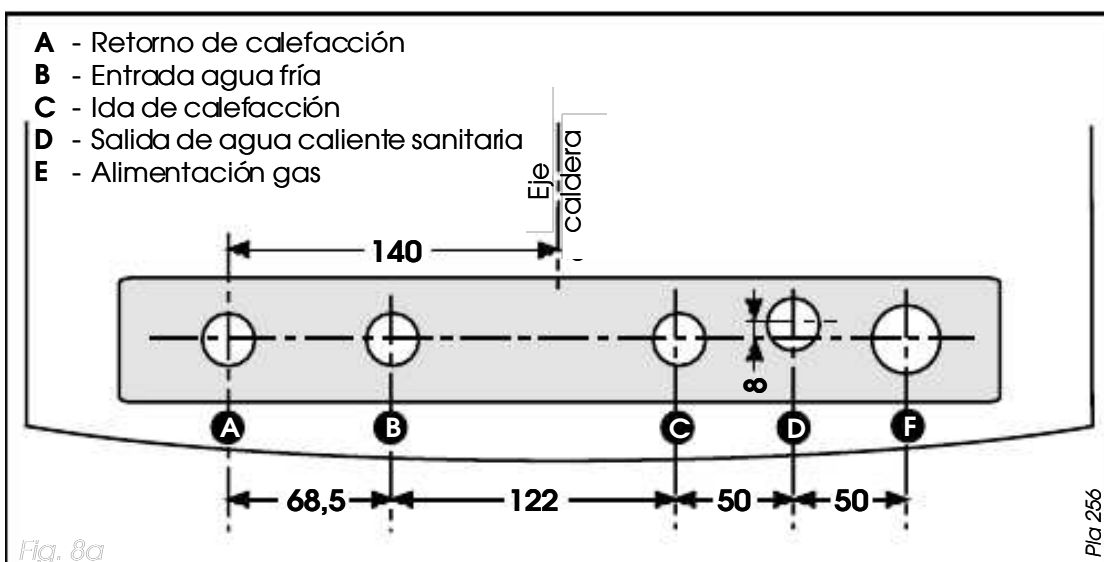

- A** - Retorno de calefacción
- B** - Entrada agua fría
- C** - Ida de calefacción
- D** - Salida de agua caliente sanitaria
- E** - Alimentación gas

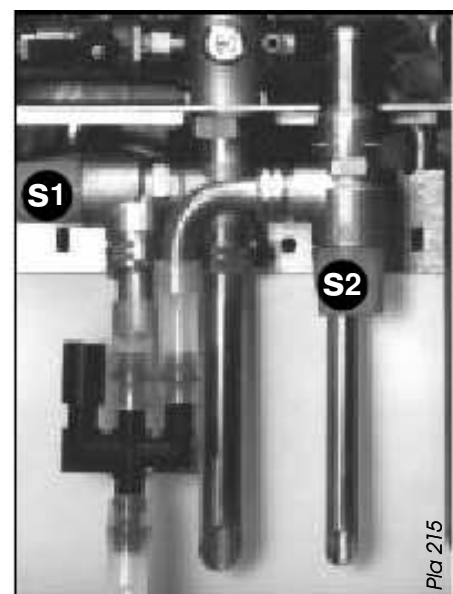

COLOCACIÓN DE LA CALDERA

Colocación de la caldera :

Antes de realizar cualquier operación, es preciso limpiar esmeradamente las tuberías mediante un producto adecuado con el fin de eliminar todas las impurezas, tales como limaduras, gotas de soldadura, aceite y grasas diversas ... Dichos cuerpos extraños podrían introducirse en la caldera, perturbando su funcionamiento.

- Utilizando las asas dispuestas en ambos lados de la caldera, levantar la misma para sujetar la parte superior de la caldera en la barra de sujeción.
- Dejar bajar la caldera.
- Colocar los filtros y las juntas. Roscar las diferentes uniones entre la caldera y la placa de fijación.

N.B. : Un producto disolvente puede dañar el circuito.

CONEXIONADO ELÉCTRICO

Conexión de la alimentación eléctrica 230 V

● La caldera se suministra con un cable de alimentación eléctrica. Conectar el cable de alimentación de la caldera a la red 230 V monofase + tierra, **respetando el conexionado del neutro y de la fase.** Según las normas en vigor, este conexio-



nado debe realizarse por medio de un interruptor bipolar de al menos 3 mm de apertura de contacto.

● El conexionado eléctrico del aparato debe ser realizado por un profesional cualificado. Todas las intervenciones del interior del aparato deben ser realizadas por el servicio técnico oficial de **Saunier Duval**.

Importante : para reemplazar el cable de alimentación eléctrica se deberá utilizar un cable flexible de tipo **3 x 0,75 mm H05VV-F**.

Conectar los hilos del **termostato de 24 V** en los dos bornes del conector tal y como se indica en la figura adjunta. Si la instalación no incluye termostato de ambiente, dejar el puente en los dos bornes del conector.



Mando a distancia
Conectar **exclusivamente** el módulo de mando a distancia **ISOCOM** suministrado como opción por **Saunier Duval**.

En caso de instalación de este mando a distancia, conservar el puente del T.A. en el borne **E**.



Sonda exterior

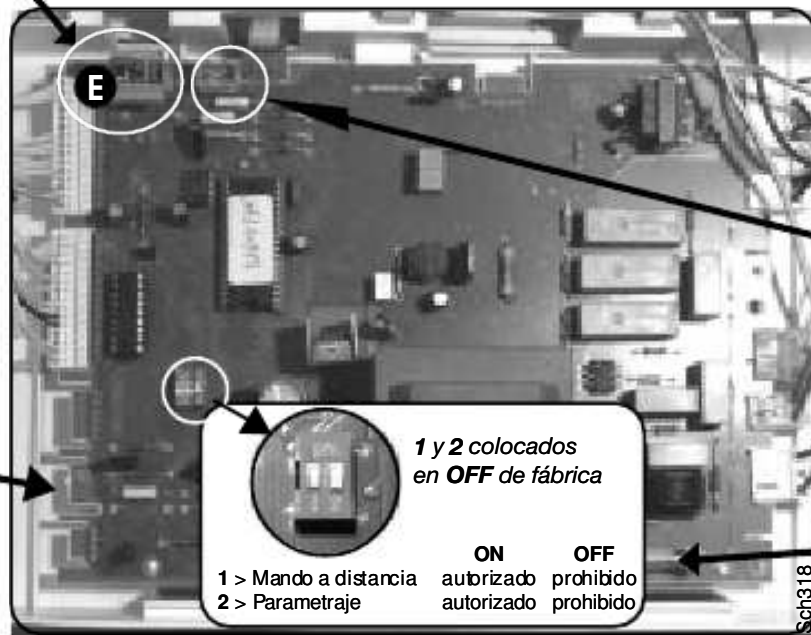

Fusible T 125 mA

PUESTA EN SERVICIO

Alimentación gas :

- Abrir la llave de contador.
- Controlar la estanqueidad de las conexiones de gas.
- Comprobar que el contador deje pasar el caudal necesario, cuando todos los aparatos que funcionan con gas están en servicio.

Llenado de los circuitos : para proceder al llenado de la instalación de calefacción y poder ver la presión que existe en el circuito debe estar alimentada eléctricamente la caldera.

Alimentación eléctrica :

- Comprobar que la alimentación de la caldera sea correcta (230 V).

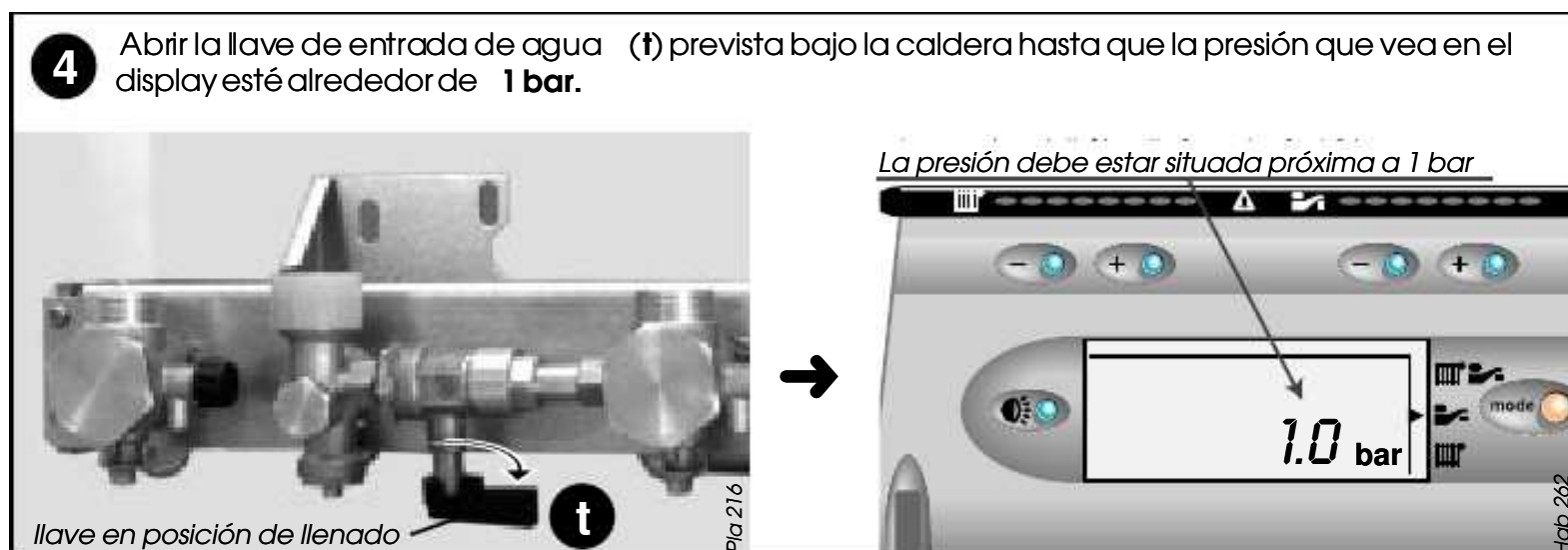
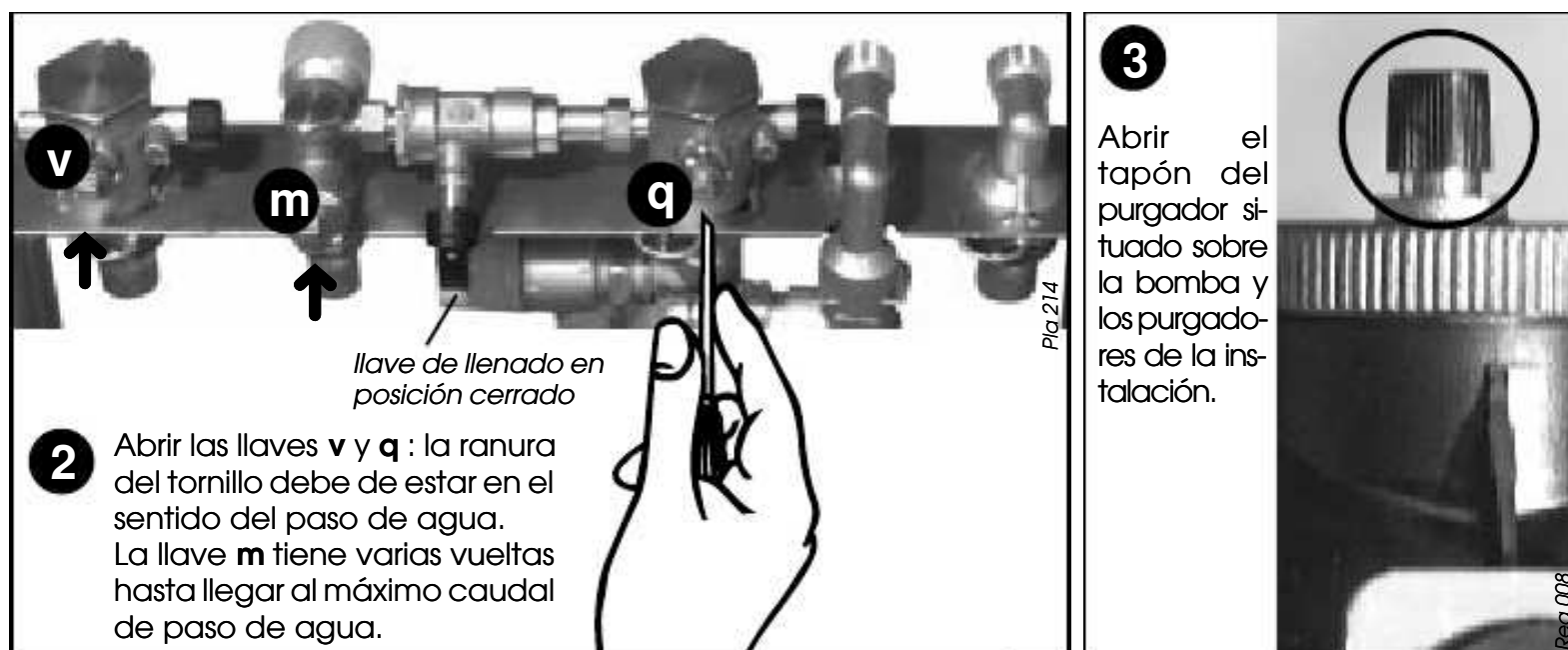
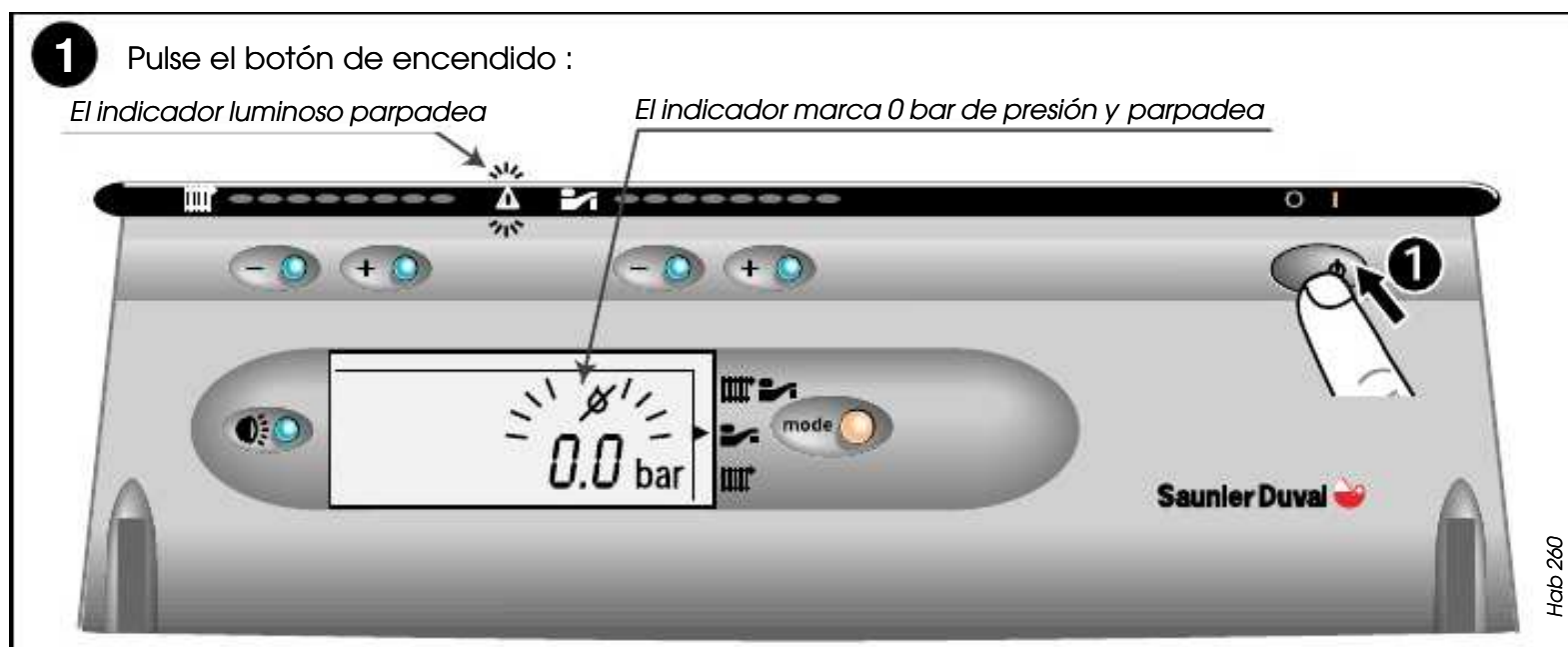

PUESTA EN SERVICIO

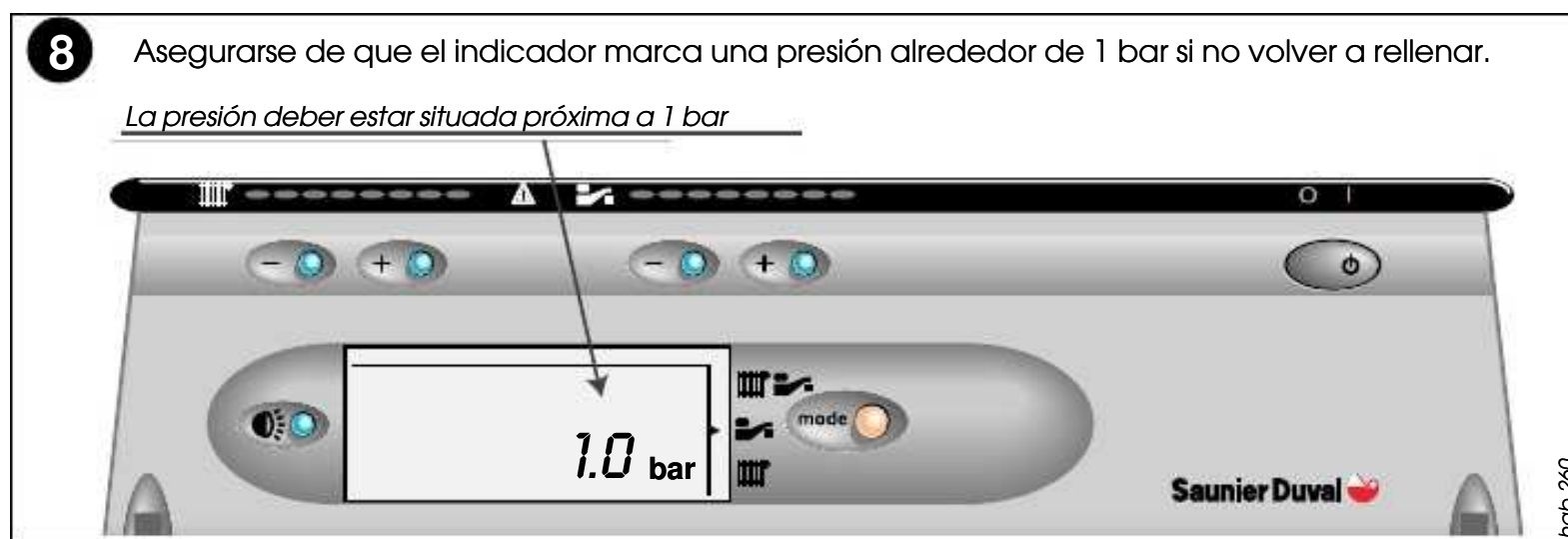
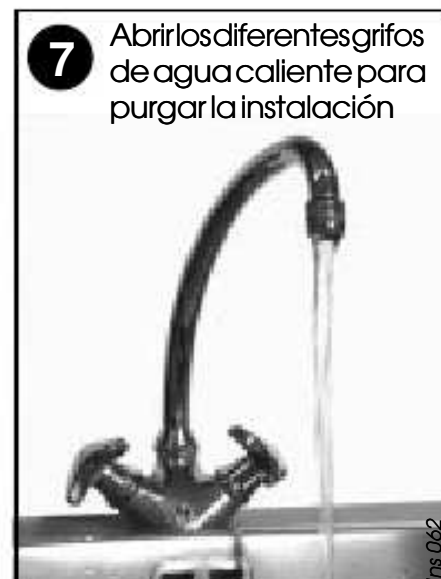

FUNCIONAMIENTO



Descripción del panel de control :

- 1 - Botón pulsador de puesta en marcha
- 2 - Selector verano/invierno
- 3 - Botones de regulación de la temperatura del agua caliente sanitaria.
- 4 - Indicación de la temperatura funcionamiento en agua caliente
- 5 - Panel de información
- 6 - Botón de regulación de la temperatura de calefacción.
- 7 - Indicación de la temperatura funcionamiento en calefacción.
- 8 - Información complementaria :
Por una presión de más de 5 segundos, acceso a los datos técnicos de la caldera (instalador y SAT)

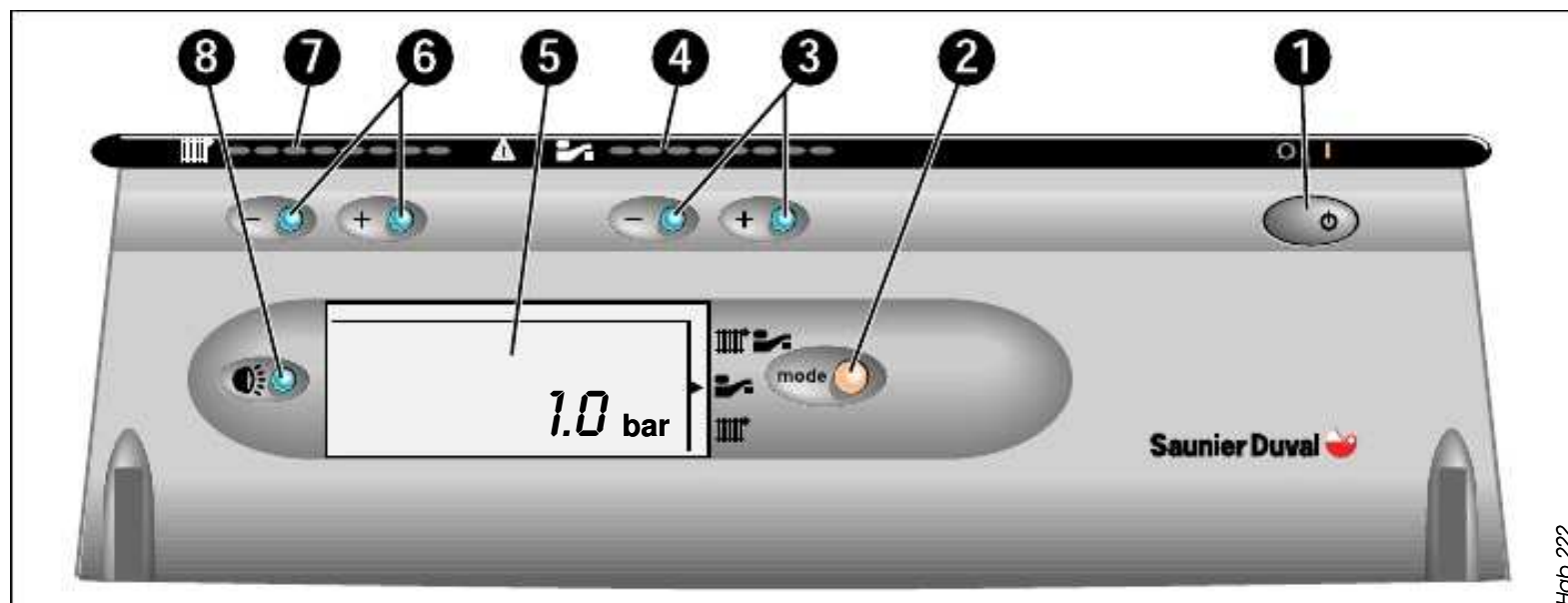

Encendido de la caldera :

Asegurarse que :

- la caldera está alimentada eléctricamente
- la llave de gas está abierta

Después seguir las instrucciones siguientes :

- 1 Presionar el botón de puesta en funcionamiento (1) :
la presión debe estar situada próxima a 1 bar

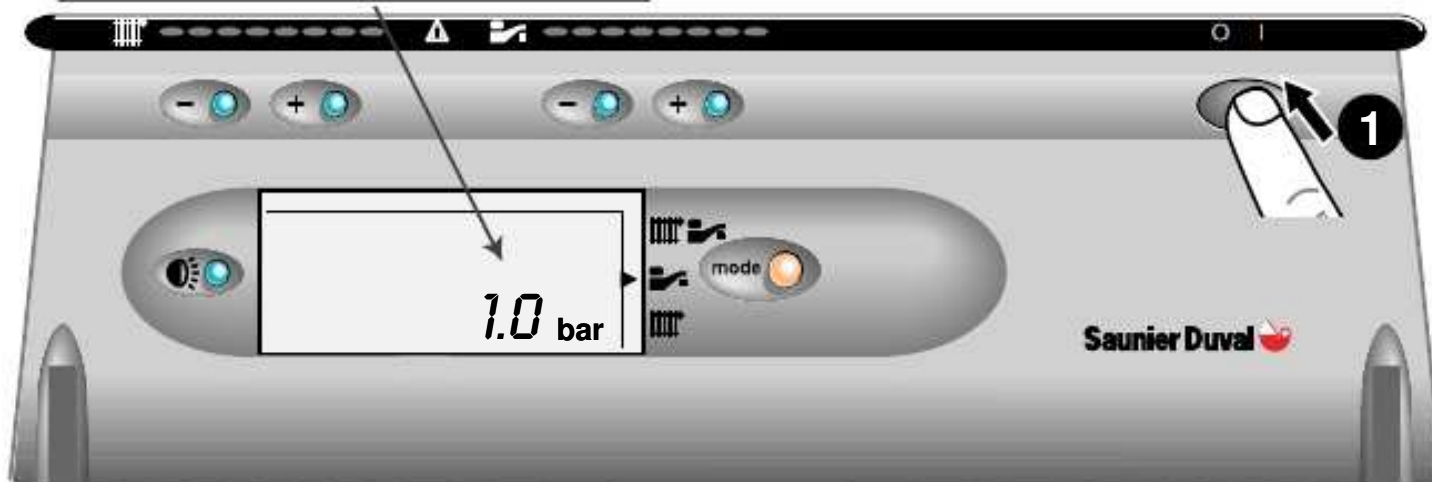

hab 262

Paro de la caldera : presionar sobre el botón (1)

Para pasar a modo VERANO (Solo agua caliente)

Presionar sobre **mode** para seleccionar el símbolo **verano**

Diagrama de la caldera en modo verano. El display muestra un símbolo de verano (un sol) y "1.0 bar". Una flecha indica el botón "mode" que se está presionando. Una etiqueta indica: "La llama aparece cuando el quemador está en funcionamiento".

Para pasar a modo INVIERNO (Calefacción + agua caliente)

Presionar sobre **mode** para seleccionar el símbolo de **invierno**

Diagrama de la caldera en modo invierno. El display muestra un símbolo de invierno (un árbol con nieve) y "1.0 bar". Una flecha indica el botón "mode" que se está presionando. Una etiqueta indica: "Temperatura actual en el circuito de calefacción". Otra etiqueta indica: "Aparece cuando el quemador funciona".

Regulación de la temperatura de agua caliente

Presionar sobre + o - para ajustar la temperatura máxima del agua caliente sanitaria (38°C a 60°C)

Indicación de la temperatura en funcionamiento

Diagrama de la caldera regulando la temperatura de agua caliente. El display muestra "50°C". Una flecha indica el botón "+" que se está presionando. Una etiqueta indica: "Indicación de la temperatura en funcionamiento".

Regulación de la temperatura de calefacción

Presionar sobre + o - para ajustar la temperatura máxima deseada del circuito de calefacción

Indicación de la temperatura en funcionamiento

Diagrama de la caldera regulando la temperatura de calefacción. El display muestra "60°C". Una flecha indica el botón "+" que se está presionando. Una etiqueta indica: "Indicación de la temperatura en funcionamiento".

hab 261

Nota : los parámetros de temperatura quedan salvaguardados aunque no haya alimentación durante varios meses.

SEGURIDADES DE FUNCIONAMIENTO

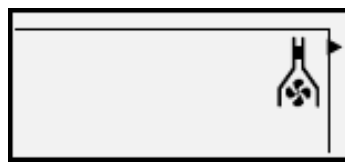

Seguridad falta de tiro (ISOFAST C)

Si se produce una obstrucción, aunque sea parcial, o un defecto de tiro, en la salida de gases de la combustión, el sistema de seguridad integrado en la caldera provoca automáticamente el paro completo de la caldera, en este momento aparece en la pantalla un símbolo y el indicador  parpadea. La caldera se para durante unos veinte minutos. La caldera se rearma automáticamente dos veces. En este caso y cuando la caldera queda bloqueada completamente, aparece un teléfono que le indica debe avisar a su instalador.

Este indicador significa que el fallo de seguridad de falta de tiro es repetitivo.

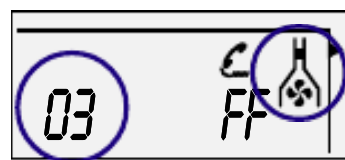

En este caso, prevenir a su instalador o al S.A.T. más cercano.

Importante: Está prohibido poner fuera de servicio la seguridad de falta de tiro. Toda intervención sobre este sistema deberá ser realizada por nuestro S.A.T. oficial, utilizando piezas de repuesto **Saunier Duval**.

Para todos modelos ISOFAST :

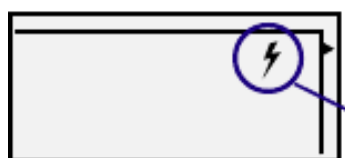

Este indicador significa que la caldera se ha puesto en seguridad al haber detectado un fallo de llama o de llegada de gas.

Para volver a poner la caldera en funcionamiento :

- poner el selector 0/1,
- esperar 15 segundos
- después volver a presionar en 0/1

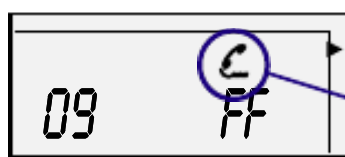

En las ocasiones en que el indicador presente el pictograma de un teléfono y sin tener en cuenta la cifra que aparece a la izquierda, conviene llamar al instalador o al servicio técnico oficial más próximo.

En caso de corte de la corriente eléctrica

La caldera deja de funcionar. Cuando se restablezca la corriente eléctrica la caldera volverá a su funcionamiento automáticamente.

Seguridad de sobrecalentamiento

Este dispositivo pone en seguridad la caldera, parándola. En este caso, llame a su instalador o al S.A.T.

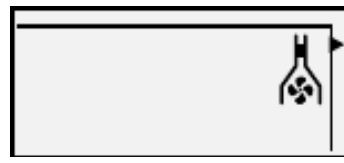

Seguridad de caudal aire (ISOFAST F)

Si se produce un defecto a nivel del extractor o de aspiración del aire, el sistema de seguridad interrumpe el funcionamiento de la caldera. En este caso, prevenir a su instalador o al S.A.T. más cercano.

Importante: Una instalación de calefacción no puede funcionar correctamente si no tiene el agua necesaria y si no está correctamente purgada del aire que contiene originalmente el citado agua. Si no se realizan estas operaciones tendremos ruido de ebullición de agua en la caldera y de caída de agua en los radiadores.

Llenado de la instalación :

Este indicador nos avisa de la falta de agua en la instalación. Así pues, conviene proceder a su llenado.



Importante: antes de proceder al llenado del circuito de calefacción compruebe que las llaves de corte de la placa de conexiones están abiertas. Si no fuese así, podría ocasionar un grave deterioro en determinados componentes de la caldera que no serán cubiertos por la garantía del fabricante.

Abrir la llave de entrada de agua (t) prevista bajo la caldera hasta que la presión que vea en el panel digital esté aproximadamente a 1 bar.

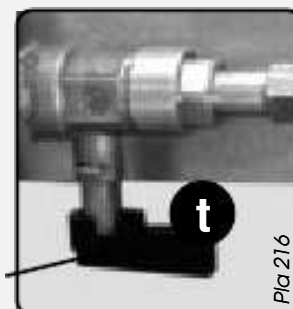

llave en posición de llenado

La presión debe estar situada próxima a 1 bar

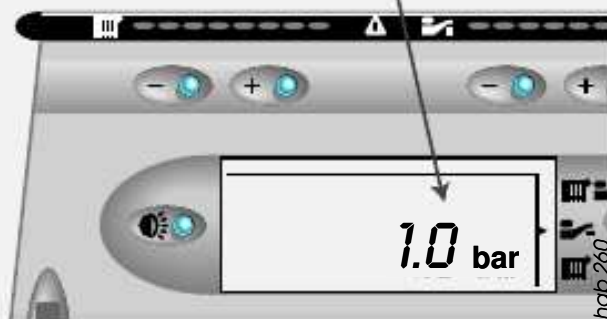

Presencia de aire en la instalación :

- Purgar el aire contenido en los radiadores y reajustar la presión. Si los aportes de agua son muy frecuentes, avise a su instalador o al S.A.T., puede tratarse de :
 - pequeñas fugas en la instalación que deben encontrarse y eliminarse.
 - una corrosión del circuito de calefacción que deberá eliminarse con un tratamiento adecuado del agua del circuito.

REGULACIONES

Reglaje del caudal del circuito de calefacción

Es necesario adaptar el caudal de la caldera en función de los cálculos de la instalación.

La caldera se suministra con un tornillo **a** de by-pass integrado y abierto 1/2 vuelta; en función de las necesidades se puede, girando dicho tornillo (ejemplo atornillar para cerrar) adaptar la altura manométrica disponible a la pérdida de carga de la instalación según la curva caudal/presión (pag. 6 y 7).



Acceso a los datos técnicos de la caldera (reservada al uso de los instaladores y a los S.A.T.)
Il permet d'effectuer certains réglages et d'analyser d'éventuels dysfonctionnements.

1 Al presionar durante más de **5 segundos** sobre el botón permite acceder a dos menús distintos: "parámetros de funcionamiento e históricos de fallos". Cada presión sobre el botón permite pasar de un menú al otro.

Menú de "parámetros de funcionamiento"

2 Presionando + y - (lado sanitario) se hacen pasar las numerosas funciones tal y como siguen: **01, 02, t, P, E, c1, c2, c3, 03 à 18.**

Atención: solo las cinco primeras funciones son parámetros modificables en función de las necesidades de la instalación.

Los otros parámetros están reservados a los S.A.T.

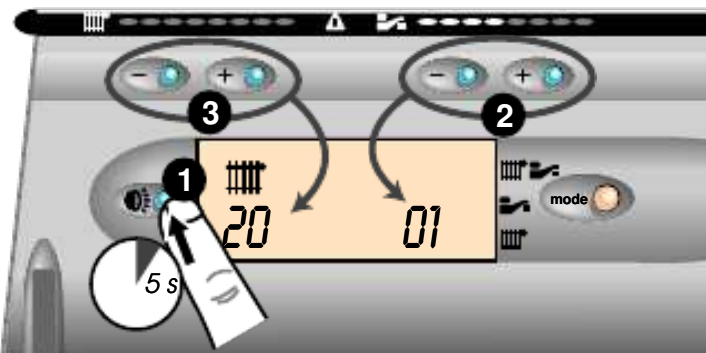

3 Presionando + y - (lado calefacción) se puede variar el valor en la función seleccionada anteriormente.

Menú "histórico de fallos"

2 Presionando nuevamente + y - (lado sanitario) se hacen desfilir los 10 últimos problemas que ha tenido la caldera, enumeradas **F9 a F0.**

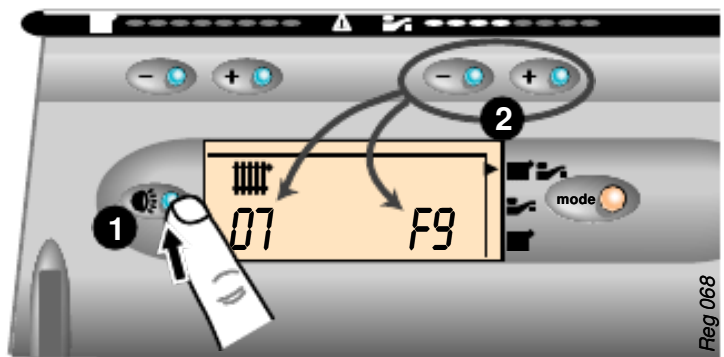

Nota: el panel digital pasa a su posición normal después de un minuto sin manipular o después de una nueva presión de más de 5 seg. sobre el botón .

Función 01

Adaptación de la potencia de calefacción

La potencia máxima de la caldera en calefacción puede ser regulada entre cualquier valor comprendido entre las potencias indicadas en la página 6. Esta posibilidad permite asegurar una adaptación de la potencia suministrada en función de las necesidades reales de la instalación, evitando una sobrepotencia y obteniendo un alto rendimiento.

Seleccionar la potencia máxima deseada actuando sobre el menú **01**.

Reglaje fábrica:
20 para una 28 kW
25 para una 35 kW

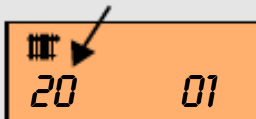

Nota: la disminución de la potencia en calefacción no tiene ninguna incidencia en la potencia para la producción de agua caliente sanitaria.

Función 02

Configuración extractor

Esta función permite adaptar una caldera **IsFAST F** estancia a la configuración de ventosa de la instalación.

Reglaje fábrica

Seleccionar un parámetro de **0 a 10** de los indicados en la tabla.



Parametro	Ventosa concéntrica horizontal (C12)		Ventosa concéntrica vertical (C32)		Ventosa de doble flujo (C52)			
	28 kW	35 kW	28 kW	35 kW	28 kW	35 kW		
0	0,3 m	0	0	0,5 m	0	2	1 m	2
1	0,6 m	1	1	1 m	2	4	4 m	3
2	1 m	2	2	2 m	5	5	7 m	5
3	1,2 m	5	3	3 m	8	6	10 m	7
4	1,5 m	8	4	4,5 m	10	7	13 m	8
5	2 m	10	5	6 m		7	16 m	9
6	2,2 m		6	7 m		8	19 m	10
7	2,5 m		7	8 m		9	21 m	
8	3 m		8	9 m		10	25 m	
9	3,2 m		9	10 m				
10	3,5 m		10	11,5 m				

REGULACIONES

Función *t*

Temperatura máxima en calefacción

Este valor permite seleccionar entre 3 posibilidades accediendo al menú *t*:
50°C, 73°C y 87°C.

Reglaje fábrica

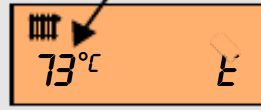

Función *P*

Funcionamiento de la bomba

Seleccionar el funcionamiento de la bomba accediendo al menú *P*.

Posibilidad de 3 selecciones:

- 1 >> discontinua (con quemador)
- 2 >> permanente
- 3 >> continua (con T.A.)

Reglaje fábrica



Función *E*

Sonda exterior

Cuando se instala una sonda exterior, conviene seleccionar 1 en el menú *E*:

- 0 >> sin sonda exterior
- 1 >> con sonda exterior

Reglaje fábrica



VACIADO

Si en su ausencia existe el riesgo de heladas y usted no piensa dejar la caldera con alimentación eléctrica y con gas es necesario vaciar la instalación. Puede añadirse para evitar esta operación, un producto antihielo específico para circuitos de calefacción. Esta operación deberá realizarla un profesional cualificado.

Vaciado del circuito de calefacción

- Abrir la llave de vaciado prevista en el punto bajo de la instalación.
- Acabar el vaciado aflojando el tornillo de vaciado (r) de la caldera o un purgador de la instalación.

Vaciado del circuito sanitario

- Cerrar la llave del contador de agua
- Abrir uno o varios grifos

Vaciado solamente de la caldera

- Cerrar las llaves de paso (q) y (v) (la ranura del tornillo debe estar entonces perpendicular al sentido del paso del agua).
- Abrir el tornillo de vaciado (r) y (u) situados en la ida de calefacción y hacer una toma de aire.
- Abrir uno o varios grifos de agua caliente después cerrar el tornillo de aislamiento (m) girando hacia la derecha.

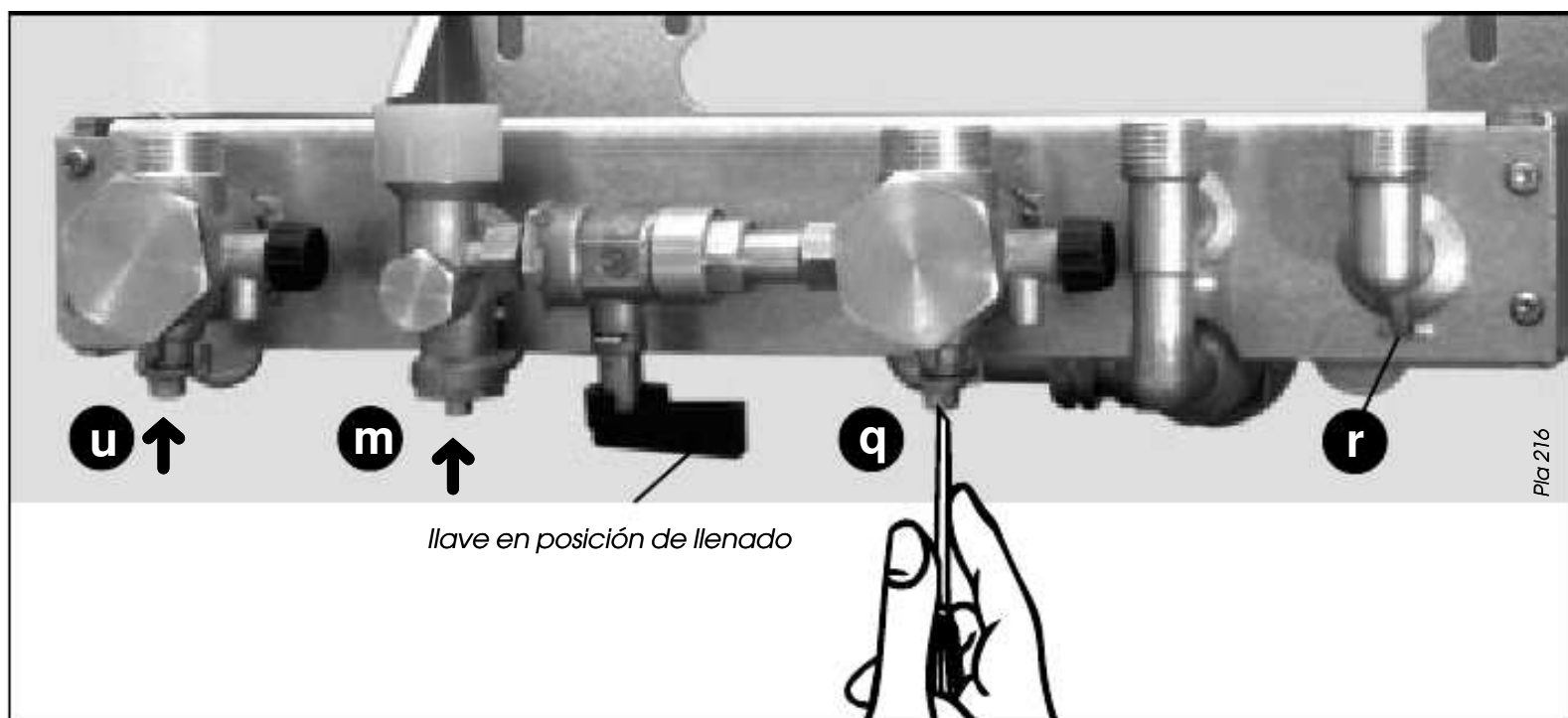

CAMBIO DE GAS

En caso de cambio de la naturaleza o tipo de gas que alimenta la instalación, es necesario modificar ciertos elementos constitutivos del quemador.

Además, la adaptación de la caldera debe completarse con unos nuevos reglajes, que deben ser realizados por un profesional cualificado. Exija piezas originales.

MANTENIMIENTO

En cumplimiento del R.I.T.E. (Reglamento de Instalaciones Técnicas en Edificios), es necesario un mantenimiento y supervisión de las calderas para su correcto funcionamiento.

Este mantenimiento consiste, como mínimo, en una visita anual sistemática en la cual, el técnico controlará especialmente los elementos de seguridad.

Esta visita anual puede realizarse suscribiendo un Contrato de Mantenimiento con nuestros servicios de asistencia técnica en las diferentes modalidades existentes, que puedan cubrir total o parcialmente las intervenciones concernientes a desplazamiento, mano de obra y piezas.

Este mantenimiento periódico, unido a la utilización, no debe confundirse con la garantía que da el constructor y que cubre las eventuales deficiencias de los componentes del aparato. El usuario debe preocuparse de que la instalación de su domicilio esté en perfecto estado de funcionamiento.

GARANTIA

Para que la garantía de la caldera sea efectiva, llame una vez finalizada la instalación a nuestro Servicio de Asistencia Técnica Oficial que le efectuará gratuitamente los controles y reglajes del aparato. Envíe correctamente cumplimentada - todos los datos - la demanda de garantía que incorpora la caldera.

En un breve espacio de tiempo recibirá en su domicilio la Carta de Garantía definitiva y personalizada que deberá ser presentada, obligatoriamente en cada intervención que deba efectuar el S.A.T. durante el periodo de garantía. En caso de anomalía en el funcionamiento o para cualquier consulta, llame a nuestro S.A.T. más próximo.

Saunier Duval 