

E
Grupos Térmicos
Instrucciones de Instalación,
Montaje y Funcionamiento
para el **INSTALADOR** Página 8

D
Heizkessel
Installations-, Montage-
und Betriebsanleitung
für den **INSTALLATEUR** Seite 14

GB
Heating Units
Installation, Assembly
and Operating Instructions
for the **INSTALLER** Page 10

I
Gruppi Termici
Istruzioni d'Installazione,
Montaggio e Funzionamento
per l'**INSTALLATORE** Pagina 16

F
Groupes Thermiques
Instructions d'Installation,
de Montage et de Fonctionnement
pour l'**INSTALLATEUR** Page 12

P
Grupos Térmicos
Instruções de Instalação,
Montagem e Funcionamento
para o **INSTALADOR** Página 19

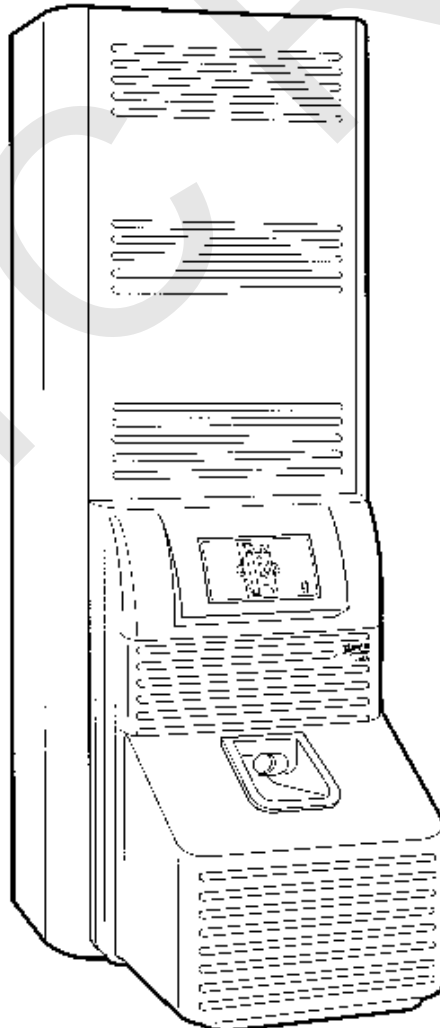

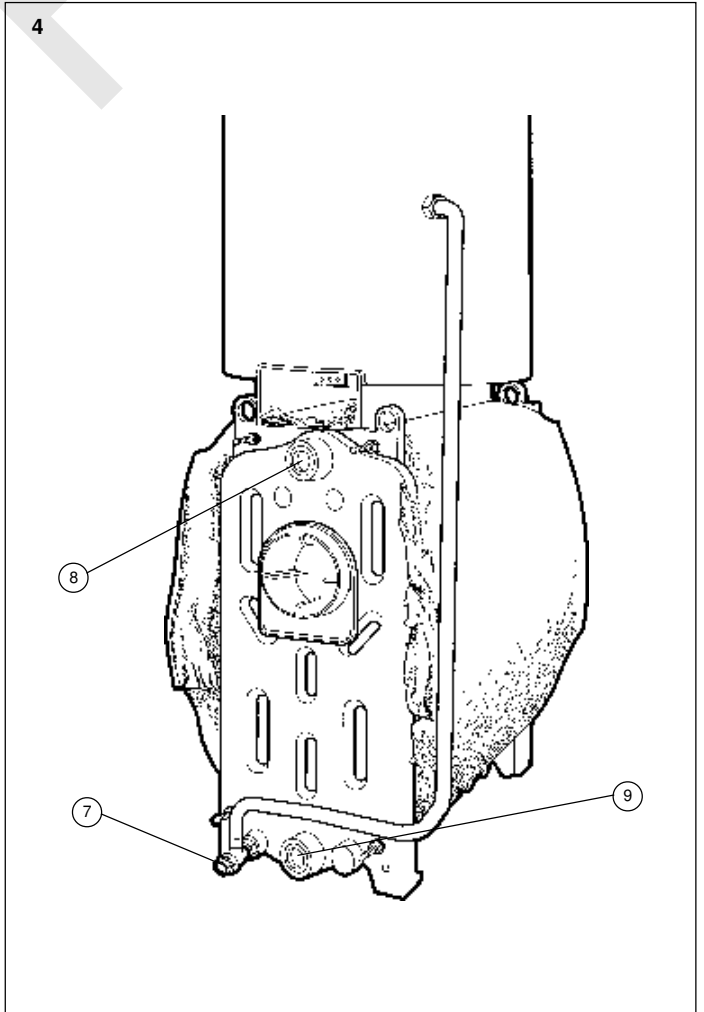
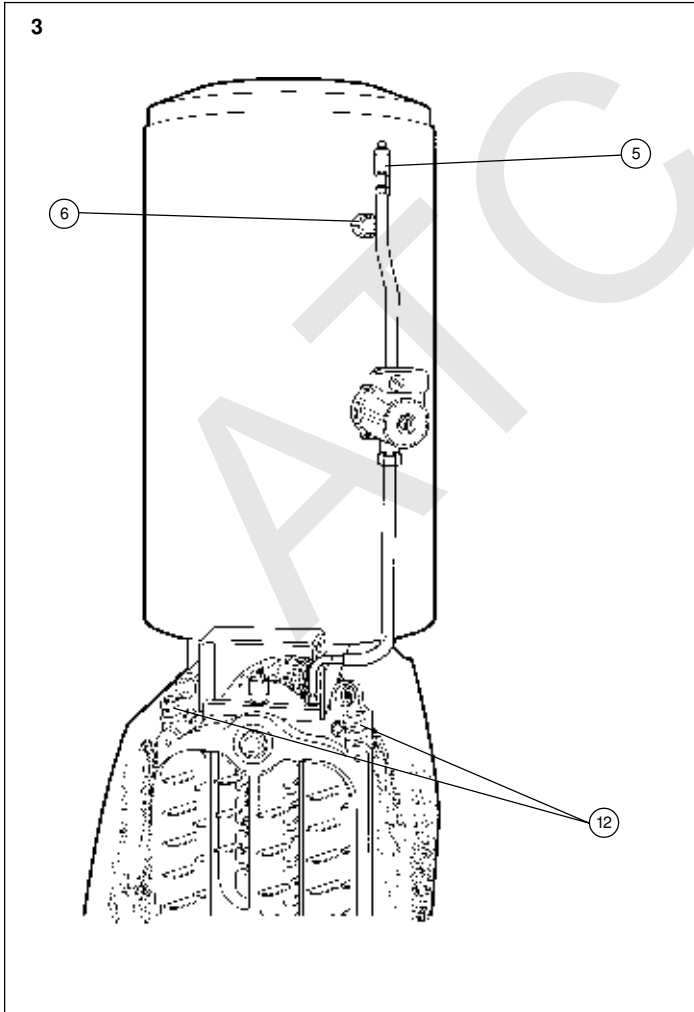
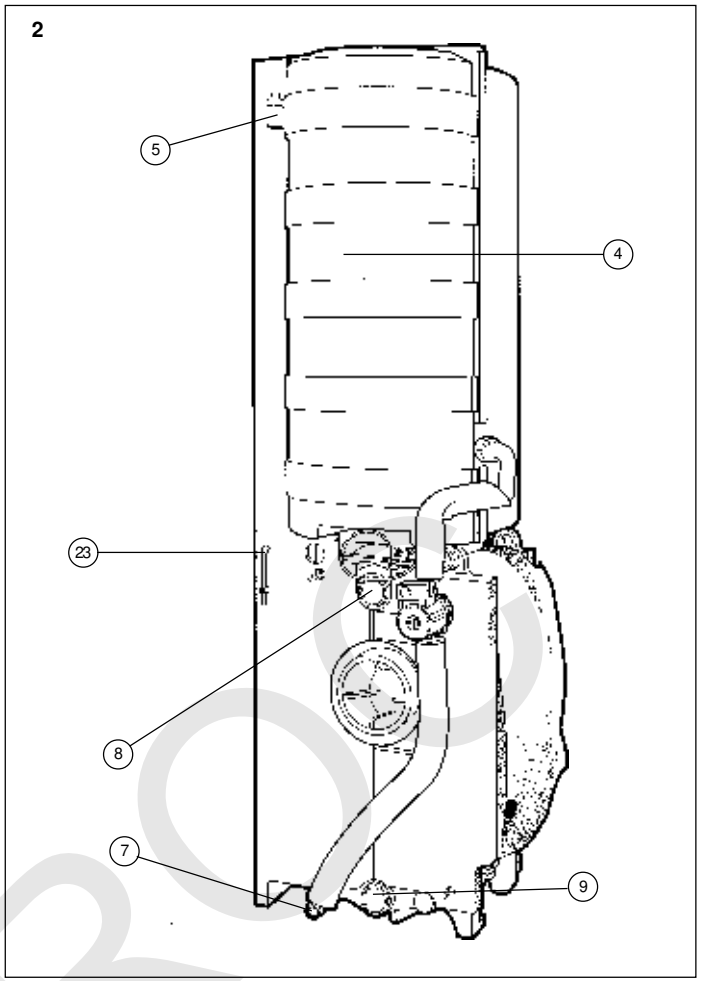
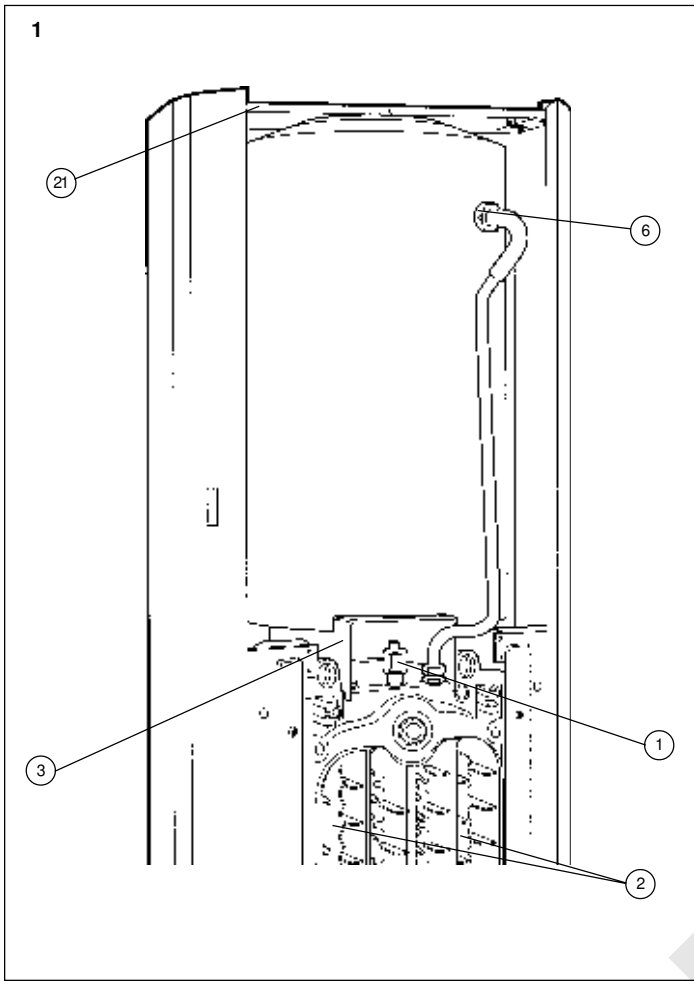

5

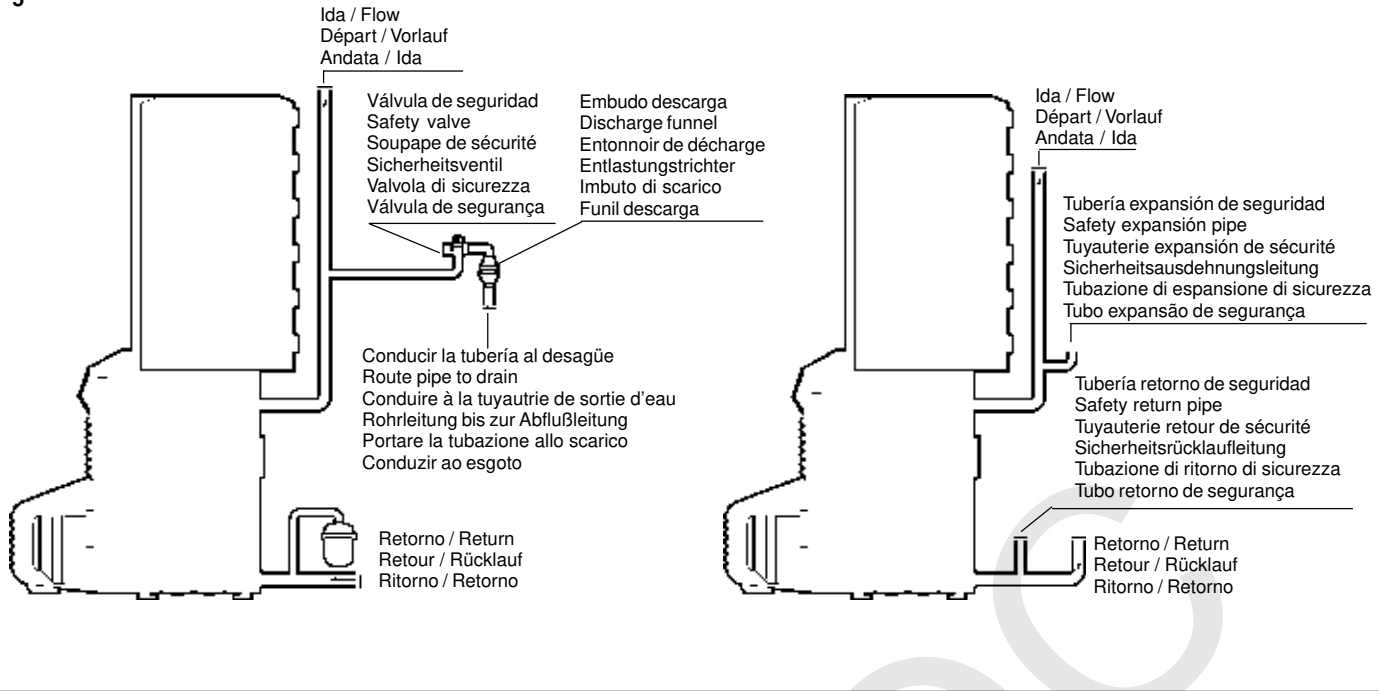

6

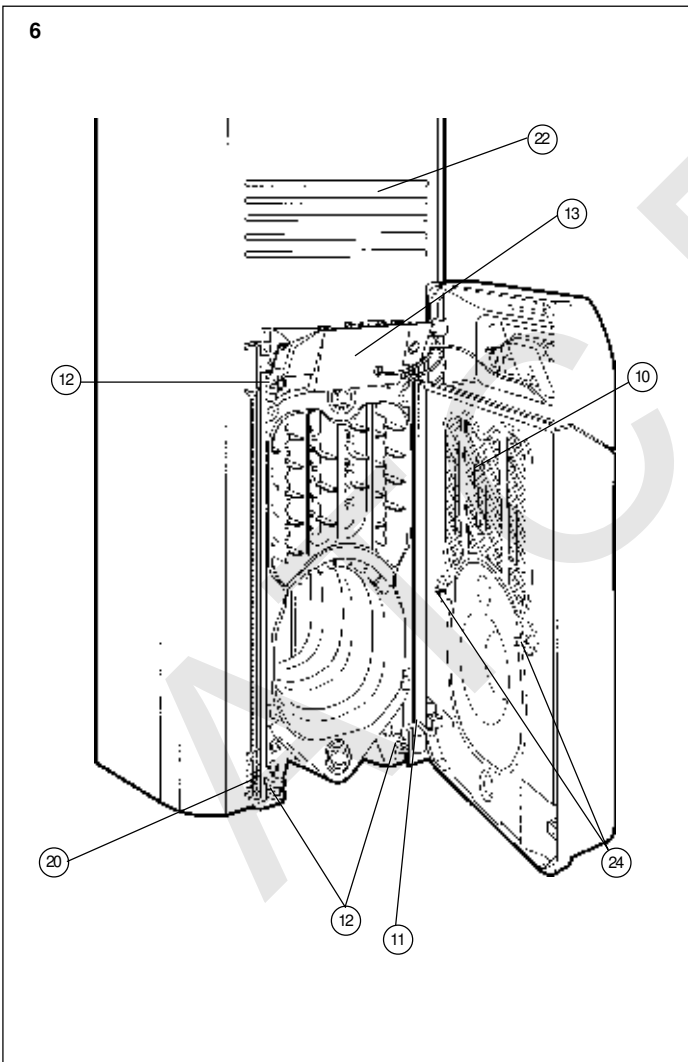

7

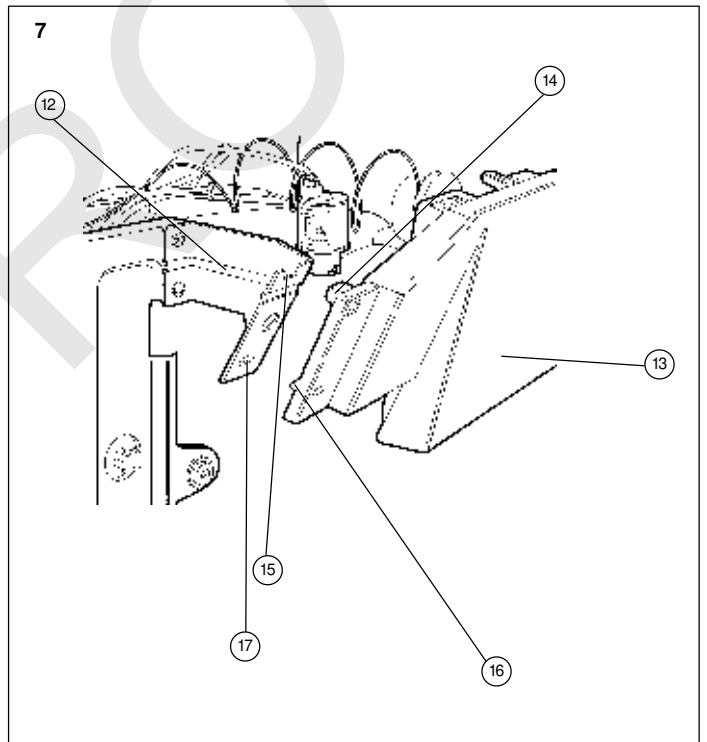

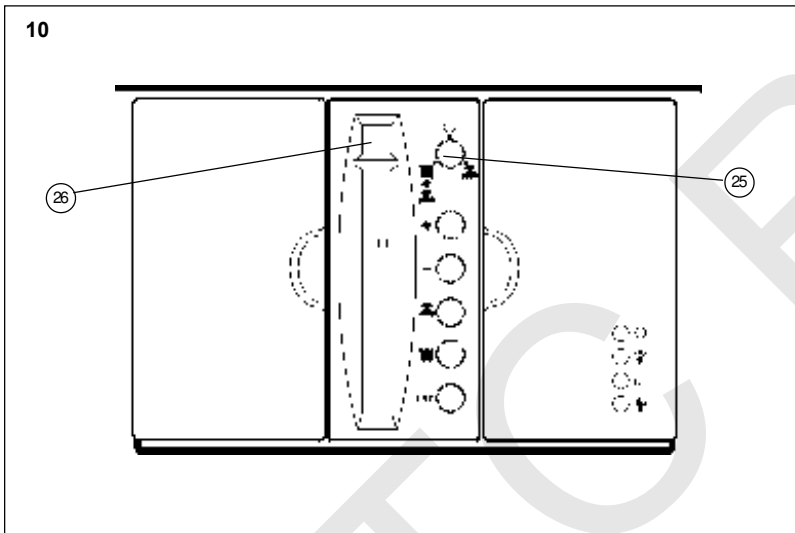
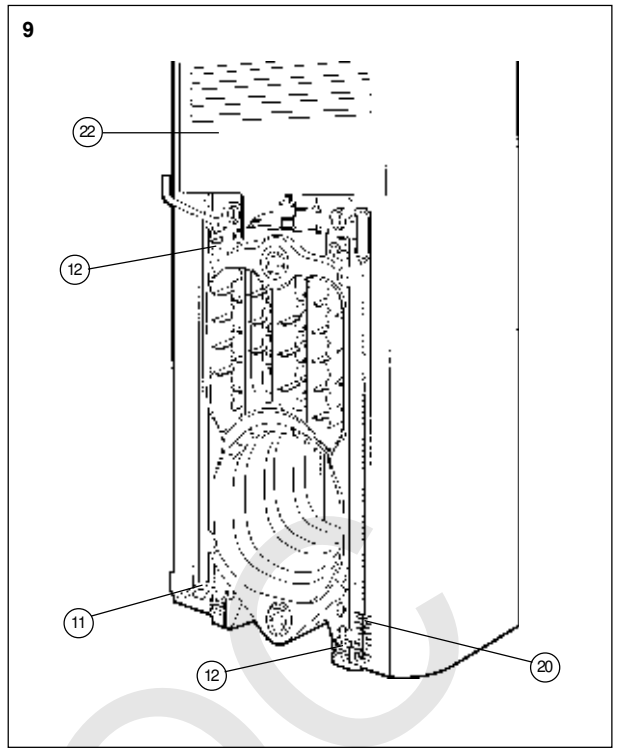
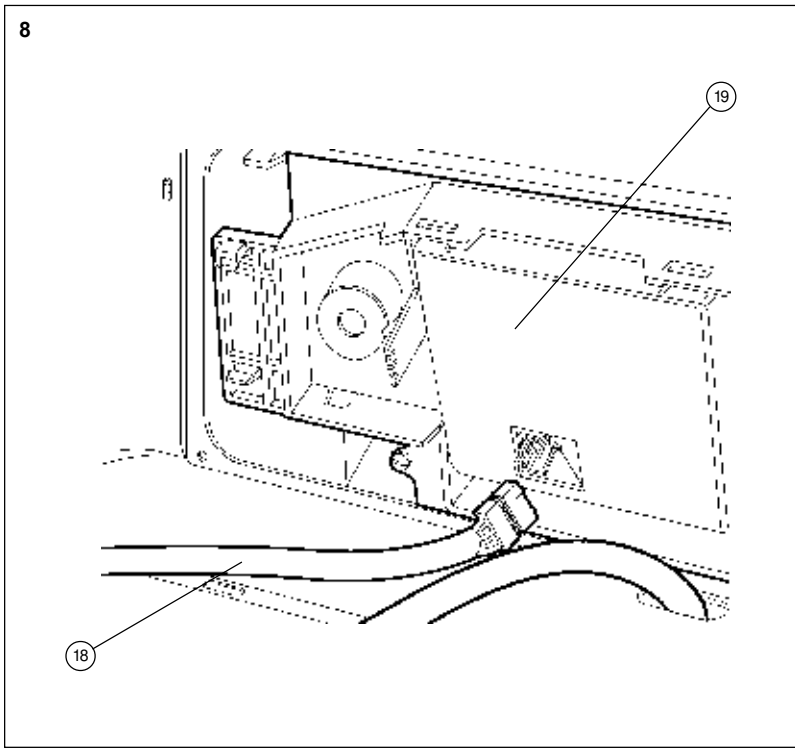

Características principales / Main Features / Caractéristiques principales / Hauptmerkmale Caratteristiche principale / Características principais

Características eléctricas: / Electrical characteristics: / Caractéristiques électriques: / Elektrische Merkmale:
Caratteristiche elettriche: / Características eléctricas:
230V ~ 50 Hz

Potencia nominal máxima / Maximum nominal output / Puissance nominale maximale
Maximale Nennleistung / Potenza massima nominale / Potência nominal máxima
(W)

	Grupo Térmico Heating Unit Groupe Thermique Heizkessel Gruppo Termico Grupo Térmico	Quemador Burner Brûleur Brenner Bruciatore Queimador	Circulador Pump Circulateur Umwälzpumpe Circolatore Circulador	Circulador Agua Caliente Sanitaria DHW Pump Circulateur Eau Chaude Sanitaire Heißwasser-Umwälzpumpe Circolatore Acqua Calda Sanitaria Circulador Água Quente Sanitária
LAIA 25 GTA/GTAX Confort*	460	290	85	85
LAIA 30 GTA/GTAX Confort*	460	290	85	85
LAIA 45 GTA/GTAX Confort*	532	290	110	132

* Con quemador de bajo NO_x
* With low NO_x burner

* Avec brûleur à faible NO_x
* Mit NO_x emissionsarmen Brenner

* Con bruciatore a basso NO_x
* Com queimador de baixo NO_x

Grupo Térmico Heating Unit Groupe Thermique Heizkessel Gruppo Termico Grupo Térmico	Nº. de elementos Nº of sections Nº d'éléments Anzahl der Heizelemente N. di elementi Nº de elementos	Potencia útil Heat output Puissance utile Nutzleistung Potenza utile Potência útil	Rendimiento útil Net Efficiency Rendement utile Nutzungsgrad Rendimento utile Rendimento útil	Capacidad agua Water content Capacité en eau Wasserinhalt Contenuto acqua Capacidade água
		kcal/h kW	(%)	(l)
LAIA 25 GTA/GTAX Confort	3	24.000 27,9	90,4	19
LAIA 30 GTA/GTAX Confort	4	28.000 32,6	90,5	26
LAIA 45 GTA/GTAX Confort	6	43.000 50,0	90,9	39

Temperatura máxima de trabajo:	100 °C	Maximale Betriebstemperatur:	100 °C	Temperatura massima di lavoro:	100 °C
Presión máxima de trabajo caldera:	3 bar	Maximaler Betriebsdruck Kessel:	3 bar	Pressione massima lato impianto:	3 bar
Max. working temperature:	100 °C	Température Max. de travail:	100 °C	Temperatura máxima de trabalho:	100 °C
Max. boiler working pressure:	3 bar	Pressión max. de travail chaudière:	3 bar	Pressão máxima de trabalho da caldeira:	3 bar

Grupo Térmico Heating Unit Groupe Thermique Heizkessel Gruppo Termico Grupo Térmico	Peso aprox. Approx. weight Poids approx. Gewicht Peso appross. Peso aprox. (kg)	Perdida carga circuito agua (mm c.a.) Waterside Pressure Drop (mm w.g.) Pertes de charge circuit eau (mm c.e.) Ladeverlust Wasserkreislauf (mm WS) Perdita di carico lato acqua circuito Riscald. (mm c.a.) Perda de carga circuito água (mm c.a.) t = 10 °C t = 20 °C
LAIA 25 GTA*/GTAX Confort*	245	35 8
LAIA 30 GTA/GTAX Confort	310	75 15
LAIA 45 GTA/GTAX Confort	402	145 38

* Con turbuladores y silenciador
* With turbulators and acoustic screen

* Avec turbulateurs et piège à son
* Mit Wirblern und Schalldämpfer

* Con turbolatori e silenziatore
* Com turbuladores e silenciador

Grupo Térmico	Circulador Modelo	Potencia absorbida	Queimador de gasóleo Modelo	Potencia absorbida	Grupo hidráulico Modelo
Heating Unit	Pump Model	Power input	Oil burner Model	Power input	Hydraulic Unit Model
Groupe Thermique	Circulateur Modèle	Puissance absorbée	Brûleur au gazole Modèle	Puissance absorbée	Groupe hydraulique Modèle
Heizkessel	Umwälzpumpe Modell	Leistungsaufnahme	Dieselpbrenner Modell	Leistungsaufnahme	Hydraulik-Aggregat Modell
Gruppo Termico	Circolatore Modello	Potenza assorbita	Brucciatoe a gasolio Modello	Potenza assorbita	Gruppo idraulico Modello
Grupo Térmico	Circulador Modelo	Potência absorvida	Queimador gasóleo Modelo	Potência absorvida	Grupo hidráulico Modelo
		(W)		(W)	
LAIA 25 GTA/GTAX Confort	MYL-30-0	94	CRONO-3L/3-LX	290	GH-16
LAIA 30 GTA/GTAX Confort	PC-1025	94	CRONO-3L/3-LX	290	GH-17
LAIA 45 GTA/GTAX Confort	PC-1035	117	CRONO-5L/5-LX	290	GH-19

Pérdida decarga (mm.c.a.) Circuito de humos*	Tiro necesario en base chimenea (mm c.a.)
Flue Circuit* Pressure Drop (mm w.g)*	Draught required at chimney base (mm w.g.)
Pertes decharge (mm c.e.) Circuit defumées.*	Tirage nécessaire a labase de la chaminée (mm.c.e.)
Ladeverlust (mm WS) Rauchkreislauf*	Erforderlicher abzug am kaminansatz (mm W.S.)
Perdita di carico (mm c.a.) Circuito fumi*	Tiraggio necessario alla base dellacanna fumaria (mm.c.a.)
Perda de carga (mm.c.a.) Circuito de fumos*	Tiragem necessaria na base da chaminé (mm c.a.)
1,5	1,5 - 2
0,7	1 - 1,2
2,5	2,2 - 3

* A potencia nominal y CO₂ = 13 %
* At Nominal capacity and CO₂ = 13%

* A puissance nominale et CO₂ = 13%
* Bei Nennleistung und CO₂ = 13%

* A potenza nominale e CO₂ = 13%
* A Potência Nominal e CO₂ = 13%

Grupo Térmico	Capacidad	Depósito acumulador* Presión máxima (bar)	Circulador Agua Caliente Sanitaria Potencia absorbida
Heating Unit	Capacity	DHW Cylinder* Max. Pressure (bar)	DWH Pump Power Input
Groupe Thermique	Capacité	Préparateur* Pression max. (bar)	Circulateur Eau Chaude Sanitaire Puissance absorbée
Heizkessel	Fassungsvermögen	Speicherbehälter* Maximaler Druck (bar)	Heißwasser-Umwälzpumpe Leistungsaufnahme
Gruppo Termico	Capacità	Depósito Accumulatore* Pressione massima (bar)	Circolatore Acqua Calda Sanitaria Potenza assorbita
Grupo Térmico	Capacidade	Depósito acumulador* Pressão Máxima (bar)	Circulador Água Quente Sanitária Potência absorvida
	(l)	Primario Secundario	(W)
LAIA 25 GTA/GTAX Confort	100	3 7	94
LAIA 30 GTA/GTAX Confort	150	3 7	94
LAIA 45 GTA/GTAX Confort	150	3 7	132

* Equipo de protección catódica EPC GM-1-2 para cada capacidad.

* Cathodic protection unit EPC GM-1-2 for each capacity.

* Equipement de protection cathodique EPC GM-1-2 pour chaque capacité.

* Kathodenschutz EPC GM-1-2 für jedes Fassungsvermögen.

* Gruppo di protezione catodica EPC GM-1-2 seconda capacità.

* Equipamento de protecção catódica EPC GM-1-2 para cada capacidade.

Características hidráulicas circuladores / Pump Performance Graph Caractéristiques hydrauliques circulateur / Hydraulische Daten der Umwälzpumpen Caratteristiche idrauliche dei circolatori / Características Hidráulicas dos circuladores

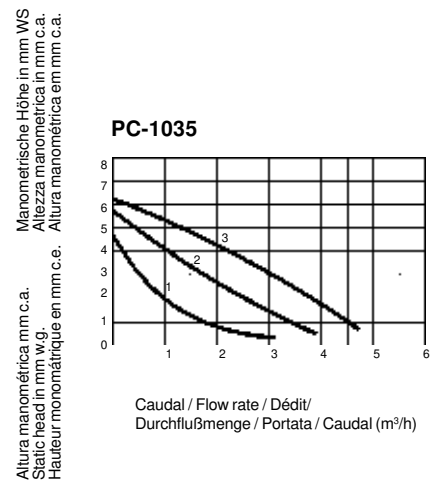
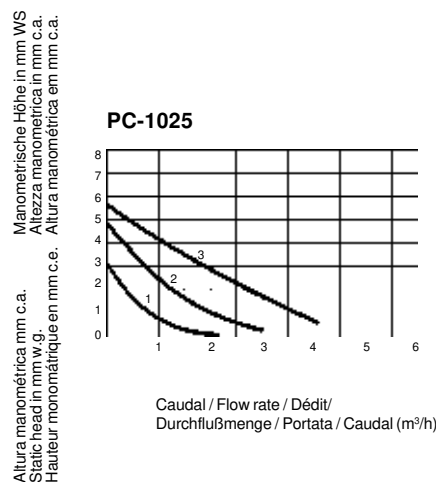
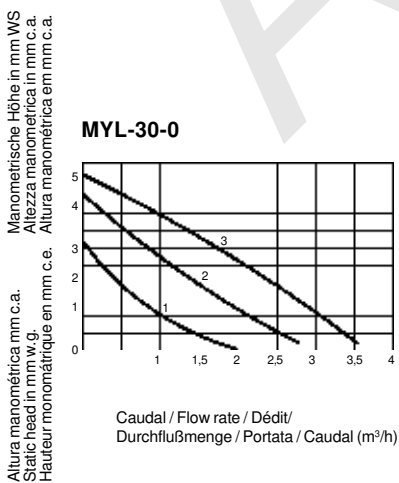

Dimensiones / Dimensions / Dimensions / Abmessungen / Dimensioni / Dimensões

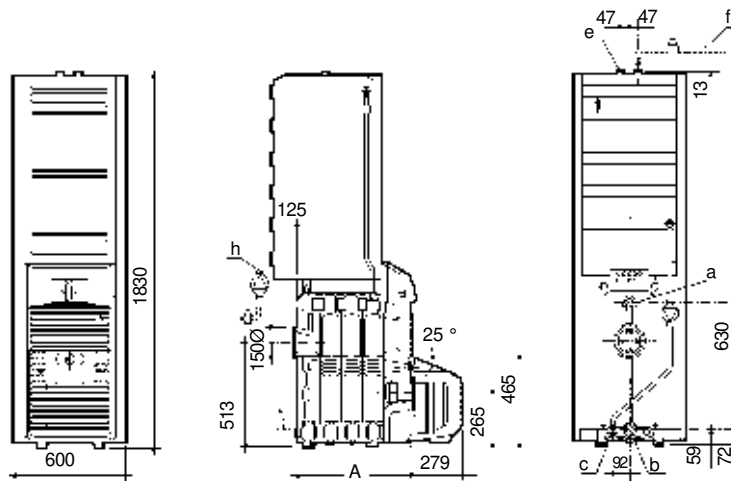

	Cotas/Dimensions/Dimensions Maße/Dimensioni/Dimensões			Conexiones / Connections / Connections Anschlüsse / Connessioni / Collegamenti						
	A (mm)	B (mm)	C (mm)	a	b	c	e	f	h	
Grupo Térmico				Ida	Retorno	Desagüe	Consumo	Entrada agua fría	Circulador	
Heating Unit				Flow	Return	Drain	Outlet to taps	Cold Water Inlet	Pump	
Groupe Thermique				Départ	Retour	Decharge	Cons. each.	Entrée eau froide	Circulateur	
Heizkessel				Vorlauf	Rücklauf	Abfluß	Verbrauch	KaltwasserEinlauf	Umwälzpumpe	
Gruppo Termico				Andata	Ritorno	Scarico	Uscita A.C.S.	Entrata acqua fredda	Pompa di circolazione	
Grupo Térmico				Ida	Retorno	Esgoto	Consumo A.Q.S.	Entrada água fria	Circulador	
	A (mm)	B (mm)	C (mm)	a	b	c	e	f	h	
LAIA 25 GTA/GTAX Confort	505	200	125	1"	1"	1/2"	3/4"	3/4"	1"	
LAIA 30 GTA/GTAX Confort	625	200	125	1 1/4"	1 1/4"	1/2"	3/4"	3/4"	1 1/4"	
LAIA 45 GTA/GTAX Confort	865	185	-	1 1/4"	1 1/4"	1/2"	3/4"	3/4"	1 1/4"	

Forma de suministro / Delivery / Livraison Lieferform / Modo di fornitura / Forma de fornecimento

En nueve bultos:

- Cuerpo de caldera montado.
- Envolvente:
 - Aislante cuerpo caldera
 - Aislante posterior
 - Soporte depósito
 - Boquilla para quemador
 - Cepillo limpieza
 - Accesorios para montaje
 - Turbuladores (Solo LAIA 25)
 - Silenciador (Solo LAIA 25)
- Puerta
- Depósito acumulador
- Grupo hidráulico
- Quemador
- Circulador calefacción
- Base conexiones cuadro de control
- Cubierta insonorizante quemador

In nine packages:

- Boiler body, fully assembled.
- Casing:
 - Boiler body insulating blanket
 - Back insulation
 - Cylinder U-support
 - Burner nozzle
 - Cleaning brush
 - Assembly accessories
 - Turbulators (LAIA 25 only)
 - Acoustic screen (LAIA 25 only)
- Door
- DHW cylinder
- Hydraulic unit
- Burner
- Heating pump
- Control panel connections base
- Burner silencer cover

En neuf paquets :

- corps de chauffe monté.
- Jaquette :
 - Isolant corps de chauffe
 - Isolant postérieur
 - Support ballon
 - Bec de brûleur
 - Brosse de nettoyage
 - Accessoires pour le montage
 - Turbulateurs (Seulement LAIA 25)
 - Silencieux (Seulement LAIA 25)
- Porte
- Ballon
- Groupe hydraulique
- Brûleur
- Circulateur chauffage
- Base connexions panneau de contrôle
- Couvercle insonorisant brûleur

In neun Packungen:

- Montiertes Kesselgehäuse
- Mantel:
 - Isolierung Kesselgehäuse
 - Rückseitige Isolierung
 - Halterung Wasserbehälter
 - Brennerdüse
 - Reinigungsbürste
 - Montagezubehör
 - Rauchgaswirbler (nur LAIA 25)
 - Schalldämpfer (nur LAIA 25)
- Tür
- Sammelbehälter
- Hydraulikaggregat
- Brenner
- Umwälzpumpe Heizung
- Anschlüsse Schalttafel
- Lärmschutzabdeckung Brenner

In nove colli, contenenti:

- Corpo caldaia montato
- Rivestimento:
 - Isolante corpo caldaia
 - Isolante posteriore
 - Supporto serbatoio
 - Getto del bruciatore
 - Spazzolino di pulizia
 - Accessori per il montaggio
 - Turbolatori (solo LAIA 25)
 - Silenziatore (solo LAIA 25)
- Porta
- Serbatoio di accumulo
- Gruppo idraulico
- Bruciatore
- Pompa di circolazione del riscaldamento
- Basetta di collegamento del quadro comandi
- Protezione fonoassorbente del bruciatore

Em nove volumes:

- Corpo da caldeira montado
- Envolvente:
 - Isolante do corpo da caldeira
 - Isolante posterior
 - Suporte do depósito
 - Boquilha para o queimador
 - Escovilhão de limpeza
 - Acessórios de montagem
 - Turbuladores (Só para LAIA 25)
 - Silenciador (Só para LAIA 25)
- Porta
- Depósito acumulador
- Grupo hidráulico
- Queimador
- Circulador do aquecimento central
- Base de ligações do quadro de controlo
- Coberta insonorizante do queimador

Instalación

- Respetar la Normativa en vigor.
- Prever una separación mínima entre el elemento posterior y la pared para facilitar el futuro mantenimiento.
- La separación mínima entre el lateral, por el lado del eje de giro, y la pared ha de ser de 30 cms. y de 10 cms. por el opuesto.
- Cerca del emplazamiento definitivo prever una toma de corriente monofásica 230V- 50 Hz, con toma de tierra, una acometida de agua y un desagüe.
- Para obtener la potencia que señala la placa de características, el dimensionado de la chimenea ha de ajustarse al gráfico.

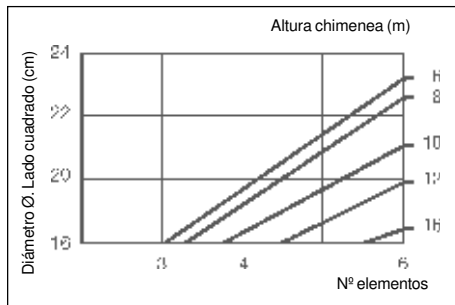

- Es recomendable instalar una válvula anti-termosifón en el tubo «ida Calefacción» para evitar el posible calentamiento de los radiadores cuando no haya demanda del servicio de Calefacción.
- Ha de preverse en la instalación un interruptor, magnetotérmico u otro dispositivo de desconexión omnipolar que interrumpa todas las líneas de alimentación al aparato.

Notas:

- * Cuando vayan a instalarse chimeneas homologadas respetar las dimensiones indicadas por su fabricante.
- * Para retirar los posibles residuos de la chimenea es conveniente disponer en su base de un registro al efecto.

Montaje

- Para facilitar el traslado de la caldera hasta su emplazamiento, los elementos delantero y posterior incorporan anillos para introducir dos tubos de hasta 3/4".
- Verificar que la caldera queda nivelada sobre la futura base de funcionamiento.
- Roscar en la válvula retención 1/2" montada en el orificio central superior del elemento frontal el transductor de presión (1) suministrado. (Fig. 1)
- Solo en calderas LAIA 25 GTA Confort, retirar del embalaje de la envolvente los dos turbuladores (2) y colocarlos en los pasos de humos extremos del cuerpo caldera.
- Colocar sobre el cuerpo de caldera la manta aislante, cuyos extremos se introducirán entre los tirantes inferiores y el propio cuerpo.
- Apoyar el soporte depósito (3) en los elementos anterior y posterior. Las muescas que incorpora en un extremo han de quedar centradas en el elemento frontal.
- Montar en los depósitos para LAIA 25 y LAIA 30 la tapa posterior de plástico (4) y fijarla introduciendo los 4 tacos Ficher suministrados en el aislante del depósito. (Fig. 2)
- Montar en el orificio al efecto de la parte posterior superior del depósito el purgador (5) automático Flexvent-H suministrado con el grupo hidráulico.
- En LAIA 45 roscar el purgador automático Flexvent-H (5) (Fig. 3) en el extremo superior del "tubo conexión ida caldera" al montar el equipo hidráulico, según se indica más adelante.

- Apoyar el depósito sobre el soporte de tal forma que el orificio (6) conexión "ida depósito" quede situado en la parte anterior superior derecha. El perfil inferior del aislamiento queda encajado en la ventana del soporte.
- Realizar la conexión entre depósito y caldera mediante el equipo hidráulico suministrado, en la forma que señalan las Figuras 1-2 (LAIA 25 y 30) y 3-4 (LAIA 45).

Atención: En LAIA 25 y 30 el circulador se monta entre los tubos conexión retorno inferior y superior (Fig. 2), en tanto que en LAIA 45 se monta entre los tubos conexión ida superior e inferior (Fig. 3)

La válvula de retención en LAIA 25 y 30 está situada en el interior de la parte superior del tubo conexión ida, mientras que en LAIA 45 está situada en el interior de la parte superior del tubo "conexión ida inferior" (debajo del circulador). La flecha del cuerpo del circulador (posterior) de LAIA 25 y 30 ha de señalar hacia abajo, en tanto que en LAIA 45 (delantero) ha de señalar hacia arriba. En cualquier caso, la caja de bornes ha de quedar siempre en la parte superior.

En el orificio (7) para la conexión opcional de un grifo de vaciado, en ausencia de éste, colocar un tapón de 1/2" con junta.

- Realizar la conexión del depósito a la red y a la instalación a través de los orificios superiores, respetando el destino de cada uno. Protección azul (entrada agua fría) y protección roja (consumo).
- Realizar las conexiones de ida y retorno de la instalación en (8) y (9), respectivamente. (Figuras 2 y 4)
- Instalar en la conexión "entrada agua de red", antes del depósito, el grupo Flexbrane según las Instrucciones que lo acompañan. Conducir la descarga al desagüe general.
- Instalar la válvula de seguridad de tal forma que quede directamente conectada a la caldera, lo más cerca posible y sin ningún elemento de cierre u obstrucción entre ambas.
- Instalar los elementos de seguridad específicos para instalaciones en circuito cerrado o abierto según el esquema correspondiente (Fig. 5). En cualquier caso, los diámetros de los conductos de seguridad se dimensionarán según la Normativa en vigor.
- Colocar el aislante posterior de la caldera.
- Conectar la chimenea y enmasillar perfectamente el perfil de la unión.
- Llenar de agua el depósito y el circuito de Calefacción, necesariamente en este orden, y comprobar que no se producen fugas por el circuito hidráulico.
- Solo en calderas LAIA 25 GTA Confort, retirar del embalaje de la envolvente el silenciador (10) y colocarlo a presión en el interior de la puerta. (Fig. 6)
- Elevar la puerta junto con sus ejes de giro (11) e introducir estos en las orejas bisagra (12) izquierdas o derechas (según el lado de apertura) del elemento frontal para suspender de ellas la puerta.
- Fijar los laterales de la envolvente al cuerpo caldera. Al elemento frontal con 4 tornillos cilíndricos M8 x 12 y arandelas A8,4 y, al elemento posterior, introduciendo el extremo de los tirantes en los orificios al efecto, intercalando los distanciadores de 25 (superiores) y 13 (inferiores) e inmovilizando con arandelas B13 y tuercas exagonales M12.
- Atornillar los soportes metálicos (12) de la base de conexiones (13) del cuadro de control a los laterales de la envolvente. (Fig. 7)
- Apoyar los soportes superiores (14) de la base conexiones en los encajes (15) de los soportes metálicos e introducir las lengüetas inferiores (16) en los orificios (17) al efecto.

- Extraer de la bolsa suministrada en el embalaje de la envolvente la manguera con el conector para la conexión a la red eléctrica general y conectarlo en la parte posterior de la base de conexiones, en la posición que se indica en las Instrucciones para los cuadros CCE que se facilitan. La manguera pasa debajo del soporte del depósito (3) y se fija con el retenedor incorporado en él.
- Conectar el transductor de presión en la base de conexiones cuadro.
- Extraer de la bolsa mencionada los cables para la conexión de los circuladores de Calefacción y Agua Caliente Sanitaria y conectarlos a la base de conexiones. Fijarlos al retenedor incorporado al soporte del depósito.
- De la misma bolsa extraer los cables de las sondas de caldera y depósito.
- Introducir en la vaina del elemento posterior del cuerpo caldera la sonda de caldera y el bulbo del termostato de seguridad incorporado en la base de conexiones y, en la vaina del depósito, su sonda.
- Conectar las dos sondas mencionadas en la base de conexiones.
- Conectar a la base de conexiones el conector de la manguera del quemador incorporada a la puerta.
- Extraer de la bolsa mencionada la manguera con conector y realizar la interconexión (18) (Fig. 8) entre el soporte Mando (19) y la base de conexiones (13). Esta manguera y la del quemador se fijan con una brida cremallera a la bisagra superior derecha o izquierda de la puerta (según el lado de apertura).
- Introducir las mangueras de conexión a la red y a los circuladores por los orificios de la tapa salida cables y fijar esta a la envolvente con dos tornillos M6 y arandelas.
- Colgar el cepillo de limpieza (20) en la parte frontal del lateral contrario al eje de giro de la puerta.
- Fijar la tapa superior envolvente (21) sobre los laterales con tornillos cilíndricos M6 y arandelas A6,4, de tal manera que el círculo coincida con la brida del depósito y la abertura orientada hacia la parte posterior.
- Introducir las pestañas inferiores de la tapa frontal envolvente (22) en las ranuras al efecto de los laterales. Por la parte superior fijarla a los laterales con los tornillos suministrados.
- Acercar paralelamente la puerta al elemento frontal hasta que el cordón de cierre esté en contacto con el nervio del elemento.
- Fijar la puerta apretando a tope, con la llave exagonal suministrada, primero el tornillo más próximo a la bisagra y, después, el otro.
- Suspender la llave exagonal (23) de la parte posterior del lateral derecho.

Cambio de sentido de la apertura de la puerta (opcional)

- Con la llave exagonal (23) fijada en la parte posterior del lateral derecho aflojar los dos tornillos (24) que fijan la puerta y abrirla. (Fig. 6)
- Retirar la conexión eléctrica (18) entre base conexiones (13) y soporte Mando caldera (19) del cuadro de control.
- Descolgar el cepillo de limpieza (20).
- Desconectar de la base de conexiones (13) todos los conectores.
- Retirar la base de conexiones presionando hacia abajo las lengüetas inferiores (16) para sacarlas de los orificios (17) y tirar hacia arriba del cuadro para sacar los soportes superiores (14) de los encajes (15). (Fig. 7)
- Elevar la puerta junto con los ejes de giro (11).
- Separar la puerta e introducir estos en las orejas bisagra izquierdas (12) del elemento frontal. (Fig. 9)
- Suspender de los ejes de giro la puerta.
- Colgar el cepillo de limpieza (20) del lateral derecho.

- Volver a montar la base de conexiones del cuadro de control en su lugar.
- Volver a conectar todos los conectores en la base de conexiones, en la forma que se indica en las Instrucciones de los cuadros de control CCE facilitadas.
- Rehacer la conexión eléctrica entre la base de conexiones y el soporte Mando del cuadro de control.
- Fijar de nuevo la placa frontal envolvente sobre los laterales.
- Acercar paralelamente la puerta al elemento frontal hasta que el cordón de cierre esté en contacto con el nervio del elemento.
- Fijar la puerta apretando a tope primero el tornillo más próximo a la bisagra y, después, el otro.

Montaje del quemador

- Retirar el protector orificio de quemador y fijar a la puerta la brida suministrada.
- Montar la boquilla en el quemador.
- Fijar el quemador a la brida de acuerdo con sus Instrucciones, y realizar la alimentación de combustible adecuada.
- Realizar la conexión eléctrica del quemador con la base de conexiones del cuadro de control.
- Con 2 tornillos B 3,5 x 13 fijar a la puerta el soporte suministrado y suspender de él la cubierta insonorizante del quemador.

Verificación del funcionamiento del termostato de seguridad

Esta comprobación es recomendable para prevenir posteriores graves incidencias. Solo es posible realizarla si no existe bloqueo, o sea, con código 00 (consultar el apartado "Códigos de anomalía" en las Instrucciones de los cuadros de control) o por bloqueo (código 11) provocado por el propio termostato de seguridad.

- Con la tecla de selección de servicios (25) elegir "espera". (Fig. 10)
- Presionar la tecla "bar". La pantalla muestra la escala de presión y su valor en el momento.
- Presionar juntas las teclas "+" y "-". La pantalla parpadea 5 veces antes de mostrar solo el código 00, en caso de no existir bloqueo; si lo hay mostrará el código que corresponda a la anomalía que lo provoca, en la forma que indican las Instrucciones mencionadas de los cuadros CCE.
- Dejar de presionar "+" y "-".
- Presionar "+" y , sin soltarla, presionar "radiador". La pantalla, después de parpadear 2 veces, muestra la escala de temperatura de 40 °C a 140 °C, con el cuadro al nivel de 114 °C parpadeando lentamente. El quemador funciona y el circulador no, si la caldera está a una temperatura igual o inferior a 80 °C.

- 1 - Si el termostato de seguridad actúa antes de que la caldera alcance los 114 °C su funcionamiento es correcto. En este caso, el quemador no funciona y el circulador sí.
 - En la pantalla se alterna la visualización del código 04 con la escala de 40 °C a 140 °C. En el cuadro superior no hay indicación de servicio.
 - Esperar que la temperatura de caldera descienda de 80 °C y rearmar el termostato de seguridad. El led "llama" se apaga.
 - Presionar juntas "-" y "radiador". La pantalla parpadea y después muestra solo el código 00.
 - Dejar de presionar "-" y "radiador".
 - Presionar juntas "+" y "-". La pantalla parpadea 2 veces antes de mostrar la escala de presión con el valor de llenado. En el cuadro superior (26) se visualiza "espera".
 - Dejar de presionar "+" y "-".

- 2 - Si el termostato de seguridad no actúa antes de que la caldera alcance los 114 °C significa que no funciona correctamente. En este caso, el quemador no funciona y el circulador sí.
 - En la pantalla se alterna la visualización del código 11 con la escala de 40 °C a 140 °C.
 - Sustituir el termostato.

Si se intenta el test con temperatura de caldera superior a 80 °C se pone en funcionamiento el circulador hasta que la caldera descienda de 80 °C.

Funcionamiento

Operaciones previas al primer encendido

- Si las hubiera, comprobar que las llaves de Ida y Retorno de la instalación están abiertas.
- Verificar que el cuadro de control está bajo tensión (led del símbolo "tensión" iluminado verde).
- Consultar con atención el contenido de las Instrucciones de los cuadros de control CCE facilitadas para el Usuario.
- Comprobar en la escala adecuada que la presión de llenado de la instalación se ha ajustado al valor de la altura de la instalación (1bar = 10 metros).
- Frente a cualquier anomalía consultar el apartado "Códigos de anomalía" en las Instrucciones de los cuadros CCE mencionadas y proceder en consecuencia. Cuando sea necesario avisar al servicio Roca de Atención Técnica a Clientes (ATC) más próximo.
- Verificar que el tapón del purgador automático Flexvent-H está aflojado.
- Comprobar que el grifo de entrada de agua fría (manecilla negra) del grupo Flexbrane está abierto.
- Abrir un grifo de agua caliente para purgar de aire el circuito.

Primer encendido

Atención: Los Grupos Térmicos LAIA GTA y GTAX Confort incorporan un quemador cuyo primer encendido se produce 6 minutos después de accionar el interruptor general. Posteriores encendidos se producen de forma prácticamente instantánea.

- Antes del primer encendido verificar que los parámetros de la caldera, instalación y su entorno, tales como temperaturas, día, hora, etc. han sido seleccionados y ajustados de acuerdo con las indicaciones contenidas en las Instrucciones de los cuadros de control CCE.
- Comprobar el correcto funcionamiento de los circuladores y desbloquearlos, si fuera necesario, presionando en la ranura del eje y, al mismo tiempo, hacerlo girar.
 - Verificar el correcto funcionamiento del quemador.
 - Comprobar que no se producen fugas de gases de combustión y que los emisores alcanzan la temperatura adecuada.

Servicio de solo Agua Caliente Sanitaria

- El símbolo "grifo" se muestra fijo en el cuadro superior de la pantalla.
- 1 - Sin producción de Agua Caliente Sanitaria (programa de "no Agua Caliente Sanitaria" o con el depósito caliente):
 - El símbolo "grifo" aparece fijo en pantalla.
 - Quemador y circuladores no funcionan, pero sí para mantenimiento.

- 2 - Con producción de Agua Caliente Sanitaria (programa de "Agua Caliente Sanitaria" o con el depósito no caliente):
 - El símbolo "grifo" parpadea lentamente. Se empieza a generar Agua Caliente Sanitaria cuando la temperatura del depósito desciende 2 °C por debajo del valor de la consigna seleccionada (la de origen es 60 °C) y deja de generarse cuando el depósito ha alcanzado la temperatura de consigna.
 - El agua de caldera se regula para alcanzar una temperatura de 80 °C.

El circulador de Agua Caliente Sanitaria solo arranca la primera vez si la temperatura de caldera es superior a la temperatura de depósito + 5 °C y temperatura caldera > Tmin. cal.

Servicio conjunto de Calefacción y Agua Caliente Sanitaria

Los símbolos "radiador" y "grifo" se muestran en pantalla.

Al principio del funcionamiento el agua de la caldera está fría. El símbolo "grifo" parpadea y el de "radiador" está fijo.

Durante una demanda de Agua Caliente Sanitaria el funcionamiento coincidirá con el descrito en el precedente apartado "funcionamiento del servicio de solo Agua Caliente Sanitaria".

Al cesar la demanda de Agua Caliente Sanitaria, pero no la de Calefacción:

- El símbolo "radiador" parpadea lentamente y el "grifo" no.
- El quemador funciona hasta que la temperatura de caldera alcanza el valor de la consigna de Calefacción.

El circulador de Calefacción empieza a funcionar cuando la temperatura de caldera supera la Tmin cal., y deja de funcionar para una temperatura inferior a la Tmin cal - 7 °C .

Al cesar la demanda de Calefacción los símbolos "radiador" y "grifo" no parpadearán. El quemador deja de funcionar pero el circulador de A.C.S. funciona durante un minuto, o hasta que la temperatura de la caldera sea inferior a Tmin cal; en este momento, el circulador de Calefacción deja de funcionar.

Recomendaciones importantes

- La modificación o sustitución de cables y conexiones, excepto los de la alimentación eléctrica y del termostato de ambiente, ha de ser realizada por un servicio de Asistencia Técnica a Clientes (ATC) Roca.
- Para la conexión de la alimentación eléctrica ha de emplearse manguera H05 V2V2 F 3Gx0,75 homologada.
- Se recomienda que las características del agua de la instalación sean:
 - pH: entre 7,5 y 8,5
 - Dureza: entre 8 y 12 Grados Franceses*
- * Un Grado Francés equivale a 1 gramo de carbonato cálcico contenido en 100 litros de agua
- En el supuesto de que fuera imprescindible añadir agua a la instalación, antes de rellenar esperar a que el generador se haya enfriado.

Atención:

Características y prestaciones susceptibles de variaciones sin previo aviso.

Marcado CE

Los Grupos Térmicos LAIA GTA Confort y GTAX Confort son conformes a las Directivas Europeas 89/336/CEE de Compatibilidad Electromagnética, 73/23/CEE de Baja Tensión y 92/42/CEE de Rendimiento y 97/23/CEE de Equipos a Presión.

ATC RROC

ROCA

Roca Calefacción, S.L.
Roca Corporación Empresarial
Avda. Diagonal, 513
08020 Barcelona
Teléfono 93 368 1200
Telefax 93 418 4561
www.roca-calefaccion.com
www.roca-heating.com



ES

Resistencias calefactoras para Calderas y Grupos Térmicos GTA Confort
Instrucciones de Montaje y Regulación para el **INSTALADOR** y **USUARIO**

GB

Electric Heater Elements for Boilers and GTA Confort Heating Units
Assembly and Control Instructions for the **INSTALLER** and the **USER**

FR

Résistances Électriques de Chauffage pour Chaudières et Groupes Thermiques GTA Confort
Instructions de Montage et de Régulation pour l'**INSTALLATEUR** et l'**UTILISATEUR**

DE

Heizspiralen für Kessel und Heizanlagen GTA Comfort
Montage- und Einstellanleitung für den **INSTALLATEUR** und den **BENUTZER**

IT

Resistenze elettriche per Caldaie e Gruppi Termici GTA Confort
Istruzioni di montaggio e regolazione per **INSTALLATORE** e **UTENTE**

PT

Resistências de aquecimento para Caldeiras e Grupos Térmicos GTA Confort
Instruções de montagem e Regulação Para o **INSTALADOR** e **UTILIZADOR**

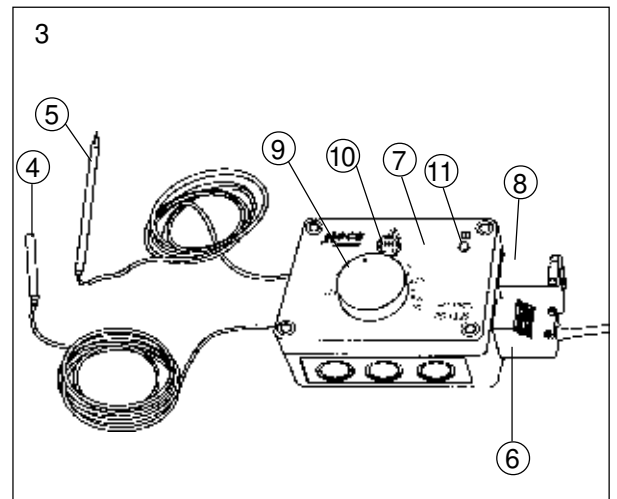
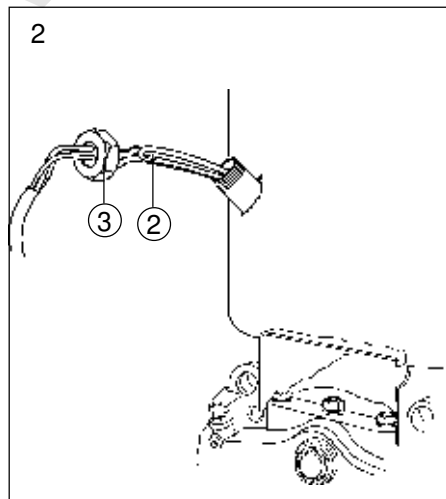
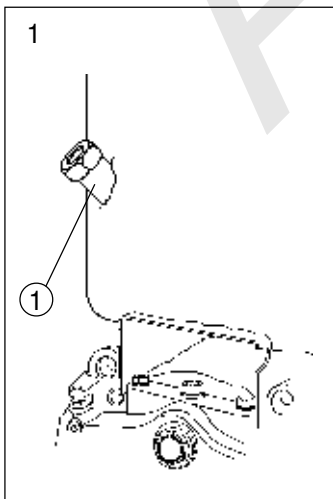
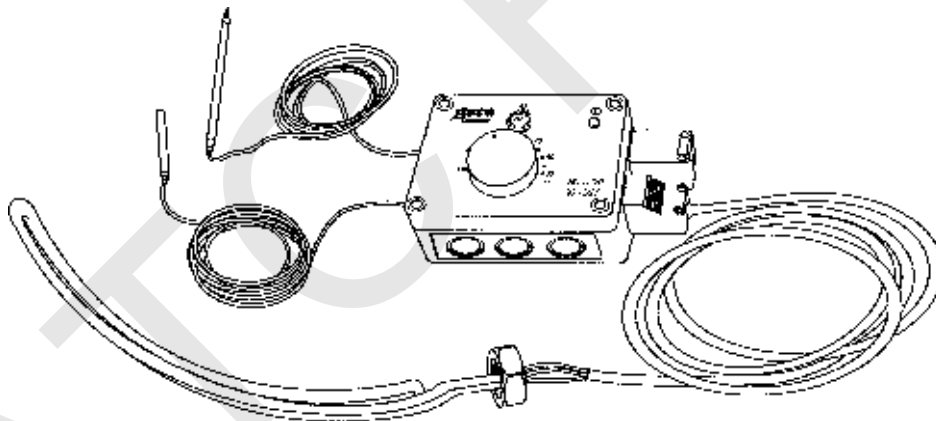

E

- 1 - Desenroscar del manguito (1) del depósito la tuerca hexagonal y retirarla con junta y tapa.
- 2 - Introducir la resistencia (2) por el manguito y roscar en él la tuerca (3) con junta.
- 3 - Introducir sucesivamente en la vaina del depósito los bulbos del termostato de regulación (4) y del de seguridad (5).
- 4 - Colocar el conector (6) de la resistencia a presión en la caja (7).
- 5 - Realizar la conexión del cable de red eléctrica (H05 VVF 3G x 2,5) al conector (8) y colocarlo a presión en la caja (7).
- 6 - Fijar a la envolvente de la caldera la caja (7) mediante el imán posterior.
- 7 - Regular el volante (9) del termostato de Agua Caliente Sanitaria de 30 °C a 55 °C. En tanto que el termostato de seguridad (10) no haya actuado el led verde (11) permanece iluminado.
- 8 - En caso de actuación del termostato de seguridad esperar a que la temperatura del agua descienda hasta 55 °C y rearmarlo presionando su lengüeta. De ser necesario, avisar al servicio Roca Asistencia Técnica a Clientes más cercano.

FR

- 1 - Dévisser l'écrou hexagonal du manchon (1) du réservoir et l'ôter avec le joint et le couvercle.
- 2 - Introduire la résistance électrique (2) par le manchon et y visser l'écrou (3) avec le joint.
- 3 - Introduire successivement dans la gaine du ballon les bulbes du thermostat de régulation (4) et de celui de sécurité (5).
- 4 - Accoupler le connecteur (6) de la résistance au boîtier (7) en faisant pression dessus.
- 5 - Procéder à la connexion du câblage (H05 VVF 3G x 2,5) d'alimentation du réseau électrique au connecteur (8) et l'accoupler au boîtier (7) en faisant pression dessus.
- 6 - Fixer le boîtier (7) à la jaquette de la chaudière par l'aimant postérieur.
- 7 - Changer la régulation du cadran circulaire (9) du thermostat d'Eau Chaude Sanitaire de 30 °C à 55 °C. Tant que le thermostat de sécurité (10) n'aura pas agit, la LED verte (11) restera allumée.
- 8 - Dans le cas où le thermostat de sécurité agirait, attendre à ce que la température de l'eau descende jusqu'à 55 °C, puis le réarmer en faisant pression sur la languette. Si c'est nécessaire, avertir le service Roca d'Assistance Technique aux Clients le plus proche.

IT

- 1 - Svitare dal manicotto (1) del serbatoio il dado esagonale e toglierlo assieme alla guarnizione e al coperchio.
- 2 - Introdurre la resistenza (2) nel manicotto e avvitare in esso il dado (3) con la guarnizione.
- 3 - Introdurre quindi il bulbo del termostato di regolazione (4) e il bulbo del termostato di sicurezza (6) nella guaina del serbatoio.
- 4 - Collocare a pressione il connettore (6) della resistenza nella scatola (7).
- 5 - Realizzare l'allacciamento del cavo d'alimentazione (H05 VVF 3G x 2,5) nel connettore (8) e collocarlo a pressione nella scatola (7).
- 6 - Mediante la calamita posteriore, fissare la scatola (7) al rivestimento della caldaia.
- 7 - Con la manopola (9), regolare il termostato dell'acqua calda sanitaria su una temperatura compresa tra 30 e 55 °C. Il led verde (11) rimarrà acceso, sempre che non scatti il termostato di sicurezza (10).
- 8 - In caso di scatto del termostato di sicurezza, attendere che la temperatura dell'acqua sia scesa sino a 55 °C prima di premere la linguetta per riarmarlo. Se necessario, rivolgersi al Servizio di Assistenza Tecnica Roca più prossimo.

GB

- 1 - Unscrew the hexagon nut and remove it with washer and cover from the stub pipe (1) in the DHW cylinder.
- 2 - Insert the heater element (2) in the stub pipe and fix it in place with the nut and washer (3) provided.
- 3 - Then introduce both the control thermostat (4) and limit thermostat (5) bulbs in their respective pockets in the cylinder.
- 4 - Next plug the heater's connector (6) into the box (7).
- 5 - Wire the power cable (H05 VVF 3G x 2,5) to the connector (8) and plug it into the box (7).
- 6 - Attach the box (7) to the boiler casing by means of the magnet on the rear of the box.
- 7 - Set the rotary knob (9) of the Domestic Hot Water Thermostat between 30 °C and 55 °C. The green LED (11) will go out when the limit thermostat (10) is activated.
- 8 - Should the limit thermostat trip, wait until the temperature of the water falls to 55 °C and reset it by pressing on its tab. If necessary, call your nearest Roca After-Sales Service.

DE

- 1 - Die Sechskantschraube von der Muffe (1) am Behälter losschrauben und mit Dichtung und Kappe abnehmen.
- 2 - Die Spirale (2) durch die Muffe einführen und die Schraube (3) mit Dichtung auf die Muffe aufschrauben.
- 3 - In den Behältermantel nacheinander die Kolben des Regel- (4) und des Sicherheitsthermostats (5) einführen.
- 4 - Den Heizspiralenstecker (6) in das Gehäuse (7) stecken.
- 5 - Das Netzkabel (H05 VVF 3G x 2,5) am Stecker (8) anschließen, und den Stecker in das Gehäuse (7) stecken.
- 6 - Das Gehäuse (7) mit dem Magnet auf der Rückseite am Kesselmantel befestigen.
- 7 - Das Handrad (9) am Heißwasserthermostat von 30 °C auf 55 °C einstellen. Solange der Sicherheitsthermostat (10) nicht tätig geworden ist, leuchtet die grüne LED (11).
- 8 - Wird der Sicherheitsthermostat tätig, ist abzuwarten bis die Wassertemperatur auf 55 °C gefallen ist und der Thermostat durch Drücken auf seine Zunge zurückzusetzen. Wenn notwendig, ist der nächsten Roca-Kundendienst zu benachrichtigen.

PT

- 1 - Desenroscar do casquilho (1) do depósito a porca hexagonal e retirá-la com a junta e a tampa.
- 2 - Introduzir a resistência (2) pelo casquilho e roscar ali a porca (3) com junta.
- 3 - Introduzir sucessivamente na bainha do depósito os bulbos do termostato de regulação (4) e segurança (5).
- 4 - Colocar, pressionando, o conector (6) da resistência na caixa (7).
- 5 - Efectuar a ligação do cabo de alimentação eléctrica (H05 VVF 3G x 2,5) ao conector (8) e, pressionando, colocá-lo na caixa (7).
- 6 - Fixar a caixa (7) à envolvente da caldeira, através do íman posterior.
- 7 - Regular o volante (9) do termostato de Água Quente Sanitária entre 30° e 55 °C. Enquanto o termostato de segurança (10) não actuar a luz piloto verde (11) permanece acesa.
- 8 - No caso de o termostato de segurança actuar, esperar que a temperatura da água desça aos 55 °C e rearmá-lo pressionando a lingueta. Caso necessário, avise o serviço de Assistência Técnica a Clientes ROCA mais próximo.



Roca Calefacción, S.L.

Avda. Diagonal, 513
08029 Barcelona
Teléfono 93 366 1200
Telefax 93 419 4561
www.roca.es



Cuartos de Baño
Aire Acondicionado
Calefacción
Cerámica