

GAVINA 20 GT, 20 GTI & 20 GTI-R
26 GT, 26 GTI & 26 GTI-R
30 GT, 30 GTI & 30 GTI-R
25 GTA

Roca

E

Grupos Térmicos
Instrucciones de Instalación,
Montaje y Funcionamiento
para el **INSTALADOR**

GB

Heating Units

Installation, Assembly
and Operating Instructions
for the **INSTALLER**

F

Groupes Thermiques

Instructions d'Installation,
de Montage et de Fonctionnement
pour l'**INSTALLATEUR**

D

Heizkessel

Installations-, Montage-
und Betriebsanleitung
für den **INSTALLATEUR**

I

GruppoTermico

Istruzioni per l'Installazione,
il Montaggio e il Funzionamento
per l'**INSTALLATORE**

P

Grupos Térmicos

Instruções de Instalação,
Montagem e Funcionamento
para o **INSTALADOR**

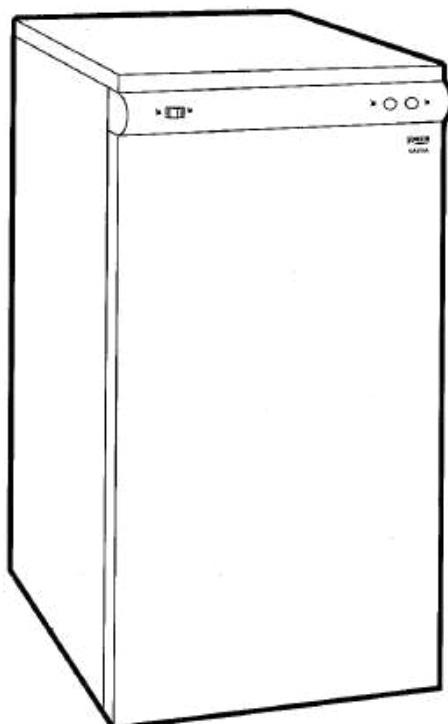

Fig. 1

GAVINA 20 GT, 26 GT & 30 GT

GAVINA 20 GTI, 26 GTI & 30 GTI

GAVINA 20 GTI-R, 26 GTI-R & 30 GTI-R

GAVINA 25 GTA

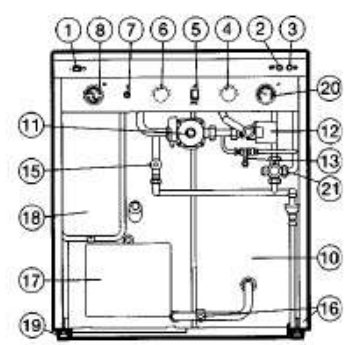
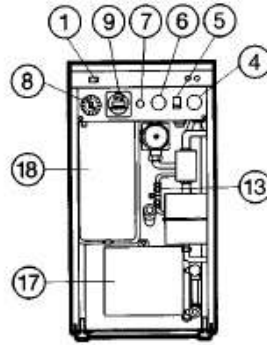
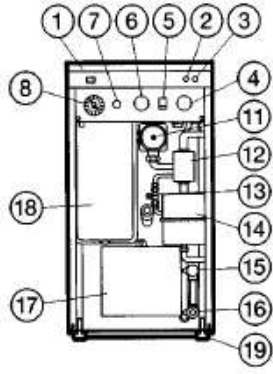
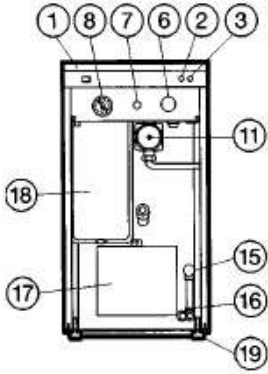
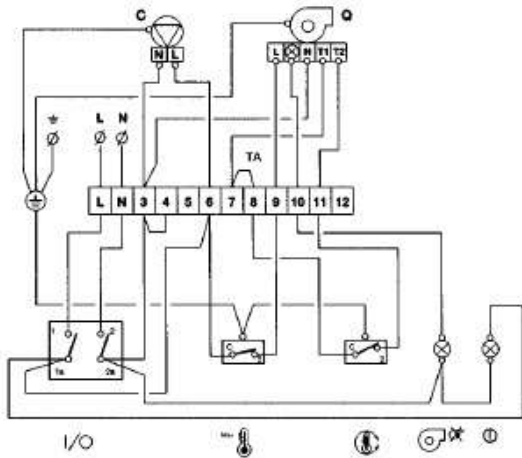
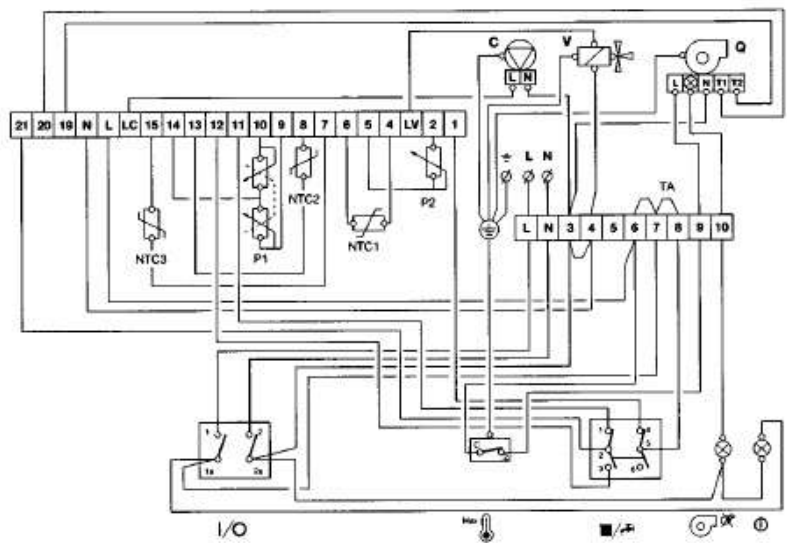

Fig. 2

GAVINA 20 GT, 26 GT & 30 GT



GAVINA 20 GTI, 26 GTI & 30 GTI



GAVINA 20 GTI-R, 26 GTI-R & 30 GTI-R

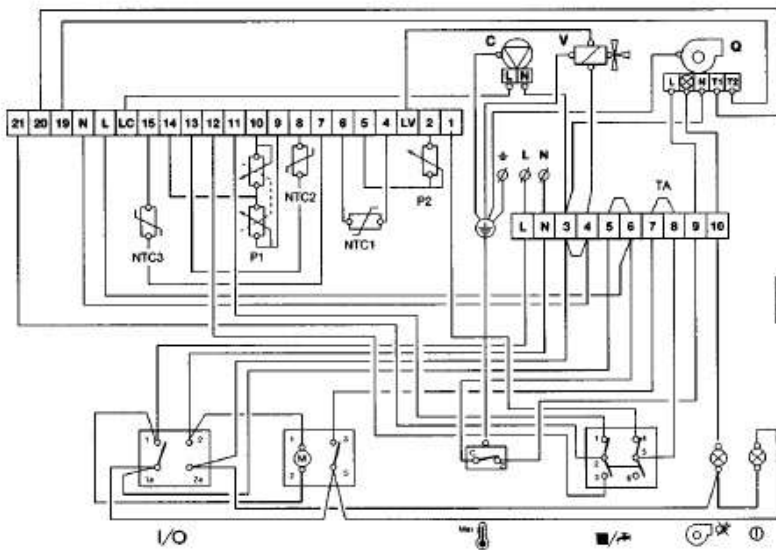

GAVINA 25 GTA

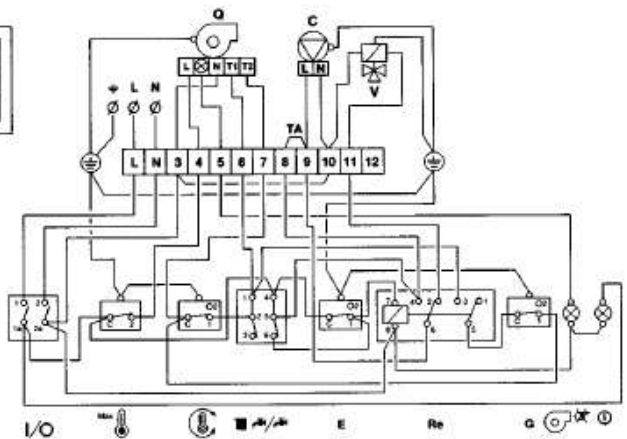
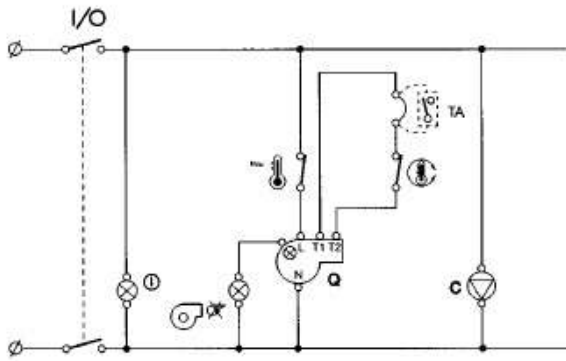
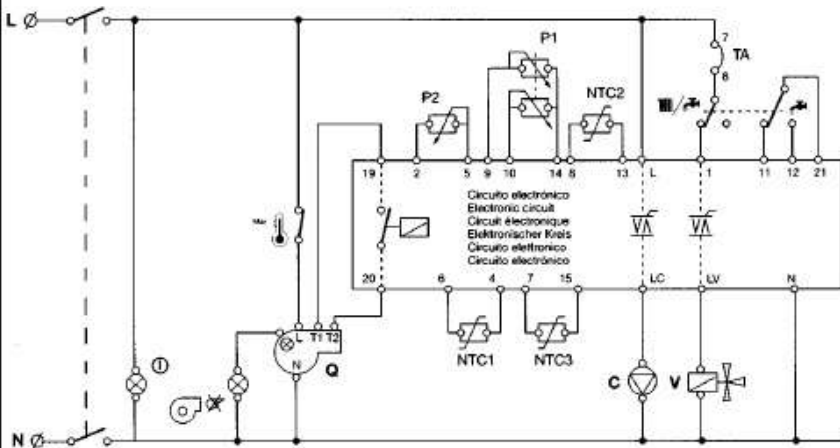

Fig. 3

GAVINA 20 GT, 26 GT & 30 GT



GAVINA 20 GTI, 26 GTI & 30 GTI



GAVINA 20 GTI-R, 26 GTI-R & 30 GTI-R

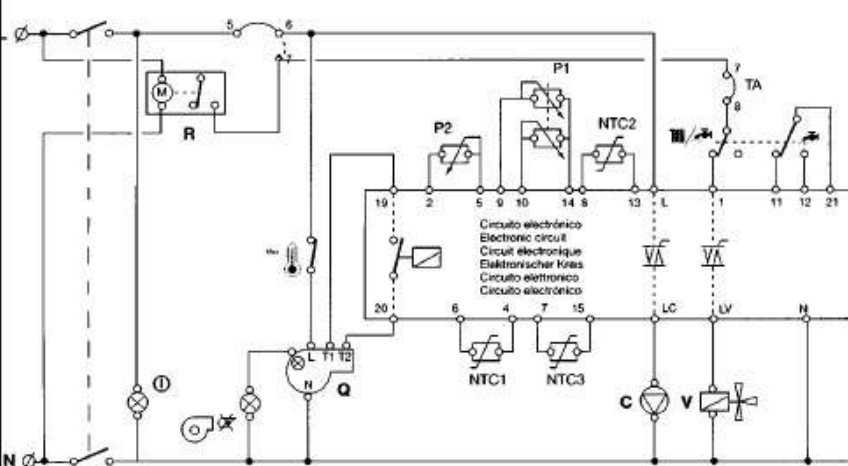

GAVINA 25 GTA

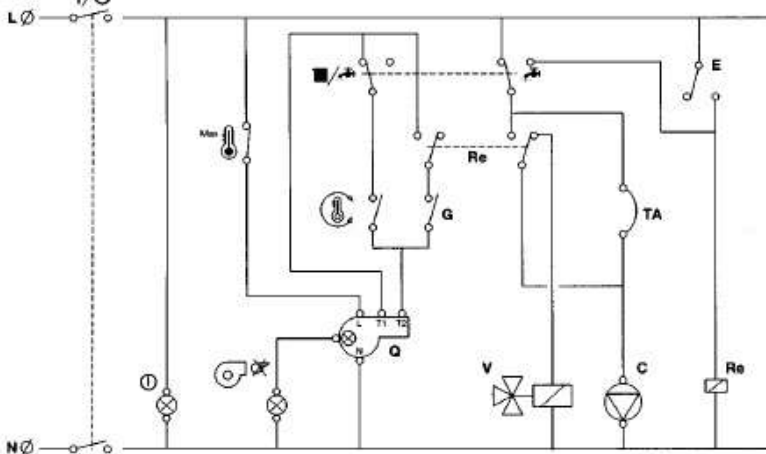

Fig. 4

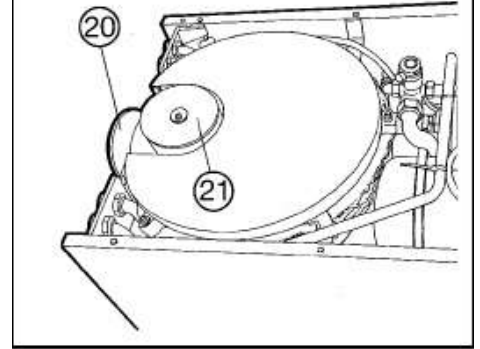

Fig. 5

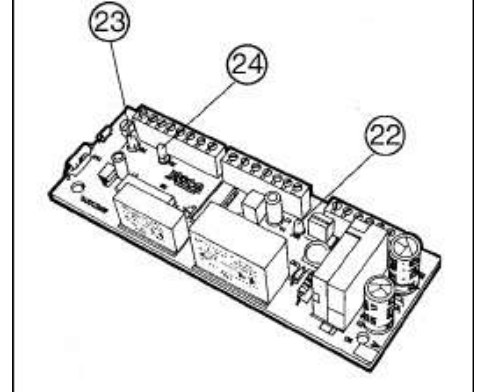

Fig. 6

Características hidráulicas circulador
Pump performance graph
Caractéristiques hydrauliques circulateur
Hydraulische Merkmale Umwälzpumpe
Caratteristiche idrauliche del circolatore
Características hidráulicas do circulador

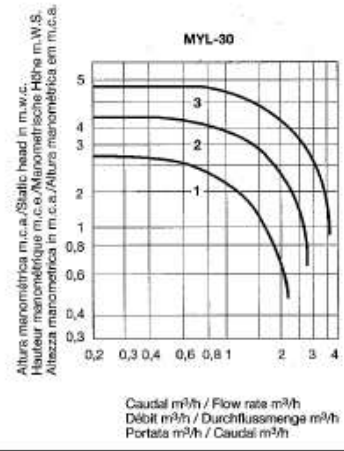

Fig. 7

M: Posición funcionamiento manual / Manual position / Position fonctionnement manuel / Manuel-Betrieb Position / Posizione funzionamento manuale / Posição funcionamento manual
A: Posición funcionamiento automático / Automatic position / Position fonctionnement automatique / Automatisches-Betrieb Position / Posizione funzionamento automatico / Posição funcionamento automatico

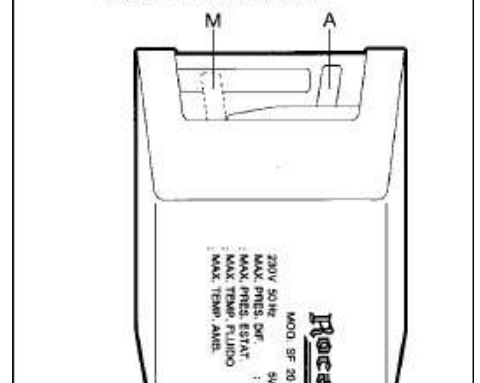
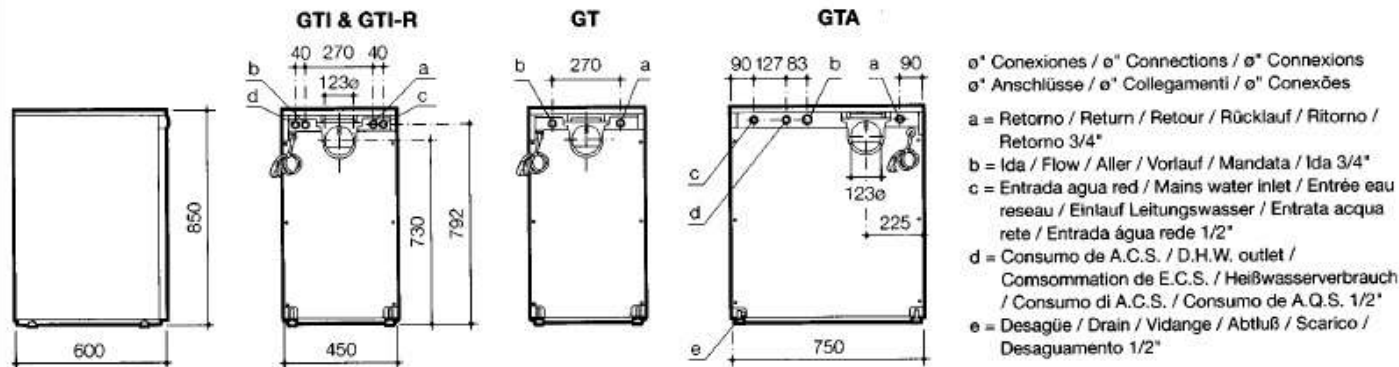

Fig. 8

Dimensiones / Overall dimensions / Dimensions / Abmessungen / Dimensioni / Dimensões



Características principales / Main characteristics / Principales caractéristiques / Hauptmerkmale / Caratteristiche principali / Características principais

| Grupo Térmico Modelo / Heating Unit Model / Groupe Thermique Modéle / Heizkessel Modell / Gruppo Termico Modello / Grupo Térmico Modelo | Potencia útil / Heat output / Puissance utile / Nutzleistung / Potenza utile / Potência útil | *Rendimiento útil / *Net Efficiency / *Rendement utile / *Nutzungsgrad / *Rendimento utile / *Rendimento útil | Capacidad de agua, litros / Water content, litres / Capacité en eau, litres / Wasserinhalt, Liter / Capacità de acqua, litri / Capacidade de água, litros | *Pérdida carga circuito humos (mm.c.a.) / *Flue circuit pressure droop (mm.w.c.) / *Perte charge circuit fumées (mm.c.e.) / *Ladeverlust Rauchkreislauf mmWS / *Perdita di carico circuito fumi (mm.c.a.) / *Perda carga circuito fumos (mm.c.a.) | Queimador gasóleo Modelo / Burner Model / Brûleur au gazole Modéle / Dieselbrenner Modell / Bruciatore a gasolio Modello / Queimador gasóleo Modelo | Circulador Modelo / Pump Model / Circulateur Modéle / Umwälzpumpe Modell / Circulatore Modello / Circulador Modelo | Producción A.C.S. L/min. Δt 30°C / D.H.W. Production L/min. Δt 30°C / Production E.C.S. L/min. Δt 30°C / Heißwasserproduktion L/min. Δt 30°C / Produzione A.C.S. L/min. Δt 30°C / Produção A. Q.S. L/min. Δt 30°C | Peso aprox. / Approx. weight / Poids approx. / Gewicht ca. / Peso appros. / Peso aprox. (kg) |
|---|--|---|---|---|---|--|---|--|
| GAVINA 20 GT | 20.000 kcal/h / 23,2 kW | 88,1 (%) | 27 | 1,5 | Kadet-tronic 3 RS | MYL-30 | - | 130 |
| GAVINA 20 GTI & 20 GTI-R | 20.000 kcal/h / 23,2 kW | 88,1 (%) | 27 | 1,5 | Kadet-tronic 3 RS | MYL-30 | 11,1 | 130 |
| GAVINA 25 GTA | 24.000 kcal/h / 27,8 kW | 88,1 (%) | 26 | 1,4 | Kadet-tronic 3 RS | MYL-30 | **13,3 | 175 |
| GAVINA 26 GT | 26.000 kcal/h / 30,2 kW | 88,3 (%) | 22 | 1,4 | CRONO 3 LS | MYL-30 | - | 140 |
| GAVINA 26 GTI & 26 GTI-R | 26.000 kcal/h / 30,2 kW | 88,3 (%) | 22 | 1,4 | CRONO 3 LS | MYL-30 | 14,4 | 140 |
| GAVINA 30 GT | 29.000 kcal/h / 33,7 kW | 88 (%) | 22 | 1,7 | CRONO 3 LS | MYL-30 | - | 140 |
| GAVINA 30 GTI & 30 GTI-R | 29.000 kcal/h / 33,7 kW | 88 (%) | 22 | 1,7 | CRONO 3 LS | MYL-30 | 16,1 | 140 |

* A potencia nominal y CO₂= 13% / * At nominal output and CO₂= 13% / * Puissance nominale et CO₂= 13% / * Bei Nennleistung und CO₂= 13% / * A potenza nominale e CO₂= 13% / * A potência nominal e CO₂= 13%
 ** Caudal específico 15,6 l/min. para $\Delta t = 30^{\circ}\text{C}$. / ** Specific Flow Rate 15,6 l/min for a $\Delta t = 30^{\circ}\text{C}$. / ** Débit spécifique que 15,6 l/min pour $\Delta t = 30^{\circ}\text{C}$. / ** Spezifische Durchflußmenge 15,6 l/m bei $\Delta t = 30^{\circ}\text{C}$. / ** Portata specifica 15,6 l/m per $\Delta t = 30^{\circ}\text{C}$. / ** Caudal específico 15,6 l/m para $\Delta t = 30^{\circ}\text{C}$.

| | Consumos eléctricos/Electrical Power consumption/Consommations électriques/Stromverbrauchswerte/Consumi elettrici/Consumos eléctricos | | | |
|--------------------------|---|--|---|---|
| | Queimador / Burner / Brûleur / Brenner / Bruciatore / Queimador | Circulador / Pump / Circulateur / Umwälzpumpe / Circulatore / Circulador | V. 3 vías / 3-way valve / Vanne 3 voies / 3-Wege-Ventil / Valvola a 3 vie / Válvula de 3 vías | Total pot. máx. absorbida / Total Power Input / Puissance totale max. absorbée / Gesamt max. Leistungsaufnahme / Totale pot. mass. assorbita / Total da pot. máx. absorvida |
| GAVINA 20 GT | 140 W | 90 W | - | 230 W |
| GAVINA 20 GTI & 20 GTI-R | 140 W | 90 W | 5 W | 235 W |
| GAVINA 25 GTA | 140 W | 90 W | 5 W | 235 W |
| GAVINA 26 GT | 250 W | 90 W | - | 340 W |
| GAVINA 26 GTI & 26 GTI-R | 250 W | 90 W | 5 W | 345 W |
| GAVINA 30 GT | 250 W | 90 W | - | 340 W |
| GAVINA 30 GTI & 30 GTI-R | 250 W | 90 W | 5 W | 345 W |

Tensión de alimentación: 220V (+10% - 15%), 50 HZ / Tension d'alimentation: 220V (+10% -15%), 50 HZ / Tensione di alimentazione: 220V (+10% -15%), 50 HZ
 Temperatura máxima de servicio: 100 °C / Température maximale de service: 100 °C / Temperatura massima di servizio: 100 °C
 Presión máxima circuito calefacción: 3 bar / Pression maximale circuit de chauffage: 3 bar / Pressione massima di servizio del circuito di riscaldamento: 3 bar
 Presión máxima circuito agua sanitaria: 7 bar / Pression maximale circuit eau sanitaire: 7 bar / Pressione massima di servizio del circuito di acqua calda dei sanitari: 7 bar
 Capacidad depósito expansión: 10 litros / Capacité réservoir d'expansion: 10 litres / Capacità del vaso di espansione: 10 litri
 Presión llenado depósito expansión: 0,5 bar / Pression remplissage du réservoir d'expansion: 0,5 bar / Pressione di riempimento del vaso di espansione: 0,5 bar

Supply voltage: 220V (+10% - 15%), 50 Hz / Versorgungsspannung: 220V (+10% -15%), 50 HZ / Tensão de alimentação: 220V (+10% -15%), 50 HZ
 Maximum operating temperature: 100 °C / Maximale Betriebstemperatur: 100 °C / Temperatura máxima de serviço: 100 °C
 Maximum pressure (heating circuit): 3 bar / Maximaler Betriebsdruck im Heizkreislauf: 3 bar / Pressão máxima circuito de calefaccão: 3 bar
 Maximum pressure (hot water circuit): 7 bar / Maximaler Betriebsdruck im Heißwasserkreislauf: 7 bar / Pressão máxima circuito água sanitária: 7 bar
 Expansion vessel capacity: 10 litres / Fassungsvermögen Ausdehnungsgefäß: 10 Liter / Capacidade depósito expansão: 10 litros
 Expansion vessel fill pressure: 0,5 bar / Fülldruck Ausdehnungsgefäß: 0,5 bar / Pressão enchimento depósito expansão: 0,5 bar.

Forma de suministro

En un solo bulto, que contiene:

- Caldera totalmente montada y cableada.
- Quemador prerregulado.

Componentes principales

Consultar Fig.1 GAVINA GT, GTI, GTI-R y GTA

Leyenda

- 1 - Interruptor general
- 2 - Piloto bloqueo quemador
- 3 - Piloto quemador
- 4 - Potenciómetro (termostato en el modelo GTA) regulación Agua Caliente Sanitaria
- 5 - Interruptor servicio Calefacción / Agua Caliente Sanitaria
- 6 - Potenciómetro (termostato en los modelos GT y GTA) regulación Calefacción
- 7 - Termostato seguridad
- 8 - Termohidrómetro
- 9 - Reloj programador
- 10 - Depósito acumulador 43 l.
- 11 - Circulador
- 12 - Válvula 3 vías motorizada
- 13 - Grifo de llenado
- 14 - Intercambiador
- 15 - Válvula seguridad 1/2"
- 16 - Grifo desagüe 1/2"
- 17 - Quemador
- 18 - Vaso de expansión 10 l.
- 19 - Espárragos nivelación caldera
- 20 - Termómetro Agua Caliente Sanitaria
- 21 - Grupo seguridad Flexbrane.

Instalación

- Respetar la Normativa en vigor.
- Para obtener la potencia que señala la placa de características, el dimensionado de la chimenea debe ajustarse a la altura y sección mínimas que se indican:

| Altura chimenea | Diámetro o lado cuadrado mínimos |
|-----------------|----------------------------------|
| 5 m | 17,5 cm |
| 6 m | 16 cm |
| ≤ 7 m | 15 cm |

Notas:

- Cuando vayan a instalarse chimeneas homologadas respetar las dimensiones indicadas por su fabricante.
- Para retirar los posibles residuos de la chimenea es conveniente disponer en su base de un registro al efecto.
- Cerca del emplazamiento definitivo del Grupo Térmico prever una toma de corriente monofásica 220V – 50 Hz, con toma de tierra, así como una acometida de agua y un desagüe.

Montaje

Nivel y altura

- Nivelar la base de la caldera y regular su altura haciendo girar los espárragos (19) Fig. 1 al efecto. Girando en el sentido de las agujas del reloj se eleva, y viceversa.

Conexión a la instalación

- Retirar la tapa superior de la envolvente.
- Realizar las conexiones al circuito de ida y Retorno a través de (b) y (a), así como a la entrada de agua de red y consumo de Agua Caliente Sanitaria en los modelos GTI y GTI-R y GTA a través de (c) y (d). Ver figura 8.
- Conducir el grifo de vaciado y de descarga de la válvula de seguridad al desagüe general.

Conexión a la chimenea

- Los Grupos Térmicos se suministran con la conexión a la chimenea en horizontal (20) Fig. 4.
- Si se desea utilizar la conexión vertical (21) Fig. 4, desenroscar el tornillo, extraer la tapa con su aislamiento y montarlo en la conexión horizontal.
- Enmasillar la unión entre caldera y chimenea para evitar entradas parásitas de aire.

Prueba de estanquidad

- Llenar de agua la instalación, en los Grupos Térmicos GTI y GTI-R y GTA a través del grifo (13) Fig. 1 y verificar que no se produce fuga alguna por el circuito hidráulico.

Nota:

A fin de facilitar el purgado de la caldera durante el llenado de la instalación, se recomienda efectuar dicha operación con la válvula de 3 vías en posición manual. Ver figura 7.

Alimentación de combustible

- Realizar la conexión entre el quemador y la línea para la alimentación de combustible.

Conexión eléctrica





Consultar esq. Fig.2 GAVINA GT, GTI, GTI-R y GTA.

- En los modelos GT existe la posibilidad de intercalar un depósito acumulador. La potencia máxima que

puede ser suministrada es de 2000 W. 6 para la

- La conexión eléctrica de componentes externos (depósito acumulador en modelos GT o bien termostato ambiente en todos los modelos), se debe realizar con mangueras tipo ES-NOSVV5-F.

Leyenda

- C Circulador
 Q Quemador
 V Válvula 3 vías
 TA Termostato ambiente (opcional, si de instala eliminar el puente)
 E Termostato Agua Caliente Sanitaria
 P1 Potenciómetro Agua Caliente Sanitaria
 P2 Potenciómetro caldera
 NTC1 Sensor detector caudal
 NTC2 Sensor Agua Caliente Sanitaria
 NTC3 Sensor caldera
 I/O Interruptor general
 Interruptor servicio calefacción / sanitario
 G Termostato caldera para Agua Caliente Sanitaria
 R Reloj programador
 Re Relé
 Termostato regulación caldera
 Termostato de seguridad
 Indicador bloqueo quemador
 Indicador de tensión

Fijar la tapa superior de la envolvente sobre los laterales.

Esquemas eléctricos de funcionamiento

Consultar esq. Fig.3 GAVINA GT, GTI, GTI-R y GTA.

Atención

- Los Grupos Térmicos GAVINA 20 y 25 incorporan un quemador cuyo primer encendido se produce transcurridos unos 6 minutos después del accionamiento del interruptor general, las GAVINA 26 y 30 se produce al cabo de 2 ÷ 4 minutos (depende de la temperatura ambiente). Posteriores encendidos se producen de forma prácticamente instantánea.
- Respecto al funcionamiento del reloj programador en los modelos GTI-R, consultar las instrucciones que se facilitan al efecto. Los Grupos Térmicos GTI-R se expiden con conexión para la programación del servicio de Calefacción. Si se desea programar Calefacción y Agua Caliente Sanitaria conjuntamente debe trasladarse el puente de

los bornes 5-6 a los 6-7 de la regleta.

Primer encendido

GAVINA 20 GT, 26 GT & 30 GT

- Ajustar el termostato regulación caldera (10) entre 50°C y 90°C. Ver figura 1.
- Ajustar el termostato de ambiente (opcional) al nivel previsto.
- Accionar el interruptor general (1). El piloto (3) se ilumina.

GAVINA 20, 26, 30 GTI & GTI-R y 25 GTA

- Ajustar el potenciómetro (termostato en modelo GTA) regulación caldera (6) entre 50°C y 90°C. Ver figura 1.
- Ajustar el termostato de ambiente (opcional) al nivel previsto.
- Ajustar el potenciómetro (termostato en modelo GTA) regulación de Agua Caliente Sanitaria (4) entre 40°C y 60°C.
- Accionar el interruptor general (1). El piloto (3) se ilumina.
- Seleccionar mediante el interruptor (5) el funcionamiento "Calefacción / Agua Caliente Sanitaria" o "Agua Caliente Sanitaria".

Calefacción / Agua Caliente Sanitaria

Con el interruptor (5) en posición .

A - Sin extracción (sin producción en modelo GTA) de Agua Caliente Sanitaria

- El quemador funciona bajo el control del potenciómetro (termostato en modelo GTA) regulación caldera.
- El circulador funciona permanentemente (excepto si ha actuado el termostato ambiente)*.
- Válvula 3 vías abierta hacia emisores (excepto si ha actuado el termostato ambiente)**.

B - Con extracción (con producción en modelo GTA) de Agua Caliente Sanitaria***

- La caldera cesa a la temperatura de mantenimiento (unos 80°C).
- El circulador funciona bajo el control del circuito electrónico en los modelos GTI y GTI-R, en función del caudal y la temperatura seleccionada para este servicio; en el modelo GTA, en función de la temperatura seleccionada en el termostato de Agua Caliente Sanitaria (4) Fig. 1.
- Válvula 3 vías abierta hacia el intercambiador.

Agua Caliente Sanitaria

Con el interruptor (5) en posición .

A - Sin extracción (sin producción en modelo GTA) de Agua Caliente Sanitaria

- La caldera permanece a la temperatura de mantenimiento (unos 80°C).
- El circulador no funciona.

- Válvula 3 vías abierta hacia el intercambiador.

B - Con extracción (con producción en modelo GTA) de Agua Caliente Sanitaria

- La caldera continua a la temperatura de mantenimiento.
- El circulador funciona bajo el control del circuito electrónico en los modelos GTI y GTI-R, en función del caudal y la temperatura seleccionada para este servicio; en el modelo GTA, en función de la temperatura seleccionada en el termostato de Agua Caliente Sanitaria (4) Fig. 1.
- Válvula 3 vías abierta hacia el intercambiador.

* Led rojo (22) del circuito electrónico iluminado. (Ver figura 5).

** Led amarillo (23) del circuito electrónico iluminado.

*** Led verde (24) del circuito electrónico iluminado.

Notas:

- En servicio  en los modelos GTI y GTI-R, desde que cesa la extracción de Agua Caliente Sanitaria hasta que se restablece el servicio de calefacción (se extingue el led verde y se ilumina el amarillo) puede transcurrir 1 minuto, aproximadamente.
- El termostato de seguridad (7) desconectará el quemador siempre que se produzca una excesiva elevación de la temperatura del agua de caldera. Su rearme es manual.
- El eventual bloqueo del quemador ilumina el piloto (2).
- Verificar el correcto funcionamiento del circulador y desbloquearlo, si fuera necesario, presionando en la ranura del eje y, al mismo tiempo, haciéndolo girar.
- Comprobar el funcionamiento del quemador bajo el control de potenciómetros, o termostato de ambiente si lo hubiera.

Recomendaciones importantes

- En el caso de que la instalación esté emplazada en una zona con riesgo de heladas ha de añadirse al agua algún aditivo anticongelante, en proporción a la temperatura exterior mínima del lugar.
- Recomendamos que las características del agua de la instalación sean:
 pH 7,5 ÷ 8,5
 Dureza: 8 ÷ 12 Grados Franceses*
- * Un grado francés equivale a 1 gramo de carbonato cálcico contenido en 100 litros de agua.

Mercado CE

Los Grupos Térmicos GAVINA son conformes a las Directivas Europeas 89/336/CEE de Compatibilidad Electromagnética y a la de Baja Tensión 73/23/CEE y a la de Rendimiento 92/42/CEE.