

Instrucciones de uso

Ceraclass midi

Caldera mural a gas



ZW 24-2E DV AE...
ZW 24-2E DV KE...

Indice

1	Explicación de la simbología y instrucciones de seguridad	3
1.1	Explicación de la simbología	3
1.2	Indicaciones de seguridad	4

2	Resumen de manejo	5
----------	------------------------------------	----------

3	Puesta en marcha	6
3.1	Antes de la puesta en funcionamiento	6
3.2	Conexión y desconexión del aparato	6
3.3	Conexión de la calefacción	7
3.4	Regulación de la calefacción con termostato ambiente	7
3.5	Temperatura y caudal de agua caliente (ZW ..)	8
3.6	Funcionamiento en verano (solamente preparación de agua caliente)	8
3.7	Protección contra heladas	8
3.8	Protección antibloqueo	8
3.9	Diagnóstico de averías	8

4	Indicaciones importantes	9
4.1	Averías	9
4.2	Control funcional	9
4.3	Limpieza de la carcasa	9
4.4	Indicaciones referentes al ahorro de energía	9

5	Datos característicos del aparato	10
----------	--	-----------

6	Instrucciones breves de manejo	11
----------	---	-----------

1 Explicación de la simbología y instrucciones de seguridad

1.1 Explicación de la simbología

Advertencias

	Las advertencias que aparecen en el texto están marcadas con un triángulo sobre fondo gris.
--	---

	En caso de peligro por corriente eléctrica, el signo de exclamación del triángulo se sustituye por el símbolo de un rayo.
--	---

Las palabras de señalización al inicio de una advertencia indican el tipo y la gravedad de las consecuencias que conlleva la no observancia de las medidas de seguridad indicadas para evitar riesgos.

- **AVISO** advierte sobre la posibilidad de que se produzcan daños materiales.
- **ATENCIÓN** indica que pueden producirse daños personales de leves a moderados.
- **ADVERTENCIA** indica que pueden producirse daños personales graves.
- **PELIGRO** indica que pueden producirse daños mortales.

Información importante

	La información importante que no conlleve riesgos personales o materiales se indicará con el símbolo que se muestra a continuación. Estarán delimitadas con líneas por encima y por debajo del texto.
--	---

Otros símbolos

Símbolo	Significado
▶	Procedimiento
→	Referencia cruzada para consultar otros puntos del documento u otros documentos.
•	Enumeración/Punto de la lista
–	Enumeración/Punto de la lista (2º nivel)

Tab. 1

1.2 Indicaciones de seguridad

Ante olor a gas:

- ▶ Cerrar la llave de gas.
- ▶ Abrir las ventanas.
- ▶ No conectar ningún interruptor eléctrico.
- ▶ Apagar las posibles llamas.
- ▶ **Llamar desde otro punto** a la compañía de gas y a un técnico autorizado.

En caso de olor a gases quemados:

- ▶ Desconectar el aparato.
- ▶ Abrir ventanas y puertas.
- ▶ Avisar a un instalador.

Emplazamiento, modificaciones

- ▶ El montaje del aparato así como modificaciones en la instalación pueden ser realizados sólo por un instalador autorizado.
- ▶ Los conductos que llevan los gases quemados no deben ser modificados.

Mantenimiento

- ▶ El usuario debe efectuar un mantenimiento y control periódico del aparato.
- ▶ El usuario es responsable de la seguridad y compatibilidad con el medio ambiente de la instalación.
- ▶ El aparato debe recibir como mínimo un mantenimiento anual.
- ▶ **Recomendación al cliente:** concertar un contrato de mantenimiento con un técnico autorizado y hacer inspeccionar el aparato anualmente.
- ▶ Solamente deberán emplearse piezas de repuesto originales.

Materiales explosivos y fácilmente inflamables

- ▶ No almacene ni utilice materiales inflamables (papel, disolvente, pinturas, etc.) en las proximidades del aparato.

Aire de combustión y aire ambiente

- ▶ Para evitar la corrosión, el aire de combustión y el aire ambiente deben estar exentos de materias agresivas (p. ej. hidrocarburos halogenados que contengan compuestos de cloro y flúor).



2 Resumen de manejo

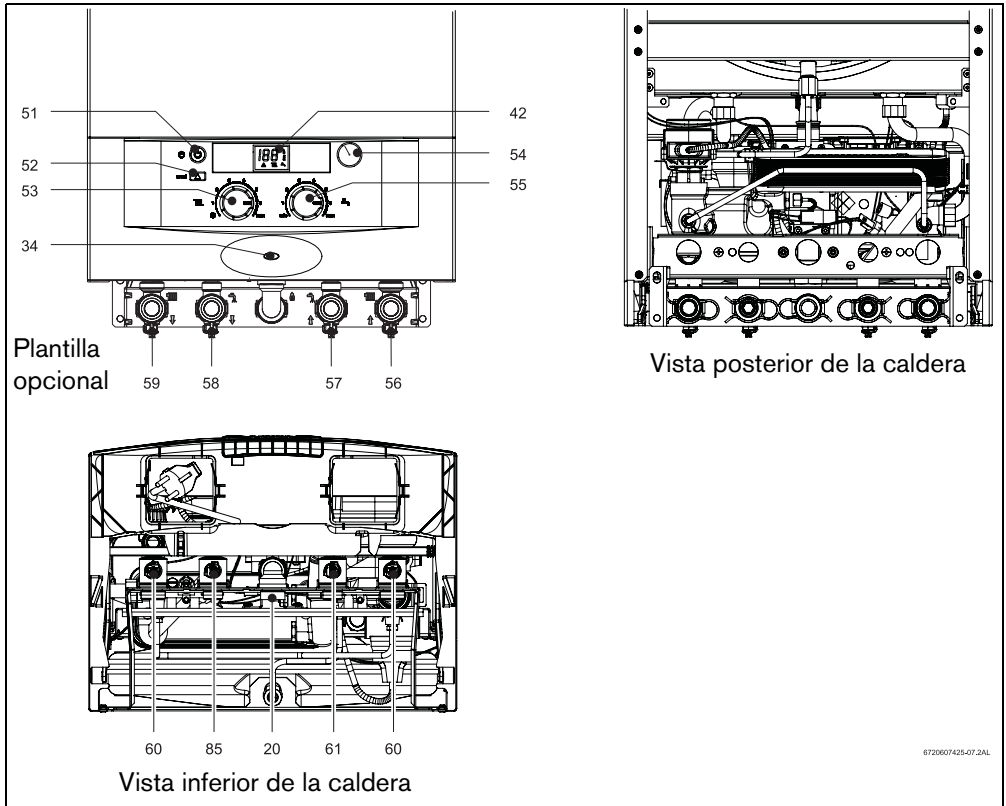

Fig. 1

- | | | | |
|-----------|--|-----------|---|
| 20 | Gas | 58 | Salida de agua caliente sanitaria (ZW) |
| 34 | LED - indicador de caldera encendida (ON) y de averías (parapadea) | 59 | Circuito de ida de la calefacción |
| 42 | Display digital | 60 | Llaves para mantenimiento en los circuitos de ida y retorno |
| 51 | Interruptor principal | 61 | Válvula de paso de agua fría |
| 52 | Tecla de rearme | 85 | Válvula de paso de agua caliente |
| 53 | Termostato para circuito de ida a la calefacción | | |
| 54 | Manómetro | | |
| 55 | Termostato para agua caliente | | |
| 56 | Circuito de retorno de la calefacción | | |
| 57 | Conexión de agua fría sanitaria (ZW) | | |

3 Puesta en marcha

3.1 Antes de la puesta en funcionamiento

Llaves para mantenimiento (60)

- Abrir la válvula de manera que la ranura quede en dirección del flujo.

Ranura colocada transversalmente al sentido de flujo = cerrada.

Aparatos ZW: agua fría (61)

- Abrir la válvula de manera que la ranura señale en dirección del flujo.

Ranura colocada transversalmente al sentido de flujo = cerrada.

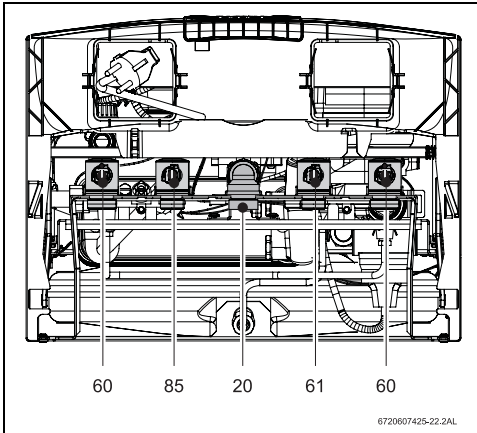

Fig. 2

Control de la presión del agua de calefacción

- La aguja del manómetro (54) debe encontrarse entre 1 bar y 2 bar.



El personal técnico le indicará si es preciso ajustar un valor más alto.

No debe excederse **la presión máx.** de 3 bar a la temperatura de calefacción máxima (la válvula de seguridad se activa).

- Si la aguja quedase por debajo de 1 bar (con la instalación fría): rellenar agua hasta que la aguja se encuentre dentro del margen de 1 bar a 2 bar.

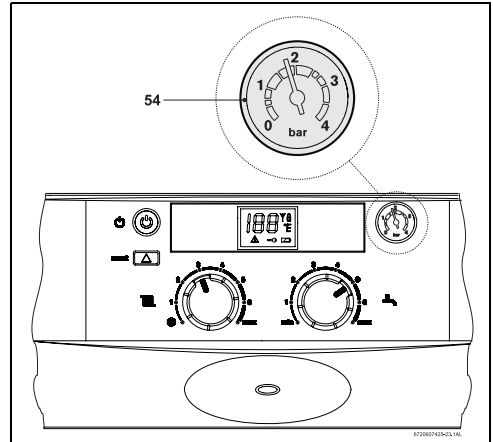



Fig. 3

3.2 Conexión y desconexión del aparato

Conexión



Cuando se enciende, el aparato efectúa un test interno durante el cual el display digital muestra algunas indicaciones técnicas.

- Presionar el interruptor principal . El LED se enciende en azul, y el display LCD muestra la temperatura del circuito primario, encontrándose el aparato en modo de funcionamiento. Cuando el quemador está en funcionamiento,

el display LCD muestra el símbolo .
El display LCD muestra la temperatura del circuito primario (calefacción).

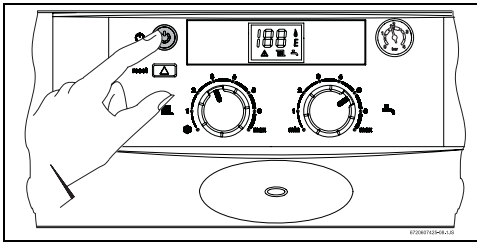



Fig. 4

Desconexión

- ▶ Presionar el interruptor principal .





ADVERTENCIA:
¡Descarga eléctrica!

- ▶ Cortar la alimentación eléctrica antes de efectuar cualquier trabajo en el aparato.

3.3 Conexión de la calefacción

La temperatura de calefacción puede ajustarse a un valor entre 45 °C y 88 °C. El regulador modula continuamente la llama del quemador de acuerdo a la demanda de calor actual.

- ▶ Girar el termostato  para adaptar la temperatura de calefacción de la instalación (dentro de un margen de 45 °C a 88 °C).

El display digital muestra el símbolo  y la temperatura seleccionada parpadeante.

Si el quemador está funcionando, el display digital muestra el símbolo . El termómetro

muestra la temperatura del circuito primario (calefacción).

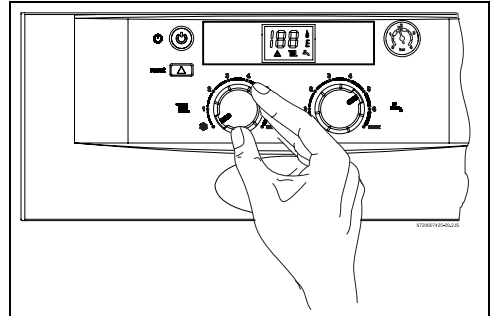

Fig. 5

3.4 Regulación de la calefacción con termostato ambiente

- ▶ Girar el termostato ambiente (TR...) a la temperatura ambiente deseada.

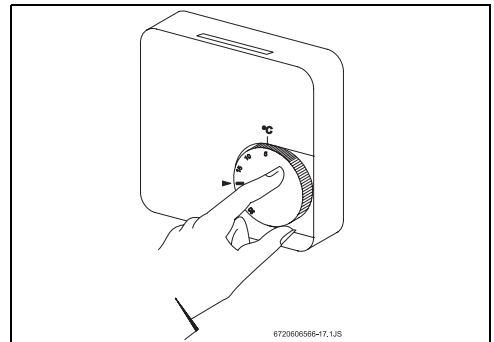



Fig. 6



Para obtener una temperatura ambiente confortable se aconseja ajustar el termostato ambiente a 20 °C.

3.5 Temperatura y caudal de agua caliente (ZW ..)

En aparatos ZW puede fijarse la temperatura del agua caliente entre aprox. 40 °C y 60 °C en el termostato  (Fig. 7).

El display digital con indicación de temperatura seleccionada. En funcionamiento el display parpadea hasta conseguir el valor deseado

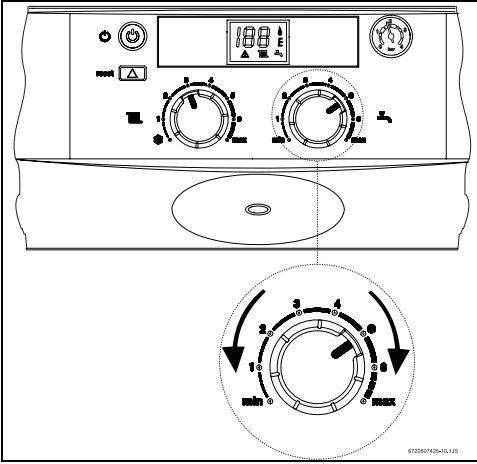



Fig. 7

El caudal de agua caliente se limita a aprox. 10 l/min.

Colocación del termostato	Temperatura del agua
A la izquierda, hasta el tope	aprox. 40 °C
A la derecha, hasta el tope	aprox. 60 °C

Tab. 2

3.6 Funcionamiento en verano (solamente preparación de agua caliente)

- ▶ Girar completamente a la izquierda el termostato  del aparato.

Con ello se desconecta la calefacción. Se mantiene el abastecimiento de agua caliente, así como la tensión de alimentación para la regulación de la calefacción y para el reloj programador.

El display digital con indicación “Su” parpadea aproximadamente durante 3 segundos.

3.7 Protección contra heladas

- ▶ Dejar conectada la caldera.

3.8 Protección antibloqueo

Siempre que el interruptor principal se encuentre en la posición I se pone a funcionar la bomba durante 1 minuto cada 24 horas¹⁾, para impedir que ésta se bloquee.

3.9 Diagnóstico de averías

Esta caldera incorpora un sistema de diagnóstico de averías. La indicación de anomalías se hace a través del LED y de un código de error en el display digital. La caldera puede volver a ponerse a funcionar tras haber pulsado la tecla de rearme una vez subsanada la avería.

1) Después del último funcionamiento

4 Indicaciones importantes

4.1 Averías

Durante el funcionamiento pueden llegar a presentarse averías.

Si el LED parpadea:

- ▶ Solucionar la avería (ver capítulo 8 del Manual de Instalación) y pulsar la tecla  (caso necesario) hasta que deje de parpadear. El aparato se pone a funcionar de nuevo y el termómetro muestra la temperatura de calefacción.

Si la tecla  no parpadea:

- ▶ Desconectar y volver a conectar el aparato. El aparato se pone a funcionar de nuevo y el termómetro muestra la temperatura de calefacción.

Si el aparato deja de funcionar.

El sistema de control de gases de combustión fue accionado (solo aparatos ZW...KE)

- ▶ Ventilar el local durante 10 minutos.
- ▶ Vuelve a poner el aparato en funcionamiento.

Si la avería persiste:

- ▶ Llamar a un técnico autorizado.

4.2 Control funcional



Déjese instruir por personal técnico en la forma de llenar y vaciar el aparato.

Los siguientes controles funcionales los puede realizar Vd. mismo:

- ▶ Control de la presión del agua en el manómetro.

4.3 Limpieza de la carcasa

- ▶ Frotar la carcasa solamente con un paño húmedo, no utilizando productos de limpieza agresivos.

4.4 Indicaciones referentes al ahorro de energía

Calentar ahorrando

La caldera está construída de forma tal, que el consumo de gas y la carga para el medio ambiente sean lo más bajos posible y el confort sea lo más grande posible. La alimentación de gas al quemador se regula según la necesidad de calor de la vivienda en cada caso. La caldera sigue trabajando con una llama pequeña, cuando la necesidad de calor es menor. El técnico conoce este procedimiento como modulación. Mediante la modulación, las oscilaciones de temperatura son pequeñas y la distribución de calor en los locales es homogénea. Así puede ser que el aparato trabaje durante mucho tiempo, pero consume menos gas que un aparato que esté conectando y desconectando continuamente.

Instalaciones de calefacción con regulador de temperatura ambiente TR ...

El local donde está montado el regulador de temperatura ambiente determina la temperatura para los demás locales (local guía). En el radiador de este local no debe estar montada ninguna válvula termostática.

El termostato del aparato debe ajustarse a la temperatura máxima para la que ha sido proyectada la instalación de calefacción.

En cada local (excepto en el local guía) se puede ajustar la temperatura de forma individual a través de las válvulas termostáticas de los radiadores. Si usted quiere tener una temperatura más baja en el local guía que en los demás ambientes,

deje el termostato ambiente en el valor ajustado y baje el radiador mediante la válvula.

Bajada durante la noche

Bajando la temperatura ambiente durante el día o durante la noche se pueden ahorrar considerables cantidades de combustible. Una bajada de la temperatura en 1 °C puede conllevar hasta un 5 % de ahorro de energía. Sin embargo, no es aconsejable dejar que la temperatura ambiente baje por debajo de +15 °C. En el termostato ambiente se puede ajustar, de forma individual, la temperatura que se desea para la bajada nocturna.

Agua caliente

Un ajuste más bajo en el regulador de temperatura significa un gran ahorro de energía.

Informaciones adicionales

Si tiene alguna duda, diríjase a su instalador, o bien directamente a nosotros por escrito.

5 Datos característicos del aparato

Al acudir a un servicio técnico, es necesario generalmente efectuar unas indicaciones específicas sobre su aparato.

Estas indicaciones las encuentra en la placa de características o en la etiqueta con el modelo de aparato.

Denominación del aparato (p. e. ZW 24 AE 23):

.....

Fecha de fabricación (FD...):

.....

Fecha de la puesta en marcha:

.....

Realizador de la instalación:

.....

6 Instrucciones breves de manejo

Conexión y desconexión

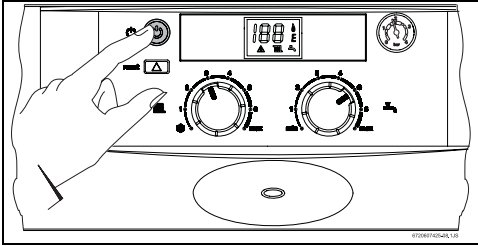

Conectar la calefacción

- ▶ Girar el termostato para adaptar la temperatura de calefacción de la instalación (dentro de un margen de 45 °C a 88 °C).

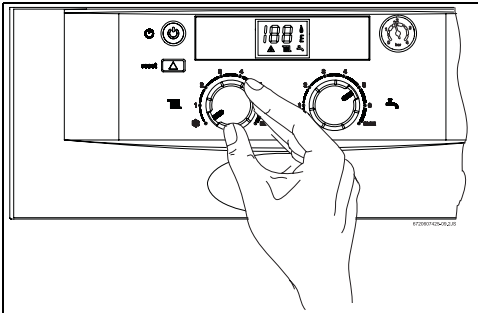

Ajustar el termostato ambiente

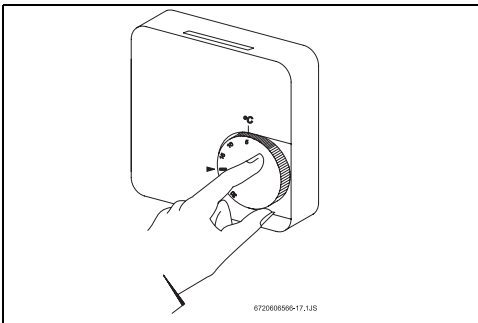

Ajustar la temperatura de agua caliente

- ▶ Ajustar la temperatura del agua caliente en el termostato del aparato

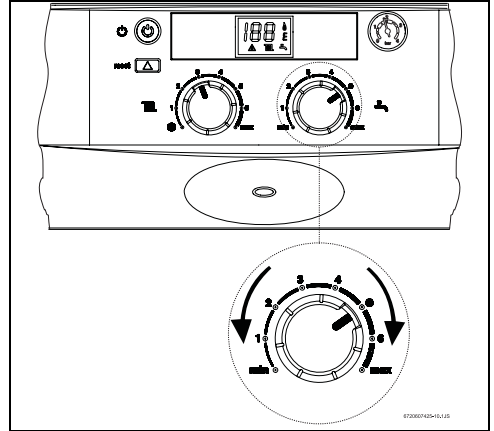

Funcionamiento en verano (solamente preparación de agua caliente)

- ▶ Girar completamente a la izquierda el termostato del aparato.
El display digital con indicación "Su" parpadea aproximadamente durante 3 segundos.

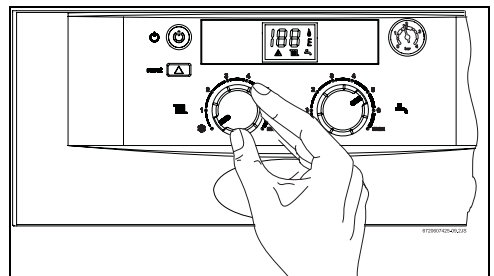



6720800112

Cómo contactar con nosotros



Aviso de averías

Tel.: 902 100 724

E-mail: asistencia-tecnica.junkers@es.bosch.com

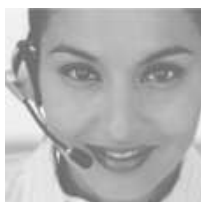

Información general para el usuario final

Tel.: 902 100 724

E-mail: asistencia-tecnica.junkers@es.bosch.com



Apoyo técnico para el profesional

Tel.: 902 41 00 14

E-mail: junkers.tecnica@es.bosch.com



Robert Bosch España, S.L.U.
Bosch Termotecnia
Hnos. García Noblejas, 19
28037 Madrid
www.junkers.es