

Cassette de cuatro vías

Junkers Multi Split

ACONDICIONADOR DE AIRE TIPO CASSETTE



Manual del usuario

6 720 861 932 (2016/01)

Muchas gracias por comprar nuestro equipo de aire acondicionado.

Antes de usar el equipo de aire acondicionado, leer cuidadosamente este manual y guardarlo para una futuras consultas.



CONTENIDO

CONTENIDO	2
1. Precauciones de seguridad	3
2. Piezas de unidad interior y funciones principales	4
Piezas de unidad	4
Condiciones de funcionamiento	4
Funciones	5
Ideas para ahorrar energía.....	5
3. Modo manual	6
4. Cuidado y mantenimiento	7
Precauciones de seguridad.....	7
Mantenimiento de la unidad.....	7
Limpiar el filtro de aire	7
Reparando fugas de refrigerante	8
Sistema de detección de fuga de refrigerante (algunos modelos).....	8
Preparación para tiempos paradas prolongadas	8
5. Eliminación de fallos	9
Problemas comunes	9
Recomendaciones para eliminación de fallos	10
Códigos de error	11
6. Directivas europeas de eliminación de residuos	12
7. Garantía del producto y mantenimiento	13

1. Precauciones de seguridad

Muchas gracias por comprar este acondicionador de aire. Este manual le proveerá información de cómo utilizar, mantener y eliminar errores en el acondicionador de aire. El cumplimiento de las instrucciones asegurará el funcionamiento correcto y una vida útil extendida de su unidad.

Poner atención a las siguientes señales:

 ADVERTENCIA	La no observancia de una advertencia puede causar la muerte. El aparato debe ser instalado según consta en las regulaciones nacionales.
 ATENCIÓN	La no observancia de esta llamada de atención puede causar lesiones o daños materiales.

	ADVERTENCIA
<ul style="list-style-type: none"> • Pedir a un instalador autorizado instalar el acondicionador de aire. Una instalación inapropiada puede causar una fuga de agua, una descarga eléctrica o un incendio. • La garantía se anulará si la unidad no es instalada por profesionales. • En caso de haber una situación anormal (como p.ej. olor a quemado), desconectar la alimentación eléctrica y contactar la empresa instaladora para obtener instrucciones para prevenir una descarga eléctrica, fuego o lesiones. • NO permitir que se moje la unidad interior o el mando a distancia. Puede causar una descarga eléctrica o un incendio. • NO ingresar dedos, varillas u otros objetos en la entrada o salida de aire. Esto puede causar un daño debido a que el ventilador puede estar girando a altas velocidades. • NO usar esprays inflamables como fijador de pelo, laca o pintura cerca de la unidad. Esto puede causar un incendio o una combustión. 	

	ATENCIÓN
<ul style="list-style-type: none"> • NO tocar la salida de aire o las hojas horizontales mientras la rejilla esté en funcionamiento. Es posible magullarse los dedos o que se rompa la unidad. • NO realizar trabajos de inspección de la unidad por uno mismo. Pedir a un instalador autorizado que realice la inspección. • Para prevenir un deterioro del producto, no utilizar el acondicionador de aire para motivos de preservación (almacenamiento de aire, plantas, animales, obras de arte, etc.). • NO utilizar el acondicionador de aire con manos mojadas. Puede causar una descarga eléctrica. • NO tocar la bobina del evaporador dentro de la unidad interior. Las bobinas del evaporador son afiladas y pueden causar lesión. 	

- **NO** ubicar objetos debajo de la unidad interior que pueden dañarse por la humedad de la unidad interior. Se puede producir condensación a una humedad relativa de 80%.
- **NO** exponer los módulos que generen calor al aire frío ni ubicarlos debajo de la unidad interior. Puede causar una combustión incompleta o una deformación de la unidad debido al calor.
- Después de un periodo de parada prolongada sin uso, pruebe la unidad interior para ver si algo está dañado. Si la unidad interior está dañada, puede caerse y causar una lesión.
- En caso de que el acondicionador de aire se utilice junto otro tipo de dispositivos de calefacción, ventilar a fondo la habitación para evitar una falta de oxígeno.
- **NO** subirse a la unidad exterior o ubicar objetos sobre ésta.
- **NO** utilizar el acondicionador de aire al utilizar insecticidas para fumigar. Los químicos pueden depositarse en la unidad y causar peligro para aquellos que son hipersensitivos a agentes químicos.
- **NO** permita que niños jueguen con el acondicionador de aire.
- Este aparato puede ser usado por niños a partir de 8 años y personas con capacidades físicas, sensoriales o mentales reducidas o por personas con poca experiencia y conocimientos si han obtenido las instrucciones correctas acerca de cómo utilizar el aparato de una manera segura y conocen los peligros implicados.
- **NO** activar el acondicionador de aire en una habitación húmeda (p.ej. en el baño o en la lavandería). Esto puede causar una descarga eléctrica y causar que se deteriore el producto.

2. Piezas de unidad interior y funciones principales

Piezas de unidad

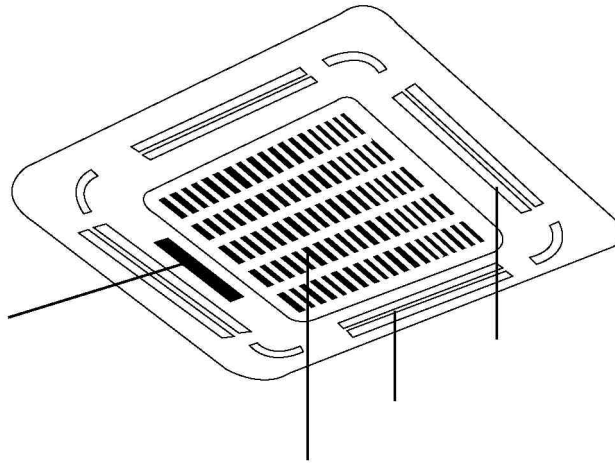

Fig. 2,1

Condiciones de funcionamiento

Utilizar el sistema en los siguientes rangos de temperatura para un funcionamiento seguro y efectivo. En caso de utilizar el acondicionador de aire fuera de las condiciones arriba mencionadas, puede haber un malfuncionamiento o reducirse la eficiencia.

	Modo COOL	Modo HEAT	Modo DRY
Temperatura interior	17-32°C (62-90°F)	0-30°C (32-86°F)	17-32°C (62-90°F)
Temperatura exterior	0-50°C (32-122°F)	-15-24°C (5-76°F)	0-50°C (32-122°F)
	-15-50°C (5-122°F) (modelos con sistema de refrigeración a baja temperatura)		

Funciones

Configuración básica

En caso de que el acondicionador de aire inicie después de una desconexión de corriente, reiniciará con la configuración de fábrica (Modo AUTO, AUTO fan, 24°C (76°F)). Esto puede causar incoherencia en el mando a distancia y en el panel de la unidad. Utilizar el mando a distancia para actualizar el estado.

Reinicio automático (en algunos modelos)

En caso de un corte de luz, el sistema se detendrá inmediatamente. Al retornar la corriente, parpadeará la luz operacional en la unidad interior. Para reiniciar la unidad, pulsar la tecla ON/OFF en el mando a distancia. En caso de que el sistema cuente con una función de reinicio automático, la unidad reiniciará usando los mismos ajustes.

Función memoria ángulo de rejilla (opcional)

Algunos modelos han sido diseñados con una función de memoria de ángulo de rejilla. En caso de que la unidad reinicia después de un corte de luz, el ángulo de las rejillas horizontales retornará automáticamente a la posición previa. El ángulo de la rejilla no debe ser ajustado en una posición demasiado pequeña, debido a que se puede formar agua condensada y gotear dentro de la máquina. Para resetear la rejilla, pulsar la tecla manual que reseteará los ajustes de la rejilla horizontal.

Sistema de detección de fuga de refrigerante (algunos modelos)

En caso de haber una fuga de refrigerante, la pantalla LCD visualizará "EC" y parpadeará el piloto de control LED.

Ideas para ahorrar energía

- **NO** ajustar la unidad a niveles de temperatura excesivos.
- En modo refrigeración cerrar las cortinas para evitar una radiación solar directa.
- Puertas y ventanas deben permanecer cerradas para mantener el aire frío o caliente en la habitación.
- **NO** ubicar objetos cerca a la entrada o la salida de aire de la unidad. Esto reducirá la eficiencia de la unidad.
- Ajustar el temporizador y utilizar el modo SLEEP/ECONOMY incorporado, en caso de necesitarlo.
- En caso de no utilizar la unidad durante un tiempo prolongado, retirar las baterías del mando a distancia.
- Limpiar el filtro de aire una vez cada dos semanas. Un filtro de aire sucio puede reducir la eficiencia de enfriamiento o de calefacción.
- Ajustar las rejillas correctamente y evitar el flujo directo.

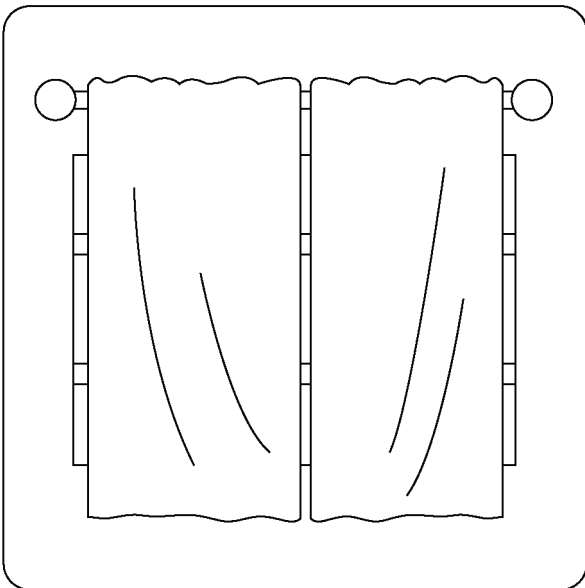

Cerrar las cortinas al calentar también ayuda a mantener el calor en la habitación

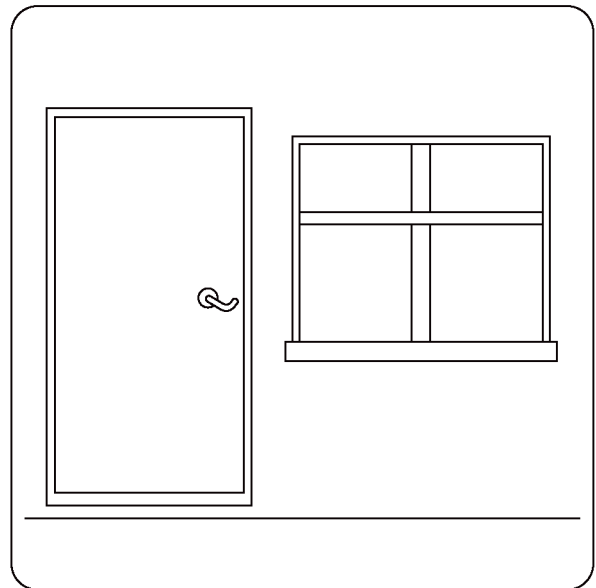

Mantener las puertas y ventanas cerradas

3. Modo manual

Se puede utilizar el panel de pantalla en la unidad interior para operar la unidad en caso de que se haya perdido el mando a distancia o las baterías están agotadas.

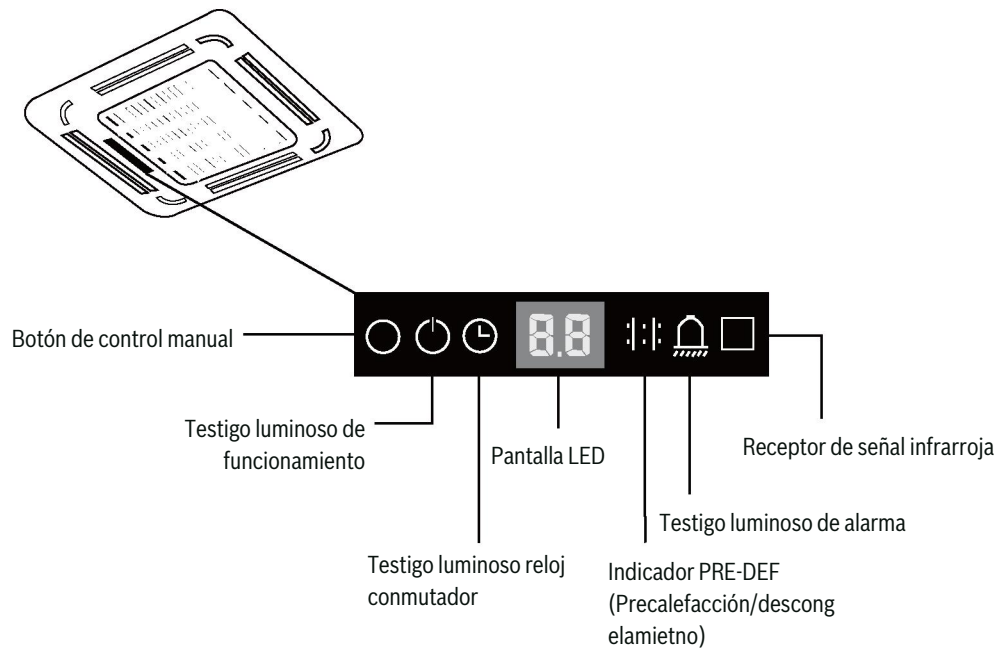
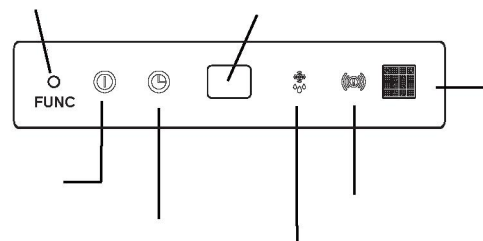

Fig. 3,1



ja

Fig. 3,2

- **Tecla MANUAL:** Esta tecla selecciona el modo de funcionamiento en la siguiente secuencia: AUTO, FORCED COOL, OFF.
- **Modo FORCED COOL:** En el modo FORCED COOL parpadea la luz de funcionamiento. El sistema cambia a AUTO después de haber enfriado a una alta velocidad de viento durante 30 minutos. Durante este funcionamiento el mando a distancia estará desconectado.
- **Modo OFF:** Si el panel está en OFF, la unidad se desconecta y se reactiva el mando a distancia.

4. Cuidado y mantenimiento

Precauciones de seguridad

- Contactar a un técnico de servicio autorizado para realizar reparaciones o el mantenimiento de esta unidad. La reparación o el mantenimiento inapropiado pueden causar fugas de agua, descargas eléctricas o fuego y pueden anular la garantía.
- **NO** sustituir un fusible fundido con un fusible de un amperaje mayor debido a que puede causar daño o fuego eléctrico.
- Asegurarse que la manguera de drenaje esté ajustada según las instrucciones. El incumplimiento de esto puede causar una fuga o resultar en daño personal y material, fuego o descarga eléctrica.
- Asegurarse que el cableado esté correctamente conectado. El incumplimiento de conectar el cableado según las instrucciones puede causar una descarga eléctrica o fuego.

Mantenimiento de la unidad



ANTES DE REALIZAR TRABAJOS DE LIMPIEZA O DE MANTENIMIENTO

- Desconectar siempre el acondicionador de aire y desenchufarlo antes de proceder con los trabajos de limpieza o de mantenimiento.
- **NO** utilizar agentes químicos o paños químicamente tratados para limpiar la unidad
- **NO** utilizar benceno, diluyente, polvos de pulido u otros disolventes para limpiar la unidad. Pueden causar fisuras o deformaciones en la superficie de plástico.
- **NO** lavar la unidad con agua corriente. Esto causará un peligro eléctrico. **NO** utilizar agua más caliente que 40°C (104°F) para limpiar el panel frontal. Esto puede tener por consecuencia que se deforme o decolore el panel.
- Limpiar la unidad usando un paño suave y que no suelte pelusas y detergente neutral. Secar la unidad con un paño seco, que no suelte pelusas.

Limpiar el filtro de aire

El filtro evita que polvo y otras partículas ingresen a la unidad interior. Sedimentos de polvo pueden reducir la eficiencia del acondicionador de aire. Para una eficiencia óptima, limpiar el filtro de aire cada dos semanas o con mayor frecuencia si se vive en una área polvorienta. Sustituir el filtro por uno nuevo en caso de que esté demasiado tapado y no sea posible limpiarlo.



ADVERTENCIA: NO RETIRAR O LIMPIAR EL FILTRO POR CUENTA PROPIA

Retirar y limpiar el filtro puede ser un proceso peligroso. El retiro y el mantenimiento debe ser realizado por un técnico cualificado.

NOTA: En hogares con animales será necesario limpiar de vez en cuando la rejilla de seguridad para prevenir un congestionamiento debido a pelos de animales.

1. Desbloquear la rejilla de seguridad pulsando las dos lengüetas hacia el centro de manera simultánea.
2. Desconectar el cable del panel de la pantalla de la caja de control en el cuerpo principal.

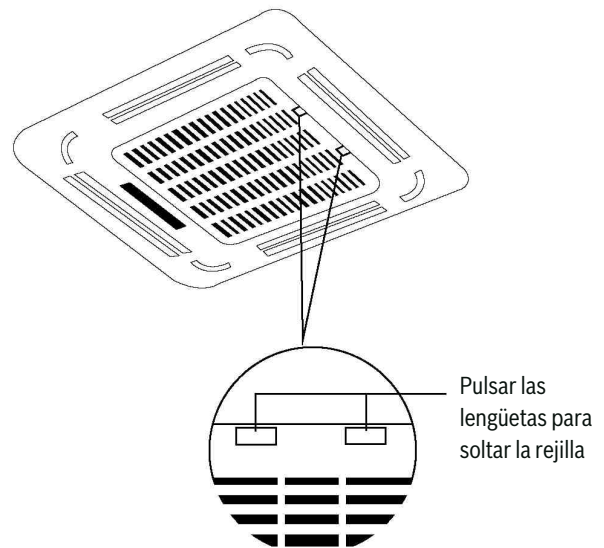

Fig. 4,1

3. Retirar la rejilla de seguridad de la unidad principal agarrando la rejilla de seguridad a un ángulo de 45°, levantándola ligeramente y tirando de la rejilla hacia adelante.

NOTA: Algunos modelos incluyen una función de elevación automática del panel que permite que la rejilla se desplace verticalmente y facilita así el proceso de limpieza del filtro.

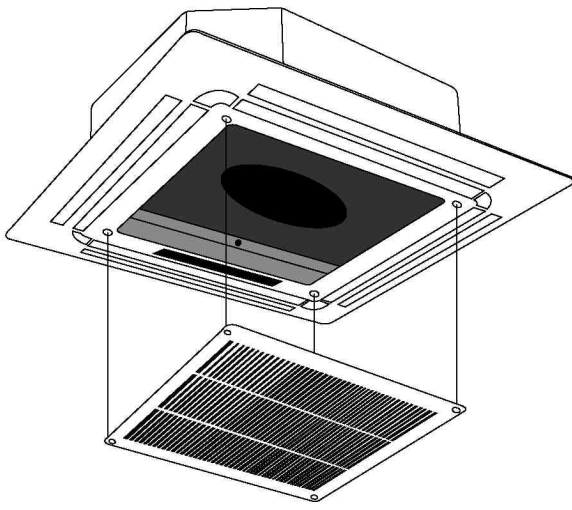

Fig. 4,2

4. Retirar el filtro de aire.
5. Limpiar el filtro de aire aspirando la superficie o lavándola con agua caliente y con detergente suave.
 - a) En caso de utilizar una aspiradora, el lado interior debe estar en dirección a la aspiradora.

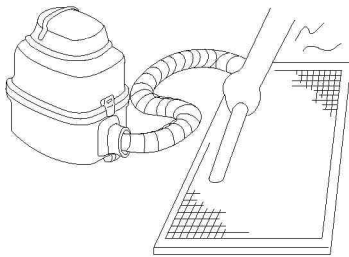

Fig. 4,3

- b) En caso de utilizar agua, el lado interior debe estar en dirección hacia abajo y en dirección opuesta al chorro de agua.

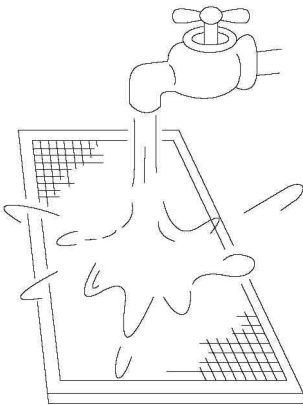

Fig. 4,4

6. Enjuagar el filtro con agua limpia y permitir que seque al aire. NO dejar secar el filtro directamente al sol.
7. Reinstalar el filtro.
8. Reinstalar la rejilla delantera y reconectar el cable del panel de la pantalla a la caja de control del cuerpo principal.

Reparando fugas de refrigerante



ADVERTENCIA

- En caso de haber una fuga de refrigerante, desconectar el acondicionador de aire y cualquier dispositivo de calefacción de combustible, ventilar la habitación y contactar inmediatamente al empresa instaladora. El refrigerante es tanto tóxico como inflamable. NO utilizar el acondicionador de aire hasta que se haya reparado la fuga.
- En caso de haber instalado el acondicionador de aire en un lugar pequeño, es necesario tomar medidas especiales para prevenir que se exceda una concentración de refrigerante en caso de haber una fuga de refrigerante. Refrigerante concentrado causa problemas mayores de salud y de seguridad.

Sistema de detección de fuga de refrigerante (algunos modelos)

En caso de haber una fuga de refrigerante, la pantalla LCD visualizará "EC" y parpadeará el piloto de control LED.

Preparación para periodos de parada prolongada

Mantenimiento después de un periodos de parada prolongada:

1. Retirar cualquier obstáculo que pueda bloquear los orificios de ventilación tanto de la unidad interior como de la exterior.
2. Limpiar el filtro de aire y la rejilla delantera de la unidad interior. Reinstalar el filtro de aire limpio y seco en su posición original.
3. Conectar el interruptor principal por lo menos 12 horas antes de activar la unidad.

Almacenar la unidad si no está en uso:

1. Activar el aparato en modo FAN durante 12 horas en una habitación caliente para secarlo y evitar el moho.
2. Desconectar el aparato y desconectarlo.
3. Limpiar el filtro de aire según las instrucciones presentadas en el capítulo anterior. Reinstalar el filtro limpio y seco antes de guardarlo.
4. Retirar las baterías del mando a distancia.

5. Eliminación de fallos



ATENCIÓN

En caso de que ocurra una de las siguientes condiciones, detener el funcionamiento, desconectar la corriente y contactar con empresa instaladora para obtener ayuda.

- La luz de funcionamiento parpadea rápidamente después de haber reiniciado la unidad.
- Las teclas de mando a distancia no funcionan.
- La unidad hace saltar constantemente fusibles o interruptores de protección de corriente.
- Un objeto externo o agua ha ingresado en el acondicionador de aire.
- Hay una fuga en la unidad interior.

Problemas comunes

Los siguientes problemas no se deben a un malfuncionamiento y en la mayoría de las situaciones no requiere de una reparación.

Problema	Posibles causas
La unidad no se enciende cuando se pulsa la tecla ON/OFF	La unidad tiene una función de protección de 3 minutos que evita que se sobrecargue la unidad. No es posible reiniciar la unidad en los primeros tres minutos después de haberla desconectado.
	Modelos de enfriado y de calefacción: si la luz de funcionamiento y los indicadores PRE-DEF (precalefacción/descongelamiento) relucen, la temperatura exterior es demasiado fría y se ha activado el aire anticongelante de la unidad a fin de descongelar la unidad.
	En modelos de enfriado: si el indicador "Fan Only" reluce, la temperatura exterior es demasiado fría y se ha activado la protección anticongelante de la unidad a fin de descongelar la unidad.
La unidad cambia del modo COOL al modo FAN	La unidad cambia su ajuste para prevenir que se congele el sistema. Una vez que la temperatura aumenta, la unidad reiniciará el funcionamiento.
	Se ha alcanzado la temperatura teórica en la que la unidad desconecta el compresor. La unidad reanudará el funcionamiento cuando la temperatura fluctúe nuevamente.
De la unidad interior sale niebla	En regiones húmedas, una diferencia térmica mayor entre el aire de la habitación y el acondicionador de aire puede causar niebla blanca.
Tanto la unidad interior como la unidad exterior emite niebla blanca	En caso de que la unidad reinicie en el modo HEAT después de descongelarse, puede emitirse una niebla blanca debido a la humedad generada durante el proceso de descongelamiento.
La unidad interior genera ruidos	Se escucha un ruido chirreante cuando se detiene el sistema en el modo COOL. El ruido también se escucha cuando la bomba de drenaje (opcional) está en marcha.
	Un sonido chirriante puede ocurrir después de activar la unidad en el modo HEAT debido a la expansión y a la contracción de las piezas de plástico de la unidad.
Tanto la unidad interior como la unidad exterior generan ruidos	Un suave sonido silbante puede suceder durante el funcionamiento. Esto es normal y es causado por el gas refrigerante que pasa a través de la unidad interior y exterior.
	También puede escucharse un suave sonido silbante cuando inicia el sistema, cuando se detuvo o cuando está descongelándose. Este ruido es normal y es causado por la parada del flujo del gas refrigerante o por el cambio de dirección de éste.
La unidad exterior genera ruidos	La unidad generará diferentes sonidos, debido a su modo operativo actual.

Problema	Posibles causas
Se emite polvo, tanto de la unidad interior como de la exterior	La unidad puede acumular polvo durante periodos mayores de parada, el cual será emitido cuando se conecte la unidad. Esto puede evitarse, cubriendo la unidad durante periodos mayores de inactividad.
La unidad emite un mal olor	La unidad puede absorber olores del entorno (como p.ej. de los muebles, de la cocina, de cigarrillos, etc.) que serán emitidos durante el funcionamiento.
	Los filtros de la unidad han quedado enmohecidos y deben ser limpiados.
El ventilador de la unidad exterior no funciona	Durante el funcionamiento, las revoluciones del ventilador son controladas para optimizar el funcionamiento del producto.

Recomendaciones para eliminación de fallos

En caso de haber algún problema, controlar primero los siguientes puntos antes de contactar la compañía de reparación.

Problema	Posibles causas	Solución
La unidad no funciona	Corte de corriente	Esperar a que retorne la corriente
	El interruptor de corriente está desconectado	Conectar la corriente
	El fusible está quemado	Cambiar el fusible
	Las baterías del mando a distancia están vacías	Cambiar las baterías del mando a distancia
	Se ha activado la protección de 3 minutos de la unidad	Esperar tres minutos antes de reiniciar la unidad
Bajo rendimiento de enfriamiento	El ajuste de temperatura puede ser mayor que la temperatura ambiente de la habitación	Bajar la temperatura ajustada
	El intercambiador de calor en la unidad interior o exterior está sucio	Limpiar el intercambiador de calor afectado
	El filtro de aire está sucio	Retirar el filtro y limpiarlo según las instrucciones
	La entrada o la salida de la unidad está bloqueada	Desconectar la unidad, retirar la obstrucción y conectarla nuevamente
	Puertas y ventanas están abiertas	Asegurarse que todas las puertas y ventanas estén cerradas mientras se maneje la unidad
	La luz solar genera demasiado calor	Cerrar las ventanas y las cortinas durante periodos mayores de alto calor o de fuerte sol
	Bajo refrigerante debido a una fuga o a un uso prolongado	Controlar si hay alguna fuga y sellarlas y rellenar refrigerante
La unidad arranca y se detiene frecuentemente	Hay demasiado o insuficiente refrigerante en el sistema	Controlar las fugas y recargar el sistema con refrigerante
	Consta aire, gas incondensable o material externo en el sistema de refrigeración.	Evacuar y recargar el sistema con refrigerante
	El circuito frigorífico del sistema está bloqueado	Determinar el circuito frigorífico bloqueado y sustituir la pieza que no está funcionando del equipo
	El compresor está dañado	Sustituir el compresor
	La tensión es demasiado alta o demasiado baja	Instalar un manostato para regular el voltaje
Rendimiento calefactor insuficiente	La temperatura exterior es menor a 7°C (44,5°F)	Controlar las fugas y recargar el sistema con refrigerante
	Aire frío ingresa a través de puertas y ventanas	Asegurarse que las ventanas y puertas estén cerradas durante el uso
	Bajo refrigerante debido a una fuga o a un uso prolongado	Controlar si hay alguna fuga y sellarlas y rellenar refrigerante

Códigos de error



Número	Causa	Número de parpadeos por segundo	Testigo luminoso reloj conmutador	Código de error
1	Error EEPROM (Electrically Erasable Programmable Read-Only Memory, memoria sólo lectura programable y eléctricamente eliminable) interior	1	OFF	E0
2	Malfunción de comunicación en unidad interior y exterior	2	OFF	E1
3	Malfunción velocidad de ventilador interior	4	OFF	E3
4	Error sensor de temperatura habitación interior	5	OFF	E4
5	Error sensor de temperatura bobina de evaporador	6	OFF	E5
6	Malfunción sistema detección de fuga de refrigerante	7	OFF	E6
7	Malfuncionamiento alarma nivel de agua	8	OFF	E7
8	Malfunción comunicación unidad interior dual (sólo unidad twin)	9	OFF	E8
9	Otro malfuncionamiento modelo twin	10	OFF	E9
10	Protección de sobrecarga	1	ON	F0
11	Error sensor temperatura exterior	2	ON	F1
12	Error sensor tubo condensador exterior	3	ON	F2
13	Error sensor de temperatura aire de descarga	4	ON	F3
14	Error EEPROM (Electrically Erasable Programmable Read-Only Memory, memoria sólo lectura programable y eléctricamente eliminable) exterior	5	ON	F4
15	Malfuncionamiento ventilador salida (sólo para motor ventilador DC)	6	ON	F5
16	Error de sensor T2b	7	ON	F6
17	Error comunicación panel autoelevación	8	ON	F7
18	Malfuncionamiento panel autoelevador	9	ON	F8
19	Panel autoelevador está abierto	10	ON	F9
20	Protección módulos de inversión IPM	1	Flash	P0
21	Protección alto/bajo voltaje	2	Flash	P1
22	Protección sobrecalentamiento compresor superior	3	Flash	P2
23	Protección baja temperatura exterior	4	Flash	P3
24	Error accionamiento compresor	5	Flash	P4
25	Conflicto de modos	6	Flash	P5
26	Protección de baja presión compresor	7	Flash	P6
27	Error sensor exterior IGBT	8	Flash	P7

6. Directivas europeas de eliminación de residuos

Usuarios en países europeos están sujetos a una eliminación correcta de esta unidad. Esta unidad contiene Gas refrigerante y otros materiales con potencial peligroso. En caso de eliminar este producto, la ley requiere un reciclaje y un tratamiento especial. **NO** desechar este producto con los desechos caseros o en un botadero municipal.

En caso de eliminar este producto se tiene las siguientes opciones:

- Eliminar el producto en una unidad municipal para la eliminación de desechos electrónicos.
- Al comprar un nuevo producto, el vendedor se encargará del producto anterior sin precio extra.
- El fabricante se hará cargo del aparato anterior sin precio extra.
- Vender el producto a un vendedor certificado de metales viejos.

NOTA: Eliminar este producto en un bosque o en la naturaleza puede ser nocivo para la salud y es malo para el medio ambiente. Sustancias nocivas pueden acceder a las aguas freáticas e ingresar a la cadena alimenticia.



7. Garantía del producto y mantenimiento

Lea atentamente este apartado que incluye información detallada sobre las prestaciones de garantía y condiciones, así como información sobre otros servicios y observaciones sobre el mantenimiento del aparato. Todos los productos y en especial los aparatos a gas o gas-oil, deberán ser montados por instaladores autorizados. Antes de comenzar la instalación deberán tenerse presentes estas Instrucciones de instalación y manejo así como la reglamentación vigente. Una vez instalado, ROBERT BOSCH ESPAÑA, S.L.U. pone a su disposición los SERVICIOS OFICIALES JUNKERS, para asegurarle el servicio a domicilio y el correcto funcionamiento del producto. Más de noventa Centros Oficiales en toda España le ofrecen:

- Garantía del fabricante en piezas, mano de obra y desplazamiento. Vea en la página siguiente los detalles de las prestaciones de garantía.
- La Seguridad de utilizar el mejor servicio para su aparato al ser realizado por personal que recibe directamente formación y documentación específica para el desarrollo de esta actividad.
- El uso de repuestos originales que le garantiza un funcionamiento fiable y un buen rendimiento del aparato.
- Tarifas oficiales del fabricante.

Coberturas de garantía

1. Nombre y dirección del garante:

ROBERT BOSCH ESPAÑA, S.L.U. (TT/SSP); CIF A-28071702 C/ Hermanos García Noblejas, nº 19. CP 28037 de Madrid, (Tlfno.: 902 100 724, E-mail: junkers.asistencia@es.bosch.com) Este derecho de garantía no limita las condiciones contractuales de la compraventa ni afecta a los derechos que frente al vendedor dispone el consumidor, conforme a las previsiones de la ley 23/2003 de Garantía en la venta de los Bienes de Consumo (de acuerdo con lo establecido legalmente se enumera en el punto 5 relación de derechos que la mencionada ley concede al consumidor ante la falta de conformidad).

2. Identificación Producto sobre el que recae la garantía:

Para identificar correctamente el producto objeto de esta garantía, en la factura de compra deberán consignarse los datos incluidos en el embalaje del producto: modelo, referencia de diez dígitos y nº etiqueta FD. Alternativamente estos datos pueden tomarse también de la placa de características del producto. Adicionalmente puede incluir los datos relacionados con el aparato y su instalación en el CERTIFICADO DE GARANTÍA que se incluye en este Manual de Instalación y Manejo.

3. Condiciones de garantía de los productos JUNKERS suministrados por R. BOSCH ESPAÑA, S.L.U.:

3.1 ROBERT BOSCH ESPAÑA, S.L.U. responde ante el consumidor y durante un periodo de 2 años de cualquier falta de conformidad que exista en el aparato en el momento de su entrega. Durante los primeros seis meses se supone que las faltas de conformidad existían en el momento de la venta y durante el periodo restante, el consumidor las deberá probar.

3.2 Durante el periodo de garantía las intervenciones en el producto deberán ser realizadas exclusivamente por el Servicio Técnico Oficial. Todos los servicios en garantía, se realizarán dentro de la jornada y calendario laboral legalmente establecido en cada comunidad autónoma.

3.3 Muy Importante: Para optar a las coberturas de garantía, es imprescindible que el consumidor acredite ante el SERVICIO TÉCNICO OFICIAL la fecha de compra. En su propio beneficio conserve junto a estas condiciones de garantía, la factura oficial donde se identifica inequívocamente el producto.

3.4 El producto destinado para uso doméstico, será instalado según reglamentación vigente y su manual de instalación y manejo. Una instalación incorrecta o que no cumpla la normativa legal en esta materia, dará lugar a la no aplicación de la garantía.

3.5 Una intervención en garantía no renueva el periodo de garantía del equipo.

3.6 Esta garantía es válida para los productos JUNKERS que hayan sido adquiridos e instalados en España.

4. Circunstancias excluidas de la aplicación de garantía:

Queda excluido de la prestación en garantía, y por tanto será a cargo del usuario el coste total de la intervención en los siguientes casos:

4.1 El producto JUNKERS, es parte integrante de una instalación de calefacción y/o de agua caliente sanitaria, su garantía no ampara los fallos o deficiencias de los componentes externos al producto que pueden afectar a su correcto funcionamiento.

4.2 Los defectos que se ocasionen por el uso de accesorios o repuestos que no sean los determinados por ROBERT BOSCH ESPAÑA, S.L.U..

4.3 Los defectos que provengan del incumplimiento de la reglamentación vigente o de las instrucciones de instalación, manejo y funcionamiento o de aplicaciones no conformes con el uso al que se destina el producto o de factores mediambientales anormales, o de condiciones extrañas de funcionamiento, o de sobrecarga o de un mantenimiento o limpieza realizados inadecuadamente.

4.4 Los productos que hayan sido modificados o manipulados por personal ajeno a los Servicios Oficiales del fabricante y consecuentemente sin autorización escrita de ROBERT BOSCH ESPAÑA, S.L.U.

4.5 Las averías producidas por agentes externos (roedores, aves, arañas, etc.), fenómenos atmosféricos y/o geológicos (heladas, tormentas, lluvias, etc.), así como las derivadas voltaje, actos vandálicos, guerras callejeras y conflictos armados de cualquier tipo.

4.6 Los productos, las piezas o componentes golpeados en el transporte o durante su instalación.

4.7 Las operaciones de limpieza en el aparato o componentes del mismo, motivadas por las concentraciones en el ambiente de grasas u otras circunstancias del local donde está instalado.

4.8 El coste del desmontaje de muebles, armarios u otros elementos que impiden el libre acceso al producto. Si el producto va a ser instalado en el interior de un mueble, se tendrá presente las dimensiones y características indicadas en el manual de instalación y manejo que acompaña al aparato.

4.9 Los servicios de información y asesoramiento a domicilio, sobre utilización del sistema de calefacción o elementos de regulación y control como: termostatos, programadores o centralitas de regulación.

4.10 Los siguientes servicios de urgencia no están incluidos en la prestación de garantía:

- Servicios a domicilio de urgencia en el día y hasta las 22 horas en días laborables. Orientado principalmente a establecimientos públicos y también al particular, que no desean esperar un mínimo de 24 / 48 horas en recibir el servicio.
- Servicio de fines de semana y festivos Por tratarse de servicios urgente no incluidos en la cobertura de la garantía y que, por tanto, tienen coste adicional, se realizarán exclusivamente a petición del usuario. En el supuesto de que Ud. requiera este tipo de servicios, deberá abonar junto al coste normal de la

intervención, el suplemento fijo marcado. Existe a su disposición Tarifa Oficial del fabricante donde se regulan los precios por desplazamiento, mano de obra y piezas, así como el suplemento fijo que se sumará al servicio especial.

Los servicios especiales realizados en productos con menos de 24 meses desde el inicio de la garantía, sólo abonarán el suplemento fijo.

Consulte con nuestro centro de atención al cliente la posibilidad de utilizar este servicio a domicilio. La disponibilidad del mismo varía según la zona y época del año.

5. Derechos que la ley concede al consumidor ante la falta de conformidad con el contrato:

5.1 ROBERT BOSCH ESPAÑA, S.L.U. responde ante el consumidor de cualquier falta de conformidad con el contrato de venta que exista en el momento de la entrega del producto.

El producto es conforme al contrato siempre que cumpla todos los requisitos siguientes:

- a).** - Si se ajusta a la descripción realizada por ROBERT BOSCH ESPAÑA, S.L.U. y posee las cualidades presentadas por éste en forma de muestra o modelo.
- b).** - Si es apto para los usos a que ordinariamente se destinen los productos del mismo tipo.
- c).** - Si es apto para cualquier uso especial cuando requerido ROBERT BOSCH ESPAÑA, S.L.U. por el consumidor al efecto, aquel haya admitido que el producto es apto para el uso especial.
- d).** - Si presenta la calidad y prestaciones habituales de un producto del mismo tipo que el consumidor pueda fundamentadamente esperar.

5.2 La falta de conformidad que resulte de una incorrecta instalación del bien se equipara a la falta de conformidad del bien cuando la instalación esté incluida en el contrato de venta y la realice ROBERT BOSCH ESPAÑA, S.L.U. o se haga bajo su responsabilidad o, cuando realizada por el consumidor, la instalación defectuosa se deba a un error en las instrucciones de instalación.

5.3 ROBERT BOSCH ESPAÑA, S.L.U. responde de las faltas de conformidad que existan en el momento de la entrega del producto y sean manifestadas por el consumidor, durante el plazo de dos años contados desde el momento de la entrega. Se considera la fecha de entrega, la que figure en la factura o en el ticket de compra o en el albarán de entrega correspondiente si este fuera posterior a la factura de compra. Durante los primeros seis meses se supone que las faltas de conformidad existían en el momento de la venta y durante el período restante, el consumidor las deberá probar. El consumidor deberá informar al vendedor del producto de la falta de conformidad en el plazo de dos meses desde que tuvo conocimiento de ella.

5.4 Cuando al consumidor le resulte imposible o le suponga una carga excesiva dirigirse frente al vendedor del producto por la falta de conformidad de los bienes con el contrato de venta, podrá reclamar directamente a ROBERT BOSCH ESPAÑA, S.L.U., con el fin de obtener la sustitución o reparación del bien.

5.5 Si el producto no fuera conforme con el contrato, el consumidor podrá optar entre exigir la reparación o la sustitución del producto salvo que una de esas opciones resulte imposible o desproporcionada. Se considera desproporcionada toda forma de saneamiento que imponga al vendedor costes que en comparación con la otra forma de saneamiento no sean razonables.

5.6 Procederá la rebaja del precio o la resolución del contrato, a elección del consumidor, cuando éste no pueda exigir la reparación o la

sustitución, o si éstas no se hubieran efectuado en un plazo razonable o sin mayores inconvenientes para el consumidor. No procederá la resolución cuando la falta de conformidad sea de escasa importancia.

5.7 La reparación y la sustitución se ajustará a las siguientes reglas:

- a).** - Ser gratuitas (comprendiendo, especialmente, gastos de envío y coste de mano de obra y materiales) y llevarse a cabo en un plazo razonable y sin inconvenientes para el consumidor.
- b).** - La reparación suspende el cómputo del plazo legal para reclamar la falta de conformidad desde que el producto es entregado hasta que se le devuelve reparado al consumidor. Durante los 6 meses posteriores a la entrega del producto reparado, ROBERT BOSCH ESPAÑA, S.L.U. responde de las faltas de conformidad que motivaron la reparación.
- c).** - La sustitución suspende el cómputo del plazo legal para reclamar la falta de conformidad desde que se ejerció la opción de sustitución hasta la entrega del nuevo producto. Al producto sustituido se aplica, en todo caso, la presunción de que las faltas de conformidad que se manifiesten en los seis meses posteriores a su entrega ya existían cuando el producto se entregó.

Cómo contactar con nosotros



Aviso de averías

Tel.: 902 100 724

E-mail: asistencia-tecnica.junkers@es.bosch.com

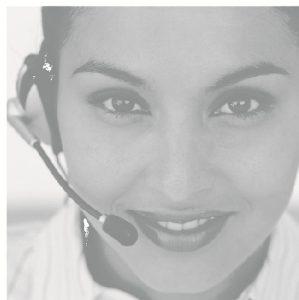

Información general para el usuario final

Tel.: 902 100 724

E-mail: asistencia-tecnica.junkers@es.bosch.com

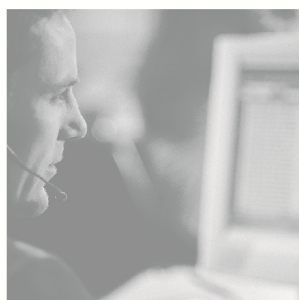

Apoyo técnico para el profesional

Tel.: 902 41 00 14

E-mail: junkers.tecnica@es.bosch.com



Robert Bosch España, S.L.U.
Bosch Termotecnia
Hnos. García Noblejas, 19
28037 Madrid
www.junkers.es