

# Acondicionador de aire de habitación

## Climate 5000 MS

TIPO SPLIT EN EL SUELO



Manual del usuario

6.720.861.912 (2016/01)

Muchas gracias por comprar nuestro Control Centralizado.

Antes de usar el Control Centralizado, leer cuidadosamente este manual y guardarlo para una futuras consultas.

## CONTENIDO

<b>CONTENIDO</b>	<b>2</b>
<b>OBSERVACIONES RELACIONADAS</b> .....	<b>3</b>
<b>PRECAUCIONES DE SEGURIDAD</b> .....	<b>4</b>
ADVERTENCIA .....	4
ATENCIÓN.....	5
Antes del funcionamiento.....	5
<b>INSTRUCCIONES DE FUNCIONAMIENTO</b> .....	<b>7</b>
Vista general del producto.....	7
Panel de control de unidad .....	8
Control de dirección de corriente de aire.....	11
Recomendaciones de funcionamiento.....	12
<b>CUIDADO Y MANTENIMIENTO</b> .....	<b>13</b>
Limpiar la unidad interior: .....	13
Limpiar la salida de aire:.....	13
Limpiar el panel delantero y el filtro de aire:.....	14
<b>RECOMENDACIONES PARA ELIMINACIÓN DE FALLOS</b> .....	<b>15</b>
<b>GARANTÍA DEL PRODUCTO Y MANTENIMIENTO</b> .....	<b>17</b>



### ATENCIÓN

- Contactar a un técnico de servicio autorizado para realizar reparaciones o el mantenimiento de esta unidad.
  - Contactar al instalador de la instalación de esta unidad.
  - El acondicionador no ha sido diseñado para ser usado por niños pequeños o por personas discapacitadas sin supervisión.
  - Niños deben ser supervisados para asegurarse que no estén jugando con el acondicionador de aire.
  - En caso de tener que sustituir el cable de corriente, el trabajo de sustitución debe ser realizado únicamente por personal autorizado.
  - Trabajos de instalación deben ser realizados según los estándares nacionales de cableado únicamente por personal autorizado.
-

**OBSERVACIONES RELACIONADAS**

Los siguientes contenidos valen sólo para los países de Europa.

**ELIMINACIÓN DE RESIDUOS:** No desechar este producto con los desechos caseros o en un botadero municipal. Reunir este tipo de desechos por separado para someterlo a tratamiento especial.

Está prohibido eliminar el aparato con la basura doméstica. Para la eliminación correcta hay diferentes posibilidades:



- A) La municipalidad ha establecido sistemas de recolección en los que se puede botar desechos electrónicos sin cargos para el usuario.
- B) La municipalidad ha establecido sistemas de recolección en los que se puede botar desechos electrónicos sin cargos para el usuario.
- C) El fabricante se hará cargo de la eliminación del aparato anterior sin precio extra.
- D) Debido a que productos usados contienen recursos valiosos, pueden venderse a vendedores de chatarra.

La eliminación de residuos en la naturaleza es nocivo para la salud si sustancias nocivas acceden a las aguas freáticas e ingresar a la cadena alimenticia.





**PRECAUCIONES DE SEGURIDAD**

Para prevenir lesiones al usuario o a otras personas, así como para evitar cualquier tipo de daños a la propiedad, cumplir con las siguientes instrucciones. El manejo incorrecto debido a ignorar instrucciones puede causar daños y lesiones severas. La seriedad está clasificada según las siguientes indicaciones.

	<b>ADVERTENCIA</b>	El símbolo indica la posibilidad de sufrir muerte o serias lesiones.
	<b>ATENCIÓN</b>	El símbolo indica la posibilidad de lesiones o de daños a la propiedad.

■ El significado de estos símbolos, usados en este manual, están indicados a continuación.

	No hacer esto.
	Siempre hacer esto.

 **ADVERTENCIA**

<p>⓪ Conectar a la corriente correcta.</p> <ul style="list-style-type: none"> <li>● Caso contrario puede producirse una descarga eléctrica o un incendio debido a un exceso de calor.</li> </ul>	<p>⓪ No activar o detener la unidad conectando o desconectando la corriente.</p> <ul style="list-style-type: none"> <li>● Puede causar una descarga eléctrica o un incendio por un desarrollo excesivo de calor.</li> </ul>	<p>⓪ No dañar o utiliza un cable de corriente sin especificaciones.</p> <ul style="list-style-type: none"> <li>● Puede causar una descarga eléctrica o un incendio.</li> </ul>
<p>⓪ No modificar la longitud del cable o conectar otro aparato al enchufe.</p> <ul style="list-style-type: none"> <li>● Puede causar una descarga eléctrica o un incendio por un desarrollo excesivo de calor.</li> </ul>	<p>⓪ No operar el aparato con las manos mojadas o en un entorno húmedo.</p> <ul style="list-style-type: none"> <li>● Puede causar una descarga eléctrica.</li> </ul>	<p>⓪ No dirigir el flujo de aire directamente a otras personas en la habitación.</p> <ul style="list-style-type: none"> <li>● Esto puede causar daños a la salud.</li> </ul>
<p>⓪ Asegurar siempre la puesta en tierra efectiva.</p> <ul style="list-style-type: none"> <li>● La falta de la puesta en tierra puede causar una descarga eléctrica.</li> </ul>	<p>⓪ No permitir que agua fluya sobre piezas eléctricas.</p> <ul style="list-style-type: none"> <li>● Puede causar un fallo en la máquina o una descarga eléctrica.</li> </ul>	<p>⓪ Siempre instalar un interruptor de protección de corriente residual y un cortocircuito dedicado.</p> <ul style="list-style-type: none"> <li>● La falta de instalación puede causar un incendio o una descarga eléctrica.</li> </ul>
<p>⓪ Desconectar la corriente en caso de haber sonidos, olores raros o si sale humo del aparato.</p> <ul style="list-style-type: none"> <li>● Puede causar una descarga eléctrica o un incendio.</li> </ul>	<p>⓪ No beber el agua recogida del acondicionador de aire.</p> <ul style="list-style-type: none"> <li>● Contiene contaminantes que pueden causar una enfermedad.</li> </ul>	<p>⓪ No abrir la unidad durante la operación.</p> <ul style="list-style-type: none"> <li>● Puede causar una descarga eléctrica.</li> </ul>
<p>⓪ Utilizar el interruptor o fusible correcto.</p> <ul style="list-style-type: none"> <li>● Existe un riesgo de una descarga eléctrica o de un incendio.</li> </ul>	<p>⓪ No utilizar el cable de corriente cerca a aparatos de calefacción.</p> <ul style="list-style-type: none"> <li>● Puede causar una descarga eléctrica o un incendio.</li> </ul>	<p>⓪ No utilizar el cable de corriente cerca de gas inflamable o de combustibles como lo son gasolina, benceno, diluyente, etc.</p> <ul style="list-style-type: none"> <li>● Puede causar una explosión o un incendio.</li> </ul>
<p>⓪ Ventilar bien la habitación antes de activar el acondicionador de aire o si hubo alguna fuga de gas de otro aparato.</p> <ul style="list-style-type: none"> <li>● Puede causar una explosión o un incendio.</li> </ul>	<p>⓪ No desmontar o modificar la unidad.</p> <ul style="list-style-type: none"> <li>● Puede causar una malfuncionamiento o una descarga eléctrica.</li> </ul>	

**⚠ ATENCIÓN**

⊘ Si se retiró el filtro de aire, no tocar las piezas de metal de la unidad.

- Puede causar lesiones.

⊘ Jamás limpiar el acondicionador de aire con agua.

- Agua puede ingresar a la unidad y reducir el aislamiento. Puede causar una descarga eléctrica.

⓪ Ventilar la habitación bien al haberla usado junto con una estufa, etc.

- Puede haber una reducción del contenido de oxígeno.

⓪ Al tener que limpiar la unidad, desconectarla y desconectar también el Interruptor de protección de corriente residual.

- No limpiar la unidad si consta corriente en el sistema debido a que puede causar una descarga eléctrica o un incendio; puede causar una lesión.

⊘ No exponer un animal o una planta al flujo directo de aire.

- Esto puede lesionar el animal o la planta.

⊘ No utilizar para objetivos especiales.

- No utilizar el acondicionador de aire para guardar dispositivos de precisión, alimentos, animales, plantas u objetos de arte. Puede deteriorar la calidad.

⓪ Detener el funcionamiento y cerrar la ventana en caso de haber una tormenta.

- Funcionamiento con ventanas abiertas puede causar humedad en la unidad interior y mojar algún mueble.

⊘ No ubicar obstáculos alrededor de entradas de aire o en las salidas de aire.

- Puede causar un fallo en el aparato o un accidente.

⓪ Desconectar el interruptor de corriente principal al no utilizar la unidad durante un tiempo mayor.

- Puede causar un fallo del producto o fuego.

⓪ No utilizar detergente fuerte como cera o diluyente. Utilizar un paño suave para la limpieza.

- Los aparatos pueden estar deteriorados debido al cambio del color del producto o debido a rayaduras en la superficie.

⓪ Asegurarse de que la grapa de instalación de la unidad exterior no esté dañada debido a una exposición prolongada.

- En caso de haber averiado la grapa, puede haber problemas por daño debido a un fallo de la unidad.

⓪ Colocar siempre los filtros de manera segura. Limpiar el filtro una vez cada dos semanas.

- Funcionamiento sin filtros puede causar un defecto.

⊘ No ubicar objetos pesados en el cable de corriente y tener cuidado de manera que el cable no esté comprimido.

- No activar el acondicionador de aire en una habitación húmeda como lo es un baño o la lavandería.

⓪ Desembalar e instalar con precaución. Bordes afilados pueden causar lesiones.

- Niños deben ser supervisados para asegurarse que no estén jugando con el aparato.

⓪ En caso de que agua ingrese a la unidad, desconectar la unidad, desconectar el suministro de corriente y contactar al técnico de servicio calificado.

- Existe un riesgo de una descarga eléctrica o de un incendio.

⊘ Este aparato puede ser usado por niños a partir de 8 años y personas con capacidades físicas, sensoriales o mentales reducidas o por personas con poca experiencia y conocimientos si han obtenido las instrucciones correctas acerca de cómo utilizar el aparato de una manera segura y conocen los peligros implicados. No está permitido que niños jueguen con el aparato. La limpieza y el mantenimiento no deben ser realizados por niños que no se encuentren bajo supervisión.

⓪ Este aparato no ha sido desarrollado para ser usado por personas (incluyendo niños) con capacidades físicas, sensoriales o mentales reducidas o que no tengan suficiente experiencia ni conocimientos, a no ser que se les haya dado la supervisión o instrucción en cuanto al uso del aparato por una persona responsable por su seguridad.

⓪ En caso de que el cable de corriente esté dañado, debe ser sustituido por el fabricante o por un agente de servicio certificado personas con cualificación similar a fin de evitar cualquier tipo de peligros.

**Antes del funcionamiento**

1. Contactar un especialista para la instalación.
2. Asegurarse que la unidad esté eficientemente puesta en tierra.
3. No utilizar un cable de energía dañado o que no sea estándar.
4. No conectar otros aparatos al enchufe eléctrico.
5. No utilizar un cable de extensión.

## 6 PRECAUCIONES DE SEGURIDAD

6. No iniciar/detener el funcionamiento desconectando la alimentación eléctrica.

### Uso

1. La exposición al caudal directo de aire durante un tiempo mayor puede ser peligroso para la salud. No exponer a los ocupantes, animales o plantas al flujo directo de aire durante tiempos más largos.
2. Debido a una posible deficiencia de oxígeno, ventilar la habitación en caso de utilizarla junto con una estufa o con otros dispositivos de calefacción.
3. No utilice este acondicionador de aire para motivos especiales no especificados (p.ej. la preservación de dispositivos de precisión, de alimentos, animales, plantas u objetos de arte). Este tipo de uso puede dañar los objetos.

### Mantenimiento y limpieza

1. No tocar las partes metálicas de la unidad al retirar el filtro. Los bordes afilados pueden causar lesiones.
2. No utilizar agua al limpiar dentro del acondicionador de aire. La exposición al agua puede destruir el aislamiento, teniendo por consecuencia una posible descarga eléctrica.
3. Al limpiar la unidad, asegurarse primero que el interruptor principal y el interruptor LS esté desconectado.

### Servicio

Contactar a un técnico de servicio autorizado para realizar reparaciones o el mantenimiento de esta unidad.

### Temperatura de servicio

Temperatura \ Modo	Modo de enfriamiento	Modo de calefacción	Modo de secado
Temperatura ambiente	17°C ~ 32°C/62°F ~ 90°F	0°C ~ 30°C/32°F ~ 86°F	17°C ~ 32°C/62°F ~ 90°F
Temperatura exterior	18°C ~ 43°C/64°F ~ 109°F	-7°C ~ 24°C/20°F ~ 76°F	18°C ~ 43°C/64°F ~ 109°F
	-7°C ~ 43°C / 20°F ~ 109°F (para los modelos con sistema de refrigeración a baja temperatura)		18°C ~ 52°C/64°F ~ 126°F: (Para modelos tropicales especiales)
	18°C ~ 52°C/64°F ~ 126°F: (Para modelos tropicales especiales)		

#### **ATENCIÓN:**

1. En caso de que el acondicionador de aire se utilizar fuera de estos rangos, se activarán ciertas funciones de protección de seguridad y conllevar que la unidad funcione de una manera anormal.
2. Humedad relativa permitida menor al 80%. En caso de que el acondicionador de aire funcione más allá de esta figura, la superficie del acondicionador de aire generará una mayor condensación. Ajustar la rejilla de caudal de aire al ángulo máximo (verticalmente hacia el suelo) y activar el modo de ventilador HIGH.
3. En estos rangos de temperatura se alcanzará el rendimiento óptimo.

## INSTRUCCIONES DE FUNCIONAMIENTO

### Vista general del producto

#### Unidad interior

- ① Salida de aire
- ② Panel de funcionamiento
- ③ Rejilla de caudal de aire horizontal
- ④ Rejilla de caudal vertical
- ⑤ Panel frontal (superior e inferior)
- ⑥ Entrada de aire
- ⑦ Tubería de desagüe

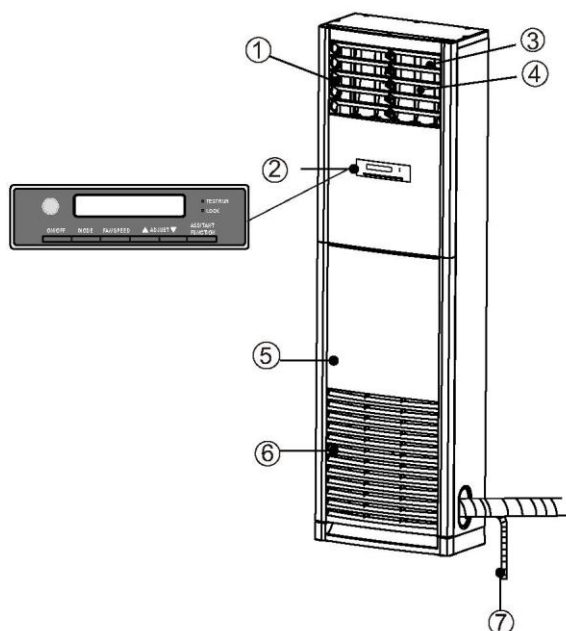

#### Unidad exterior

- ⑧ Cable de conexión
- ⑨ Tubería de conexión
- ⑩ Válvula de cierre
- ⑪ Salida de aire
- ⑫ Cubierta de ventilador

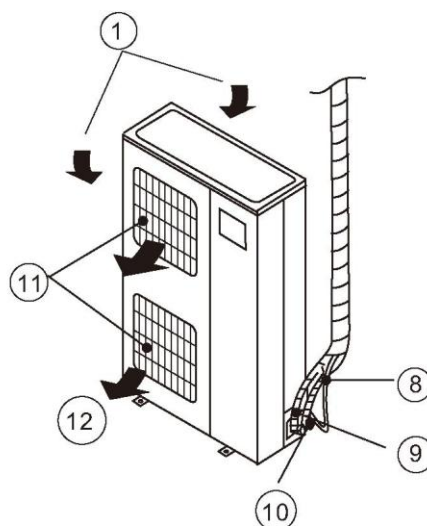

#### **AVISO**

Todas las imágenes en este manual son por motivos explicativos. Puede haber ligeras diferencias con el acondicionador de aire que Usted compró (depende del modelo). La forma actual debe prevalecer.



#### **AVISO**

Este manual no incluye funciones del mando a distancia; véase las "Manual del mando a distancia" adjuntas a la unidad.

**Panel de control de unidad**

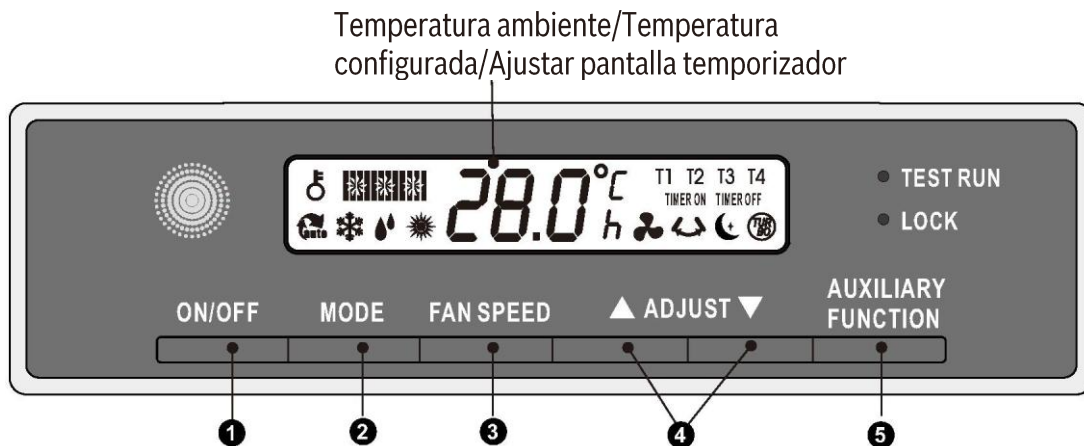

**Indicadores**

- |  |                                 |           |  |
|--|---------------------------------|-----------|--|
|  | Pantalla de funcionamiento AUTO |           | Pantalla funcionamiento Swing            |
|  | Pantalla funcionamiento Cooling |           | Pantalla de funcionamiento Sleep         |
|  | Pantalla funcionamiento Secado  |           | Pantalla de funcionamiento TURBO         |
|  | Pantalla modo de calefacción    | TIMER ON  | Pantalla funcionamiento temporizador ON  |
|  | Pantalla funcionamiento Fan     | TIMER OFF | Pantalla funcionamiento temporizador OFF |
|  |                                 |           | Pantalla funcionamiento Lock             |
|  |                                 |           | Bloqueo de velocidad de ventilación      |

**Teclas de funcionamiento**

- ❶ Tecla ON/OFF: El funcionamiento inicia cuando se pulsa la tecla y se detiene cuando se pulsa la tecla nuevamente.
- ❷ Tecla MODE: Pulsar la tecla para elegir el modo correcto de funcionamiento. Cada vez que se pulsa esta tecla, se cambia el tipo de funcionamiento en dirección de la flecha:  
→AUTO→ COOL→ DRY→ HEAT (sólo para modelos de refrigeración y de calefacción) y →FAN ←

Indicadores de modo iluminan bajo diferentes ajustes de modo.

- Auto:** Elegir automáticamente el modo de funcionamiento sintiendo la diferencia entre la temperatura actual de ambiente y la temperatura ajustada en el mando a distancia. La velocidad del ventilador es controlada automáticamente.
- Cool:** Permite sentir el efecto refrescante en la temperatura preferida (rango de temperatura: 17°C~30°C).
- Dry:** Permite ajustar el sistema a la temperatura deseada a baja velocidad del ventilador con entornos deshumedecedores (rango de temperatura: 17°C~30°C). En el modo Dry no es posible elegir la velocidad del ventilador.
- Heat:** Permite el funcionamiento de calefacción (sólo para modelos de enfriamiento y de calefacción) (Rango de ajuste de temperatura: 17°C~30°C).
- Fan only:** Permite el funcionamiento del ventilador sin enfriamiento o calefacción. En este caso no se visualiza la temperatura de ajuste y no se puede ajustar la temperatura ambiente.

- ③ **Tecla FAN SPEED:** Esta tecla se usa para elegir la velocidad deseada del ventilador. Cada vez que se pulsa esta tecla, se cambia la velocidad del ventilador en dirección de la flecha:

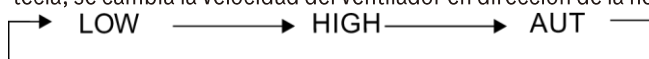

**AVISO**

No es posible cambiar las revoluciones del ventilador en el modo AUTO ni DRY. El motor del ventilador funciona a una velocidad automática preajustada en el modo AUTO y a una baja velocidad en el modo DRY.

**Visualización de la velocidad del ventilador:**

La pantalla está dividida en 3 zonas. Al ajustar la velocidad, se iluminará la zona correspondiente.



- Elegir la velocidad de ventilador LOW y relucirá la primera zona;
- Elegir la velocidad de ventilador AUTO y relucirán las zonas 1~2;
- Elegir la velocidad de ventilador HIGH y relucirán las zonas 1~3.

Una vez elegidos, las zonas relucirán después de 2 segundos gradualmente, según la velocidad elegida. Por ejemplo, con la velocidad de ventilador HIGH relucirán las pantallas rápidamente de zona en zona.



**AVISO**

En caso de detener el ventilador interior no se visualizará nada.

④ **Tecla ADJUST:**

1. **Ajuste de temperatura:** Pulsar "▲" y "▼" para ajustar la temperatura en un rango de 17°C~30°C.
2. **Ajuste de reloj conmutador:** Ajustar el reloj conmutador on/off en el modo de ajuste del reloj conmutador (0~24h).
3. **Selección función auxiliar:** Elegir la función auxiliar deseada pulsando las teclas "▲" y "q".
4. Bajo el modo de marcha de prueba, pulsar "▲" "▼" para controlar la información acerca de T1, T2, T3, T4 (sólo para modelos de enfriado y de calefacción), P4, P5, P7, P9 (sólo para modelos de enfriado y de calefacción), P10, P11 y P12. En caso de no haber una función de protección, se aumenta el código.
5. Bajo condición de malfuncionamiento: pulsar las teclas "▲" y "▼" para controlar el código de malfuncionamiento E1, E2, E3, E4 (sólo para modelos de enfriado y de calefacción), E5, E10, E13 o E14 (detalles véase RECOMENDACIÓN DE ELIMINACIÓN DE FALLOS en la página 14). Se visualizará "HS" durante al descongelar.
6. En cualquier caso, al mantener pulsadas las teclas "▲" y "▼" sin soltarlas, el ajuste cambiará 4 veces por segundo.

- ⑤ **Tecla AUXILIARY FUNCTION:** Usar esta tecla para elegir o para cancelar la función auxiliar. Pulsar esta tecla y pulsar la tecla ADJUST "▲" y "▼" para elegir la función deseada. Cada vez que se pulsa esta tecla, se cambia el tipo de funcionamiento en dirección de la flecha: al pulsar la tecla "A":



Al pulsar la tecla "▼":



Una vez que se estableció la función deseada, pulsar nuevamente la tecla AUXILIARY FUNCIÓN para registrarse.



### AVISO

Esta imagen sólo es para motivos explicativos. Las funciones son diferentes, dependiendo de los modelos.

El indicador relativo reluce bajo diferentes ajustes de modo:



**Caudal de aire izquierdo/derecho:** Permite ajustar la dirección horizontal de flujo de aire deseada.



**Función Sleep:** Elegir esta función para cambiar al modo de ahorro de energía. Sólo está disponible en los modos Cool, Heat o Auto. En el modo Sleep, el acondicionador de aire automáticamente incrementará (enfriamiento) o decrementará (calefacción) 1°C por hora. La temperatura de ajuste estará estable 2 horas después. La velocidad del ventilador es AUTO forzado.



**Funcionamiento Turbo:** al elegir esta función en el modo de calefacción, el calefactor eléctrico auxiliar (PTC) estará activado y ofrecerá una calefacción más rápida y fuerte.



### AVISO

Esta función sólo está disponible para las unidades con PTC.

**Función TIMER ON:** Utilizar el reloj conmutador ON para activar el acondicionador de aire a la hora deseada (entre 0 y 24 horas). Después de elegir la función Timer ON, pulsar las teclas “▲” y “▼” para elegir el tiempo deseado; cada vez que se pulsa la tecla incrementará/decrementará el ajuste por incrementos de 30 minutos. Una vez que se estableció el tiempo deseado, pulsar nuevamente la tecla AUXILIARY FUNCIÓN para registrar el programa Auto Timer-ON.

**Función TIMER OFF:** Utilizar el reloj conmutador OFF para desactivar el acondicionador de aire a la hora deseada (entre 0 y 24 horas). Después de elegir la función Timer OFF, pulsar las teclas “▲” y “▼” para elegir el tiempo deseado; cada vez que se pulsa la tecla incrementará/decrementará el ajuste por incrementos de 30 minutos. Una vez que se estableció el tiempo deseado, pulsar nuevamente la tecla AUXILIARY FUNCIÓN para registrar el programa Auto Timer-OFF.



### AVISO

Para cancelar los ajustes del reloj conmutador, pulsar la tecla AUXILIARY FUNCTION; usar a continuación las teclas “▲” y “▼” para elegir ON/OFF timer; pulsar nuevamente la tecla AUXILIARY FUNCTION para cancelar.

- ⑥ **Tecla TEST RUNNING:** Esta tecla ha sido especialmente diseñada para los técnicos de mantenimiento. Pulsar esta tecla para realizar una marcha de prueba, pulsarla nuevamente para detenerla. El funcionamiento de marcha de prueba durará 30 minutos, no importa la temperatura de ajuste. Pulsar la tecla ADJUST para controlar el código de protección T1, T2 y T3.
- ⑦ **Tecla LOCK:** En caso de pulsar la tecla LOCK por primera vez, se bloquearán todos los ajustes actuales pero el funcionamiento del mando a distancia está disponible. Y el indicador LOCK (🔒) reluce. Pulsarlo nuevamente para cancelar el modo LOCK.

## Control de dirección de corriente de aire

### Dirección horizontal de corriente de aire (AUTO)

Es posible ajustar el desplazamiento izquierda/derecha (flujo de aire horizontal) usando el mando a distancia o el control de la unidad.

Pulsar la tecla "AUXILIARY FUNCTION" en el panel de control de la unidad; pulsar la tecla ADJUST "▲" y "▼" para elegir la función "↶" y las rejillas oscilarán hacia la derecha y la izquierda. Repetir los procedimientos arriba descritos para detener el funcionamiento de oscilamiento.

**No tocar las rejillas verticales con la mano.**

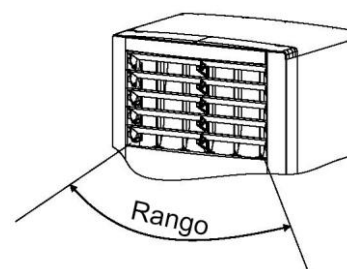

### Dirección vertical de flujo de aire (MANUAL)

La dirección arriba/abajo (flujo vertical) puede ajustarse mediante las rejillas horizontales. Sostener el borde de la rejilla horizontal y desplazarla hacia arriba o hacia abajo para ajustar la dirección de flujo deseada.

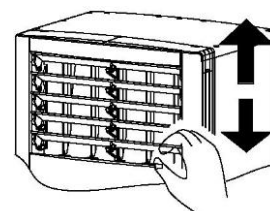

### AVISO

- El ángulo de inicio de la rejilla horizontal no debe ser demasiado pequeña; caso contrario, la estrecha salida de aire afectará la eficiencia de enfriamiento o de calefacción.
- No ajustar el ángulo de inicio demasiado bajo durante el funcionamiento de enfriado o de secado. Caso contrario puede producirse condensación en la superficie de la rejilla horizontal y causar goteo de condensado.
- Durante el funcionamiento, en caso de que las rejillas no puedan desplazarse de manera normal, desconectar la unidad o desenchufarla durante algunos minutos; enchufarla nuevamente y reiniciar el funcionamiento.
- La rejilla horizontal puede vibrar ligeramente durante el funcionamiento. Esto es normal.

### **Recomendaciones de funcionamiento**

Los siguientes eventos pueden ocurrir durante el funcionamiento normal.

#### **1. Protección del acondicionador de aire.**

##### **Protección del compresor**

- El compresor no puede reiniciar 3 minutos después de haber parado.

##### **Aire antirefrigeración (aplicable únicamente en modelos de enfriado y calefacción)**

- La unidad ha sido desarrollada para no soplar aire frío en el modo de calefacción, cuando el intercambiador de calor se encuentre en una de las tres situaciones y el sistema no ha alcanzado la temperatura ajustada.
  - A) Si la calefacción acabó de iniciar.
  - B) Descongelamiento.
  - C) Calefacción a bajas temperaturas.

- El ventilador interior o exterior se apaga al descongelar (aplicable únicamente en modelos de enfriado y calefacción).

##### **Descongelamiento (aplicable únicamente en modelos de enfriado y calefacción)**

- En caso de que la temperatura exterior sea baja y la humedad es alta, se puede producir hielo en la unidad exterior, teniendo por consecuencia la reducción de la eficiencia de calefacción del acondicionador de aire.
- Durante esta situación, el acondicionador de aire detendrá la función de calefacción e iniciará automáticamente con el descongelamiento.
- El tiempo de descongelamiento puede variar entre 4 y 10 minutos, según la temperatura exterior y el monto de hielo que se formó en la unidad exterior.

#### **2. De la unidad interior sale niebla.**

- Debido a una diferencia mayor entre el aire de entrada y el aire de salida en el modo COOL, se puede producir niebla blanca, si el entorno de la unidad interior tiene una alta humedad relativa.
- En caso de que la unidad reinicie en el modo HEAT después de descongelarse, puede emitirse una niebla blanca debido a la humedad generada durante el proceso de descongelamiento.

#### **3. Bajo sonido del acondicionador de aire.**

- Se podrá escuchar un suave sonido silbante cuando el compresor está funcionando o cuando se detuvo. Este es el sonido del gas refrigerante que fluye o que está parando.
- Se podrá escuchar un suave sonido "chirriante" cuando el compresor está funcionando o cuando se detuvo. Este se debe a la expansión y a la contracción de las piezas de plástico de la unidad.
- Se puede escuchar cuando la rejilla retorna a la posición original cuando se desconecta la corriente.

#### **4. De la unidad interior se emite polvo.**

Esta es una situación normal si no se ha usado el acondicionador durante un tiempo mayor o la primera vez que se lo utilizar.

#### **5. Un olor peculiar sale de la unidad interior.**

Esto se debe a que la unidad interior transporta olores permeados por material del edificio, de muebles o de humo.

#### **6. El acondicionador conecta el ventilador desde el modo COOL o HEAT (aplicable únicamente en modelos de enfriado y calefacción).**

En caso de que la temperatura interior alcance la temperatura ajustada en el acondicionador, el compresor se detendrá automáticamente y el acondicionador de aire activará únicamente el modo Heat. El compresor reiniciará el funcionamiento si la temperatura aumenta en el modo COOL o cae en el modo HEAT (aplicable únicamente en modelos de enfriado y calefacción) al valor configurado.

7. En caso de utilizar la unidad interior en el modo de enfriamiento en un entorno de alta humedad (humedad relativa mayor a 80%), puede gotear agua de la superficie de la unidad. Ajustar la rejilla horizontal a la posición de salida máxima de aire y elegir Número de revoluciones del ventilador en HIGH.

**8. Modo de calefacción (aplicable únicamente en modelos de enfriado y calefacción).**

El acondicionador de aire aspira calor de la unidad exterior y lo envía a través de la unidad interior durante el funcionamiento de calefacción. En caso de que la temperatura exterior baje, el calor generado por el acondicionador de aire se reduce respectivamente. Al mismo tiempo aumenta la carga de calor del acondicionador de aire, debido a una diferencia mayor entre la temperatura interior y exterior. En caso de que el acondicionador de aire no pueda alcanzar una temperatura confortable, recomendamos utilizar un dispositivo de calefacción adicional.

**9. Función de autoreinicio.**

Un fallo de corriente durante el funcionamiento detendrá la unidad por completo.

Para la unidad sin la función de autoreinicio, al retornar la corriente, el indicador de funcionamiento OPERATION en la unidad interior empieza a parpadear. Para reiniciar el funcionamiento, pulsar el botón CON/DES en el mando a distancia. Para la unidad con la función de autoreinicio, cuando retorna la corriente, la unidad reinicia automáticamente con todos los ajustes previos guardados en la función de memoria.

**10. Un rayo o el uso de un teléfono celular de vehículo cercano puede causar el malfuncionamiento de la unidad.**

Desconectar la unidad con la corriente y conectar la unidad nuevamente con la corriente. Para reiniciar el funcionamiento, pulsar el botón CON/DES en el mando a distancia.

**CUIDADO Y MANTENIMIENTO****Mantenimiento y limpieza****ATENCIÓN**

Antes de realizar cualquier trabajo de mantenimiento, desconectar el suministro de corriente del sistema. La limpieza del filtro debe ser realizada por un proveedor de servicio adecuado.

**Limpiar la unidad interior:****AVISO**

Desconectar el sistema antes de proceder con la limpieza. La alimentación eléctrica debe estar desconectada antes de limpiar la unidad interior.

1. Utilizar un paño seco para limpiar la unidad interior y el mando a distancia.
2. Se puede utilizar un paño empapado con agua fría para limpiar la unidad interior, en caso de que esté demasiado sucia.
3. No lavar la unidad con agua. Esto puede causar daño a las piezas interiores o una descarga eléctrica.

**ATENCIÓN**

1. No utilizar un desempolvador tratado con químicos o dejar este material en la unidad por demasiado tiempo.
2. No utilizar benceno, diluyente, polvos de pulido u otros disolventes para limpiar la unidad. Pueden causar fisuras o deformaciones en la superficie de plástico.

**Limpiar la salida de aire:**

Después de usar la unidad durante un tiempo, la salida de aire y las rejillas quedan sucias. Se recomienda humedecer un paño suave con agua caliente o con un jabón suave de cocina, exprimirlo y limpiar con él el suelo de la unidad. Secarlo a continuación con un paño seco.

**Limpiar el panel delantero y el filtro de aire:**

En caso de taparse el filtro de aire, el rendimiento se reducirá y se gastará electricidad. Controlar y limpiar el filtro de aire cada 2 semanas para mantener el óptimo rendimiento del acondicionador de aire.

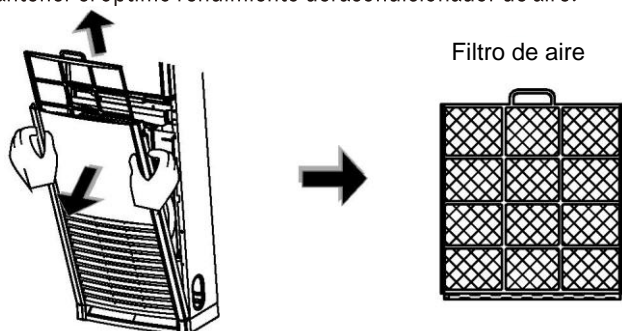

1. El filtro de aire consta debajo del panel frontal inferior (véase figura superior).
2. Retirar la cubierta del tornillo a ambos lados del panel y retirar los tornillos, usando un destornillador.
3. Agarrar ambos lados del panel y tirar de él hacia abajo, retirarlo a continuación.
4. Agarrar la empuñadura del filtro de aire y empujarlo hacia arriba; retirarlo a continuación.
5. Es posible limpiar el panel frontal inferior con agua o con un paño húmedo. Lavarlo con agua y secarlo en un lugar templado.
6. Utilizar un aspirador para retirar el polvo o para limpiar el filtro de aire con agua y secarlo en la sombra.
7. El proceso del filtro de aire y la parte inferior del panel frontal es inverso al proceso de retirada.

**ATENCIÓN**

Asegurarse que no se haya olvidado nada o que nada se haya caído en el ventilador antes de instalar el panel frontal inferior. Reiniciar la unidad después de haber instalado correctamente el panel frontal y el filtro de aire.

**Antes de una desconexión a largo plazo**

1. Limpiar la unidad interior y el filtro de aire.
2. Secar las partes interiores activando el ventilador durante medio día.
3. Desconectar la unidad y desenchufar el interruptor de corriente, retirar las baterías del mando a distancia.
4. Controlar periódicamente y limpiar las piezas interiores de la unidad exterior. Nuestro vendedor le ayudará con ello si se pone en contacto.

**Después de una desconexión a largo plazo**

Antes de reiniciar, controlar si la entrada y la salida de aire de la unidad interior y exterior está bloqueada. Limpiarla igualmente.

**Postventa**

En caso de que el acondicionador de aire funcione de manera anormal, desconectar la unidad y el suministro de corriente y contactarse con el vendedor local o el centro de servicio.

## RECOMENDACIONES PARA ELIMINACIÓN DE FALLOS

Antes de comunicarse con el servicio técnico revisar la siguiente lista de los problemas y las soluciones normales.

Problema	Posible causa	Soluciones
El acondicionador de aire no funciona	Corte de corriente.	Esperar a que regrese la corriente.
	El suministro de corriente está desconectado.	Conectar el interruptor de corriente.
	El fusible se fundió.	Cambiar el fusible.
	El reloj conmutador está ajustado.	Esperar o cancelar el ajuste del reloj conmutador.
	Las baterías en el mando a distancia están vacías.	Cambiar las baterías.
El acondicionador de aire no enfría o calienta correctamente	La temperatura ajustada es demasiado alta o demasiado baja.	Ajustar una temperatura más confortable.
	El filtro de aire está tapado con polvo.	Limpiar el filtro.
	La entrada o salida de la unidad exterior está bloqueada.	Limpiar el bloque.
	Puertas y ventanas están abiertas.	Cerrar las puertas o las ventanas.
El acondicionador de aire no enfría o calienta correctamente	La entrada o salida de la unidad exterior está bloqueada.	Limpiar primero el bloque y empezar con el trabajo.
	Función de protección de tres minutos.	Esperar un rato.
	Ajuste incorrecto de la temperatura.	Ajustar correctamente la temperatura.

En caso de no poder resolver el problema después de haber intentado lo antes mencionado, desenchufe la unidad y contacte al vendedor.

Las siguientes pantallas indican un error o un problema:

No.	Código de pantalla	Problemas	Qué hacer
1	E1, E2, E3, E4	Sensor de temperatura está desconectado o con un cortocircuito.	Contactar al personal de servicio.
2	E5	Error de comunicación entre unidad interior y exterior.	Contactar al personal de servicio.
3	E6	Protección unidad exterior.	Contactar al personal de servicio.
4	E10	Error presión de aspiración del compresor.	Contactar al personal de servicio.
5	E13	Fase default del compresor.	Contactar al personal de servicio.
6	E14	Conexión incorrecta de la fase del compresor.	Contactar al personal de servicio.
7	EC	Fuga de refrigerante.	Contactar al personal de servicio.
8	P4	La temperatura del evaporador de la unidad interior está extremadamente baja o alta y se ha activado automáticamente la función de protección del compresor.	Desconectar la unidad, limpiar el filtro de aire y reiniciar la unidad. Si este paso no funciona, contactar el personal de servicio.
9	P5	La temperatura del condensador de la unidad exterior es demasiado alta y se ha activado automáticamente la función de protección del compresor.	Desconectar la unidad, controlar si hay algún obstáculo en la entrada de aire; caso contrario llamar al personal de servicio.
10	P7	La temperatura de descarga de la unidad exterior es demasiado alta; se activa la protección del compresor.	Contactar al personal de servicio.
11	P9	Se activa la función contra el aire frío.	En caso de que la temperatura sea lo suficientemente caliente, la función parará automáticamente.
12	P10	Protección de presión de descarga.	Contactar al personal de servicio.
13	P11	Protección de presión de aspiración.	Contactar al personal de servicio.
14	P12	Protección sobrecarga de corriente.	Contactar al personal de servicio.
15	HS	Inicia la función de descongelamiento.	La unidad reiniciará la marcha después de finalizar el proceso de descongelamiento y aumenta la temperatura del intercambiador de calor interior.



### ATENCIÓN

- En caso de que el cable de suministro de corriente de este aparato esté dañado, el trabajo de sustitución debe ser realizado únicamente por personal autorizado.
- En caso de que la unidad cuente con un PTC, el calefactor PTC se encuentra fijo en el centro del suelo de la unidad. No intentar retirar o reparar los componentes por cuenta propia; puede causar fuego u otro tipo de peligros.

## GARANTÍA DEL PRODUCTO Y MANTENIMIENTO

Lea atentamente este apartado que incluye información detallada sobre las prestaciones de garantía y condiciones, así como información sobre otros servicios y observaciones sobre el mantenimiento del aparato. Todos los productos y en especial los aparatos a gas o gas-oil, deberán ser montados por instaladores autorizados. Antes de comenzar la instalación deberán tenerse presentes estas Instrucciones de instalación y manejo así como la reglamentación vigente. Una vez instalado, ROBERT BOSCH ESPAÑA, S.L.U. pone a su disposición los SERVICIOS OFICIALES JUNKERS, para asegurarle el servicio a domicilio y el correcto funcionamiento del producto. Más de noventa Centros Oficiales en toda España le ofrecen:

- Garantía del fabricante en piezas, mano de obra y desplazamiento. Vea en la página siguiente los detalles de las prestaciones de garantía.
- La Seguridad de utilizar el mejor servicio para su aparato al ser realizado por personal que recibe directamente formación y documentación específica para el desarrollo de esta actividad.
- El uso de repuestos originales que le garantiza un funcionamiento fiable y un buen rendimiento del aparato.
- Tarifas oficiales del fabricante.

### Coberturas de garantía

#### 1. Nombre y dirección del garante:

ROBERT BOSCH ESPAÑA, S.L.U. (TT/SPP); CIF A-28071702 C/ Hermanos García Noblejas, nº 19. CP 28037 de Madrid, (Tlfno.: 902 100 724, E-mail: junkers.asistencia@es.bosch.com ) Este derecho de garantía no limita las condiciones contractuales de la compraventa ni afecta a los derechos que frente al vendedor dispone el consumidor, conforme a las previsiones de la ley 23/2003 de Garantía en la venta de los Bienes de Consumo (de acuerdo con lo establecido legalmente se enumera en el punto 5 relación de derechos que la mencionada ley concede al consumidor ante la falta de conformidad).

#### 2. Identificación Producto sobre el que recae la garantía:

Para identificar correctamente el producto objeto de esta garantía, en la factura de compra deberán consignarse los datos incluidos en el embalaje del producto: modelo, referencia de diez dígitos y nº etiqueta FD. Alternativamente estos datos pueden tomarse también de la placa de características del producto. Adicionalmente puede incluir los datos relacionados con el aparato y su instalación en el CERTIFICADO DE GARANTÍA que se incluye en este Manual de Instalación y Manejo.

#### 3. Condiciones de garantía de los productos JUNKERS suministrados por R. BOSCH ESPAÑA, S.L.U.:

**3.1** ROBERT BOSCH ESPAÑA, S.L.U. responde ante el consumidor y durante un periodo de 2 años de cualquier falta de conformidad que exista en el aparato en el momento de su entrega. Durante los primeros seis meses se supone que las faltas de conformidad existían en el momento de la venta y durante el periodo restante, el consumidor las deberá probar.

**3.2** Durante el periodo de garantía las intervenciones en el producto deberán ser realizadas exclusivamente por el Servicio Técnico Oficial. Todos los servicios en garantía, se realizarán dentro de la jornada y calendario laboral legalmente establecido en cada comunidad autónoma.

**3.3** Muy Importante: Para optar a las coberturas de garantía, es imprescindible que el consumidor acredite ante el SERVICIO TÉCNICO OFICIAL la fecha de compra. En su propio beneficio conserve junto a estas condiciones de garantía, la factura oficial donde se identifica inequívocamente el producto.

**3.4** El producto destinado para uso doméstico, será instalado según reglamentación vigente y su manual de instalación y manejo. Una instalación incorrecta o que no cumpla la normativa legal en esta materia, dará lugar a la no aplicación de la garantía.

**3.5** Una intervención en garantía no renueva el periodo de garantía del equipo.

**3.6** Esta garantía es válida para los productos JUNKERS que hayan sido adquiridos e instalados en España.

#### 4. Circunstancias excluidas de la aplicación de garantía:

Queda excluido de la prestación en garantía, y por tanto será a cargo del usuario el coste total de la intervención en los siguientes casos:

**4.1** El producto JUNKERS, es parte integrante de una instalación de calefacción y/o de agua caliente sanitaria, su garantía no ampara los fallos o deficiencias de los componentes externos al producto que pueden afectar a su correcto funcionamiento.

**4.2** Los defectos que se ocasionen por el uso de accesorios o repuestos que no sean los determinados por ROBERT BOSCH ESPAÑA, S.L.U..

**4.3** Los defectos que provengan del incumplimiento de la reglamentación vigente o de las instrucciones de instalación, manejo y funcionamiento o de aplicaciones no conformes con el uso al que se destina el producto o de factores mediambientales anormales, o de condiciones extrañas de funcionamiento, o de sobrecarga o de un mantenimiento o limpieza realizados inadecuadamente.

**4.4** Los productos que hayan sido modificados o manipulados por personal ajeno a los Servicios Oficiales del fabricante y consecuentemente sin autorización escrita de ROBERT BOSCH ESPAÑA, S.L.U.

4.5 Las averías producidas por agentes externos (roedores, aves, arañas, etc.), fenómenos atmosféricos y/o geológicos (heladas, tormentas, lluvias, etc.), así como las derivadas voltaje, actos vandálicos, guerras callejeras y conflictos armados de cualquier tipo.

4.6 Los productos, las piezas o componentes golpeados en el transporte o durante su instalación.

4.7 Las operaciones de limpieza en el aparato o componentes del mismo, motivadas por las concentraciones en el ambiente de grasas u otras circunstancias del local donde está instalado.

4.8 El coste del desmontaje de muebles, armarios u otros elementos que impiden el libre acceso al producto. Si el producto va a ser instalado en el interior de un mueble, se tendrá presente las dimensiones y características indicadas en el manual de instalación y manejo que acompaña al aparato.

4.9 Los servicios de información y asesoramiento a domicilio, sobre utilización del sistema de calefacción o elementos de regulación y control como: termostatos, programadores o centralitas de regulación.

4.10 Los siguientes servicios de urgencia no están incluidos en la prestación de garantía:

- Servicios a domicilio de urgencia en el día y hasta las 22 horas en días laborables. Orientado principalmente a establecimientos públicos y también al particular, que no desean esperar un mínimo de 24 / 48 horas en recibir el servicio.
- Servicio de fines de semana y festivos Por tratarse de servicios urgente no incluidos en la cobertura de la garantía y que, por tanto, tienen coste adicional, se realizarán exclusivamente a petición del usuario. En el supuesto de que Ud. requiera este tipo de servicios, deberá abonar junto al coste normal de la intervención, el suplemento fijo marcado. Existe a su disposición Tarifa Oficial del fabricante donde se regulan los precios por desplazamiento, mano de obra y piezas, así como el suplemento fijo que se sumará al servicio especial. Los servicios especiales realizados en productos con menos de 24 meses desde el inicio de la garantía, sólo abonarán el suplemento fijo. Consulte con nuestro centro de atención al cliente la posibilidad de utilizar este servicio a domicilio. La disponibilidad del mismo varía según la zona y época del año.

### **5. Derechos que la ley concede al consumidor ante la falta de conformidad con el contrato:**

5.1 ROBERT BOSCH ESPAÑA, S.L.U. responde ante el consumidor de cualquier falta de conformidad con el contrato de venta que exista en el momento de la entrega del producto.

El producto es conforme al contrato siempre que cumpla todos los requisitos siguientes:

- a).- Si se ajusta a la descripción realizada por ROBERT BOSCH ESPAÑA, S.L.U. y posee las cualidades presentadas por éste en forma de muestra o modelo.
- b).- Si es apto para los usos a que ordinariamente se destinen los productos del mismo tipo.
- c).- Si es apto para cualquier uso especial cuando requerido ROBERT BOSCH ESPAÑA, S.L.U. por el consumidor al efecto, aquel haya admitido que el producto es apto para el uso especial.
- d).- Si presenta la calidad y prestaciones habituales de un producto del mismo tipo que el consumidor pueda fundamentadamente esperar.

5.2 La falta de conformidad que resulte de una incorrecta instalación del bien se equipara a la falta de conformidad del bien cuando la instalación esté incluida en el contrato de venta y la realice ROBERT BOSCH ESPAÑA, S.L.U. o se haga bajo su responsabilidad o, cuando realizada por el consumidor, la instalación defectuosa se deba a un error en las instrucciones de instalación.

5.3 ROBERT BOSCH ESPAÑA, S.L.U. responde de las faltas de conformidad que existan en el momento de la entrega del producto y sean manifestadas por el consumidor, durante el plazo de dos años contados desde el momento de la entrega. Se considera la fecha de entrega, la que figure en la factura o en el ticket de compra o en el albarán de entrega correspondiente si este fuera posterior a la factura de compra. Durante los primeros seis meses se supone que las faltas de conformidad existían en el momento de la venta y durante el período restante, el consumidor las deberá probar. El consumidor deberá informar al vendedor del producto de la falta de conformidad en el plazo de dos meses desde que tuvo conocimiento de ella.

5.4 Cuando al consumidor le resulte imposible o le suponga una carga excesiva dirigirse frente al vendedor del producto por la falta de conformidad de los bienes con el contrato de venta, podrá reclamar directamente a ROBERT BOSCH ESPAÑA, S.L.U., con el fin de obtener la sustitución o reparación del bien.

5.5 Si el producto no fuera conforme con el contrato, el consumidor podrá optar entre exigir la reparación o la sustitución del producto salvo que una de esas opciones resulte imposible o desproporcionada. Se considera desproporcionada toda forma de saneamiento que imponga al vendedor costes que en comparación con la otra forma de saneamiento no sean razonables.

5.6 Procederá la rebaja del precio o la resolución del contrato, a elección del consumidor, cuando éste no pueda exigir la reparación o la sustitución, o si éstas no se hubieran efectuado en un plazo razonable o sin mayores inconvenientes para el consumidor. No procederá la resolución cuando la falta de conformidad sea de escasa importancia.

5.7 La reparación y la sustitución se ajustará a las siguientes reglas:

- a).- Ser gratuitas (comprendiendo, especialmente, gastos de envío y coste de mano de obra y materiales) y llevarse a cabo en un plazo razonable y sin inconvenientes para el consumidor.

**b).**- La reparación suspende el cómputo del plazo legal para reclamar la falta de conformidad desde que el producto es entregado hasta que se le devuelve reparado al consumidor. Durante los 6 meses posteriores a la entrega del producto reparado, ROBERT BOSCH ESPAÑA, S.L.U. responde de las faltas de conformidad que motivaron la reparación.

**c).**- La sustitución suspende el cómputo del plazo legal para reclamar la falta de conformidad desde que se ejerció la opción de sustitución hasta la entrega del nuevo producto. Al producto sustituido se aplica, en todo caso, la presunción de que las faltas de conformidad que se manifiesten en los seis meses posteriores a su entrega ya existían cuando el producto se entregó.

### **Información de contacto**

#### **Aviso de averías**

Tel.: 902 747 031

Email: [boschclimate.asistencia@es.bosch.com](mailto:boschclimate.asistencia@es.bosch.com)

#### **Información general para el usuario final**

Tel.: 902 747 031

Email: [boschclimate.asistencia@es.bosch.com](mailto:boschclimate.asistencia@es.bosch.com)

#### **Apoyo técnico para el profesional**

Tel.: 902 747 041

Email: [boschclimate.profesional@es.bosch.com](mailto:boschclimate.profesional@es.bosch.com)

#### **Robert Bosch España S.L.U.**

Bosch Termotecnia

Hnos. García Noblejas, 19

28037 Madrid

[www.bosch-climate.es](http://www.bosch-climate.es)

