

Termo eléctrico

Elacell Comfort

ES 035/050/080/100/120/150 5 ...



6720818520-00.1V



Manual de instalación y uso

Índice

1	Explicación de la simbología y instrucciones de seguridad	3	8.1.1	Limpieza	14
1.1	Explicación de los símbolos	3	8.1.2	Comprobación de la válvula de seguridad ..	14
1.2	Indicaciones de seguridad	3	8.1.3	Válvula de seguridad	14
			8.1.4	Mantenimiento y conservación	14
2	Datos técnicos y dimensiones	4	8.2	Mantenimiento periódico	14
2.1	Utilización reglamentaria	4	8.2.1	Verificación del funcionamiento	15
2.2	Código técnico de identificación	4	8.2.2	Ánodo de magnesio	15
2.3	Descripción del acumulador de agua caliente	4	8.2.3	Limpieza periódica	15
2.4	Protección contra la corrosión	4	8.2.4	Si no se usa durante mucho tiempo (más de 3 meses)	15
2.5	Accesorios	4	8.3	Limitador de la temperatura de seguridad ..	16
2.6	Datos técnicos	5	8.4	Interior del depósito	16
2.7	Datos de producto sobre consumo energético	5	8.5	Después de los trabajos de mantenimiento ..	16
2.8	Dimensiones	7			
2.9	Estructura del aparato	8	9	Averías	17
2.10	Cableado eléctrico	8	9.1	Averías/fallo/resolución	17
3	Disposiciones	8			
4	Transporte	8	10	Garantía del producto y mantenimiento	19
4.1	Transporte y almacenamiento	8	11	Aviso de protección de datos	23
5	Instalación	8			
5.1	Advertencias generales	8			
5.2	Elección del lugar de instalación	9			
5.3	Fijación a la pared	9			
5.4	Toma de agua	10			
5.5	Conexión eléctrica	11			
5.6	Inicio	12			
6	Manejo	12			
6.1	Conectar / Desconectar el aparato	12			
6.2	Ajuste de temperatura de agua caliente ..	12			
6.3	Vaciado del acumulador de agua caliente ..	13			
7	Protección del medio ambiente y eliminación de residuos	14			
8	Inspección / mantenimiento	14			
8.1	Indicaciones para el usuario	14			

1 Explicación de la simbología y instrucciones de seguridad

1.1 Explicación de los símbolos

Advertencias

	<p>Las advertencias están marcadas en el texto con un triángulo.</p> <p>Adicionalmente las palabras de señalización indican el tipo y la gravedad de las consecuencias que conlleva la inobservancia de las medidas de seguridad indicadas para evitar riesgos.</p>
--	---

Las siguientes palabras de señalización están definidas y pueden utilizarse en el presente documento:

- **AVISO** advierte sobre la posibilidad de que se produzcan daños materiales.
- **ATENCIÓN** advierte sobre la posibilidad de que se produzcan daños personales de leves a moderados.
- **ADVERTENCIA** advierte sobre la posibilidad de que se produzcan daños personales de graves a mortales.
- **PELIGRO** advierte sobre daños personales de graves a mortales.

Información importante



La información importante que no conlleve riesgos personales o materiales se indicará con el símbolo que se muestra a continuación.

1.2 Indicaciones de seguridad

Instalación

- ▶ La instalación únicamente la realizará un especialista autorizado.
- ▶ En su caso, la instalación del acumulador de agua caliente y/o de los accesorios eléctricos deberá cumplir la norma IEC 60364-7-701.
- ▶ Deberá instalar el acumulador de agua caliente en un lugar asegurado contra heladas.
- ▶ Ante de las conexiones eléctricas, establezca la conexión hidráulica y compruebe la estanqueidad.
- ▶ Antes de la instalación, desconecte el aparato de la red eléctrica.

Instalación, modificaciones

- ▶ El acumulador de agua caliente sólo debe ser instalado o reformado por una empresa especializada.
- ▶ Jamás bloquee la salida de la válvula de seguridad.
- ▶ El conducto de salida de la válvula de seguridad debe colo-

carse en un lugar protegido contra heladas, en continua pendiente descendente y siempre abierto a la atmósfera.

- ▶ Durante el calentamiento es posible que salga agua por la salida de la válvula de seguridad.

Mantenimiento

- ▶ El mantenimiento únicamente lo realizará un especialista autorizado.
- ▶ Desconecte el acumulador de agua caliente de la red antes de realizar cualquier trabajo de mantenimiento.
- ▶ El usuario es el responsable de la seguridad del aparato, así como de que éste no perjudique al medio ambiente y de su mantenimiento.
- ▶ Utilizar únicamente piezas de repuesto originales.
- ▶ Para cumplir con los requisitos de seguridad, el cable de alimentación solo puede ser sustituido por un especialista autorizado.

Entrega al usuario

En el momento de la entrega instruya al usuario sobre el manejo y las condiciones de servicio de la instalación de calefacción.

- ▶ Aclarar las condiciones - ponga especial énfasis en las acciones relevantes para la seguridad.
- ▶ Advierta de que las modificaciones o reparaciones solo pueden llevarlas a cabo un servicio técnico autorizado.
- ▶ Advierta de la necesidad de inspección y mantenimiento para un servicio seguro y ambientalmente sostenible.
- ▶ Entregar los manuales de servicio y de instalación al usuario para su conservación.

Seguridad de aparatos eléctricos para el uso doméstico y fines similares

Para evitar peligros en aparatos eléctricos son válidas las siguientes normas, según EN 60335-2-21:

“Este aparato puede ser utilizado por niños a partir de 3 años y por personas con capacidades físicas, sensoriales o mentales mermadas o que carezcan de experiencia y conocimiento, siempre y cuando estén bajo la supervisión de otra persona o hayan sido instruidas sobre el manejo seguro del aparato y comprendan los peligros que de él pueden derivarse. Los niños no deben jugar con el aparato. Los niños sin supervisión no deben llevar a cabo la limpieza ni el mantenimiento de usuario.”

“A los niños de 3 a 8 años solo se les permite abrir el grifo conectado al aparato.”

“Si el cable de conexión a red sufre daños, tendrá que ser sustituido por el fabricante, su servicio técnico u otra persona igualmente cualificada para evitar peligros.”

2 Datos técnicos y dimensiones

2.1 Utilización reglamentaria

Los acumuladores están diseñados para el calentamiento y la acumulación de agua potable. Para el agua potable son válidos los requisitos del reglamento para el agua sanitaria.

Toda aplicación diferente se considerará antirreglamentaria. Los daños que de ello se deriven quedarán excluidos de la garantía.

El uso de agua con características adecuadas es un factor determinante para la duración del aparato.

Requisitos del agua potable	Unidades	
Dureza del agua, mín.	ppm grain/US gallon °dH	120 7.2 6.7
pH, mín. – max.		6.5 – 9.5
Conductibilidad, mín. – max.	µS/cm	130 – 1500

Tab. 1 Requisitos del agua potable

2.2 Código técnico de identificación

ES	035	5	1200W	BO	H1	X	C	T	W	V	B
ES	050	5	1600W	BO	H1	X	C	T	W	R	B
ES	080	5	2000W	BO	H1	X	C	T	W	R	B
ES	100	5	2000W	BO	H1	X	C	T	W	R	B
ES	120	5	2000W	BO	H1	X	C	T	W	R	B
ES	150	5	2400W	BO	H1	X	C	T	W	R	B

Tab. 2

[ES]	Termo eléctrico
[035]	Capacidad (litros)
[5]	Versión
[1200W]	Potencia
[BO]	Marca
[H1, M1]	Design
[X]	Diámetro standard
[C]	Selector de temperatura capilar
[T]	Termómetro
[W]	Instalación en la pared
[V]	Instalación en posición vertical
[R]	Instalación reversible
[B]	Conexiones de agua en fondo

2.3 Descripción del acumulador de agua caliente

- Depósito de acero esmaltado según las normas europeas
- Elevada estabilidad de la presión
- Revestimiento de la pared exterior: chapa de acero y/o plástico
- Manejo sencillo

- Material aislante, poliuretano libre de CFC
- Ánodo de protección de magnesio.

2.4 Protección contra la corrosión

La pared interior del acumulador de agua caliente dispone de un revestimiento esmaltado. De esta forma, se garantiza un contacto completamente neutro y compatible con el agua potable. Como protección adicional se ha incorporado un ánodo de magnesio.

2.5 Accesorios

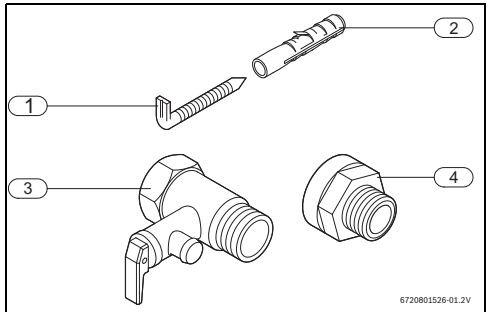

Fig. 1

- [1] Tornillos (2x)¹⁾
- [2] Clavija (2x)¹⁾
- [3] Válvula de seguridad (8 bar)¹⁾
- [4] Manguito de aislamiento (2x)¹⁾

1) sólo algunos modelos

2.6 Datos técnicos

Este aparato responde a las exigencias de las directivas 2014/35/UE y 2014/30/UE.

Datos técnicos	Unidades	ES 035	ES 050	ES 080	ES 100	ES 120	ES 150
Datos técnicos generales							
Capacidad	l	34	47	76	95	115	142
Peso del acumulador vacío	kg	15,7	19,2	22,5	25,8	29,3	35
Peso del acumulador lleno	kg	49,7	66,2	98,5	120,8	144,3	177
Pérdida de calor en 24 h	kW/24h	0,78	0,73	0,91	1,03	1,28	1,43
Datos del agua							
Presión máx. autorizada	bar	8					
Tomas de agua	pol.	1/2					
Datos del sistema eléctrico							
Magnitud de potencia	W	1200	1600	2000	2000	2000	2400
Tiemp. Calentam.(ΔT : 50 °C)		1 h 40 min	1 h 44 min	2 h 14 min	2 h 46 min	3 h 21 min	3 h 27 min
Tensión de conexión	VAC	230					
Frecuencia	Hz	50					
Corriente eléctrica (monofásica)	A	5,2	6,9	8,7	8,7	8,7	10,4
Cable de alimentación con clavija		HO5VV - F 3 x 1,5 mm ² o HO5VV - F 3 x 1,0 mm ²					
Clase de protección		I					
Grado de protección		IP24					
Temperatura del agua							
Gama de temperaturas	°C	hasta 70 °C					

Tab. 3 Datos técnicos

2.7 Datos de producto sobre consumo energético

Los siguientes datos de productos corresponden a las exigencias de los Reglamentos Delegados de la UE n.º 811/2013, 812/2013, 813/2013 y 814/2013 por los que se complementan con la Directiva 2010/30/UE.

Datos del producto	Símbolo	Unidad	7736503637	7736503638	7736503639	7736503640	7736503641	7736503642
Tipo de producto	-	-	ES 035 5 1200W JU H1X- CTWRB	ES 050 5 1600W JU H1X- CTWRB	ES 080 5 2000W JU H1X- CTWRB	ES 100 5 2000W JU H1X- CTWRB	ES 120 5 2000W JU H1X- CTWRB	ES 150 5 2400W JU H1X- CTWRB
Emisión de óxido de nitrógeno	NO _x	mg/kWh	0	0	0	0	0	0
Nivel de potencia acústica interior	L _{WA}	dB(A)	15	15	15	15	15	15
Perfil de carga declarado	-	-	S	M	M	L	L	XL
Otros perfiles de carga	-	-	-	-	-	-	-	-
Clase de eficiencia energética de caldeo de agua	-	-	C	C	C	C	C	C
Eficiencia energética de caldeo de agua	h _{wh}	%	33	36	37	38	38	39
Eficiencia energética de caldeo de agua (otros perfiles de carga)	h _{wh}	%	-	-	-	-	-	-

Tab. 4 Datos del producto para el consumo de energía

Datos del producto	Símbolo	Unidad	7736503637	7736503638	7736503639	7736503640	7736503641	7736503642
Consumo anual de electricidad	AEC	kWh	566	1424	1393	2726	2695	4320
Consumo anual de electricidad (otros perfiles de carga, condiciones climáticas)	AEC	kWh	-	-	-	-	-	-
Consumo diario de electricidad (condiciones climáticas medias)	Q_{elec}	kWh	2,718	6,674	6,491	12,640	12,458	19,850
Consumo anual de combustible	AFC	GJ	0	0	0	0	0	0
Consumo anual de combustible (otros perfiles de carga)	AFC	GJ	-	-	-	-	-	-
Consumo diario de combustible	Q_{fuel}	kWh	0	0	0	0	0	0
¿Controles inteligentes activados?	-	-	no	no	no	no	no	no
Consumo semanal de electricidad con controles inteligentes	$Q_{elec, week, smart}$	kWh	-	-	-	-	-	-
Consumo semanal de electricidad sin controles inteligentes	$Q_{elec, week}$	kWh	-	-	-	-	-	-
Consumo semanal de combustible con controles inteligentes	$Q_{fuel, week, smart}$	kWh	-	-	-	-	-	-
Consumo semanal de combustible sin controles inteligentes	$Q_{fuel, week}$	kWh	-	-	-	-	-	-
Agua mixta a 40 °C	V_{40}	l	26	68	89	162	182	246
Agua mixta a 40 °C (otros perfiles de carga)	V_{40}	l	-	-	-	-	-	-
Pérdida estática del depósito de agua	S	W	32,5	30,4	37,9	42,9	53,3	59,6
Volumen de almacenamiento	V	l	34	47	76	95	115	142
Volumen de almacenamiento no solar	V_{bu}	l	-	-	-	-	-	-
Indicaciones para habilidad del funcionamiento fuera de los periodos de punta	-	-	no	no	no	no	no	no
Ajustes del control de temperatura (estado de suministro)	T_{set}	°C	55	60	60	70	60	70

Tab. 4 Datos del producto para el consumo de energía

2.8 Dimensiones

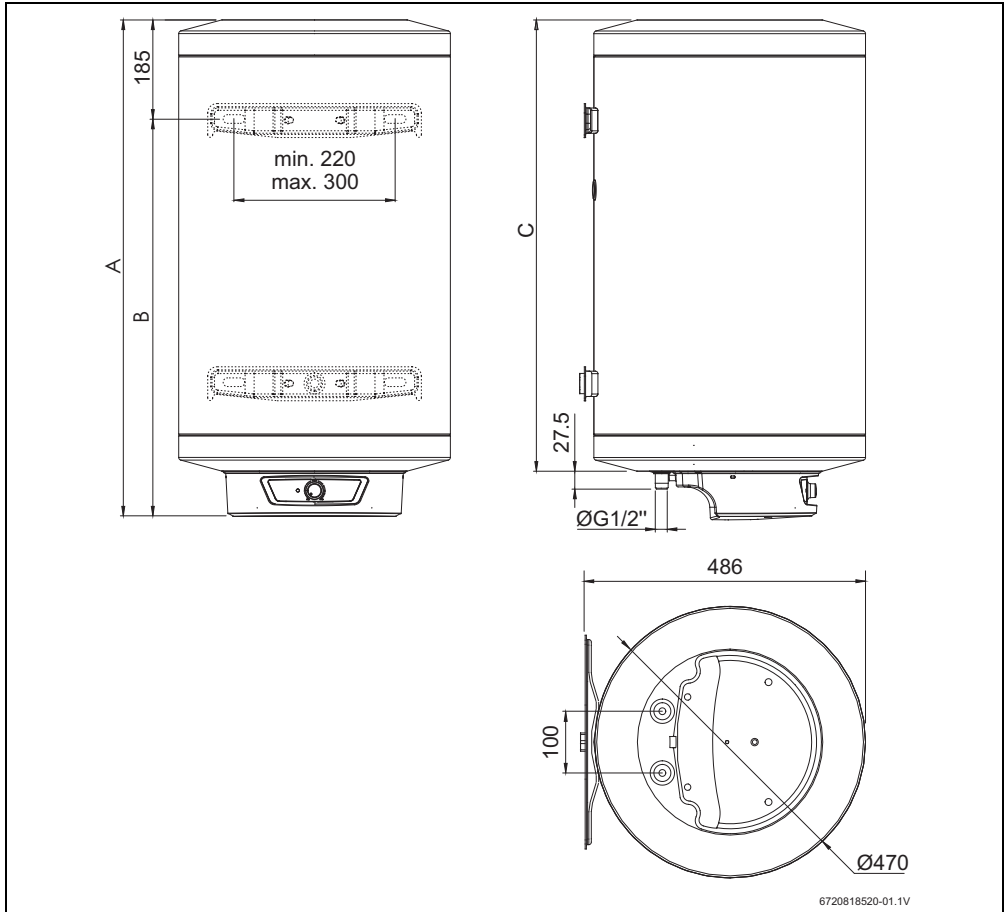

Fig. 2 Dimensiones en mm (Montaje mural, instalación vertical)

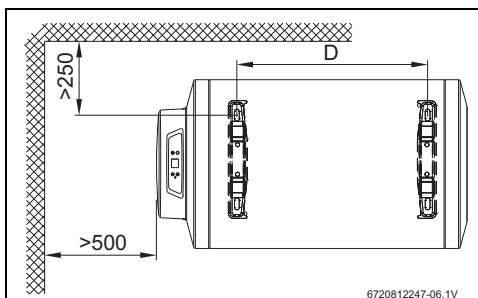

Fig. 3 Dimensiones en mm (Montaje mural, instalación horizontal)

Modelo	A	B	C	D
ES035...	485	300	405	-----
ES050...	585	400	505	180
ES080...	810	625	730	407
ES100...	960	775	880	552
ES120...	1110	925	1030	702
ES150...	1329	1144	1250	927

Tab. 5

2.9 Estructura del aparato

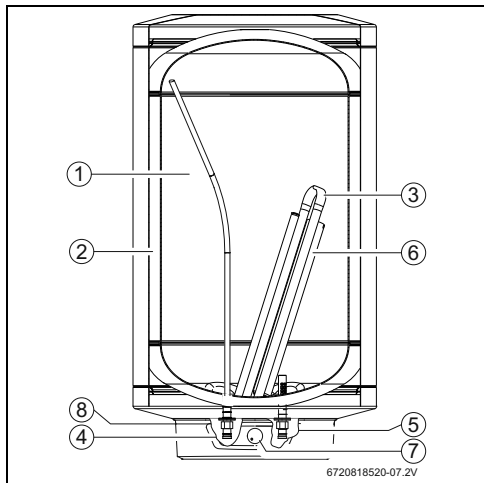

Fig. 4 Estructura del aparato

- [1] Depósito
- [2] Capa aislante de poliuretano libre de CFC
- [3] Resistencia eléctrica
- [4] Salida de agua caliente ½ "
- [5] Conexión de agua fría ½ "
- [6] Ánodo de magnesio
- [7] Termostato de seguridad y control
- [8] Manguito de aislamiento

2.10 Cableado eléctrico

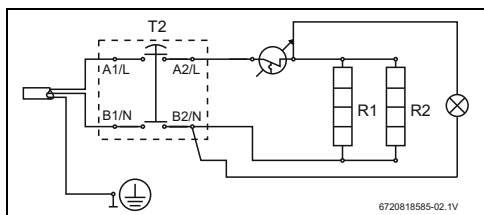

Fig. 5 Esquema de conexión

3 Disposiciones

Deberán cumplirse las normas vigentes acerca de la instalación y manejo de acumuladores de agua caliente eléctricos.

4 Transporte

- ▶ No dejar caer el aparato.
- ▶ Colocar el aparato en el lugar de emplazamiento con medios de transporte adecuados.

4.1 Transporte y almacenamiento

- El aparato debe almacenarse en un lugar seco y asegurado contra heladas.

5 Instalación



La instalación, la conexión eléctrica y la puesta en marcha sólo las realizará un servicio técnico de una empresa especializada.

5.1 Advertencias generales



ATENCIÓN:

- ▶ No deje caer el acumulador de agua caliente.
- ▶ Extraiga el acumulador de agua caliente del embalaje cuando ya se encuentre en la sala de instalación.
- ▶ Nunca apoye el aparato sobre las conexiones de agua.
- ▶ En su caso, la instalación del acumulador de agua caliente y/o de los accesorios eléctricos deberá cumplir la norma IEC 60364-7-701.
- ▶ Para su fijación, escoja una pared suficientemente sólida que soporte todo el acumulador de agua caliente. Véase pág. 5.



ATENCIÓN: Daños en el cuerpo del aparato.

- ▶ Establezca primero las tomas de agua y llene el acumulador de agua caliente.
- ▶ A continuación, conecte el acumulador de agua caliente mediante un casquillo conexión con toma a tierra a la red.

5.2 Elección del lugar de instalación

ATENCIÓN:

- ▶ Para su fijación, escoja una pared suficientemente sólida que soporte todo el acumulador de agua caliente. Véase pág. 5.

Prescripciones referentes al lugar de instalación

- ▶ Tenga en cuenta las prescripciones locales.
- ▶ El aparato no se puede instalar con una fuente de alimentación de calor, expuesto a la intemperie o atmósferas corrosivas.
- ▶ Instalar el acumulador de agua caliente en un lugar asegurado contra heladas.
- ▶ Instalar el aparato en lugares que permitan una fácil extracción con fines de mantenimiento.
- ▶ Instalar el acumulador de agua caliente en las proximidades de la llave de agua caliente más usada para minimizar pérdidas de tiempo y calor.
- ▶ Instalar el acumulador de agua caliente en un lugar en el que esté permitido desmontar el ánodo de magnesio y realizar los trabajos de mantenimiento necesarios.

Áreas de protección 1 y 2

- ▶ No lo instalar en las áreas de protección 1 y 2.
- ▶ Instalar el acumulador de agua caliente fuera de las áreas de protección y mantenga una distancia mínima de 60 cm a la bañera.

ATENCIÓN:

- ▶ Asegúrese de que el acumulador de agua caliente está comunicado con la instalación mediante un conductor protector (armario de distribución).

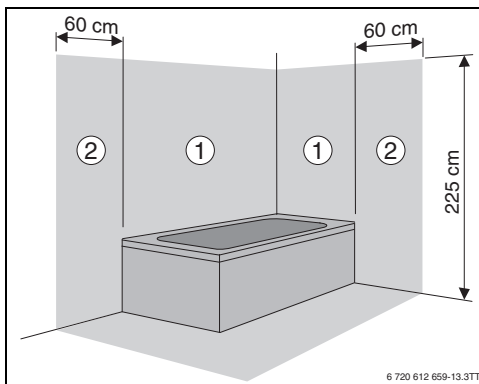

Fig. 6 Áreas de protección

5.3 Fijación a la pared



Es obligatorio fijar el aparato a la pared.



ATENCIÓN: ¡Caída del aparato!

- ▶ Utilizar tornillos y soportes con especificación superior al peso del termo eléctrico con depósito lleno y de acuerdo con el tipo de pared.

Instalación en posición vertical

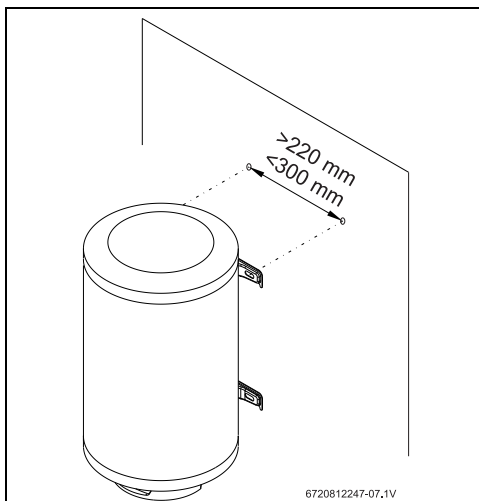

Fig. 7 Instalación en posición vertical (montaje mural)

Instalación en posición horizontal



AVISO:

- ▶ Asegurar de que la salida de agua caliente se coloca en la parte superior del aparato.

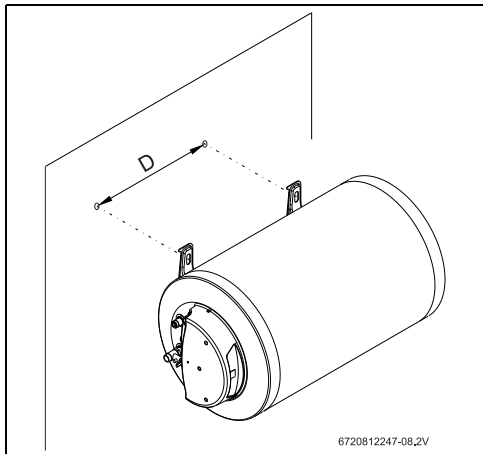

6720812247-08_2V

Fig. 8 Instalación en posición horizontal (montaje mural)

Modelo	D
ES050...	180
ES080...	407
ES100...	552
ES120...	702
ES150...	927

Tab. 6

5.4 Toma de agua



AVISO: Daños por corrosión en el tanque!

Si las conexiones se realizan directamente con cobre.

- ▶ Utilice manguitos de aislamiento para las conexiones hidráulicas, de esta manera se prolonga la vida útil del ánodo de magnesio.



AVISO: Daños materiales

- ▶ Si el agua contiene partículas en suspensión, instale un filtro en la entrada de agua.



AVISO: Daños materiales

- ▶ Para evitar la corrosión, el color y el olor en el agua, se debe tener en cuenta la información de la tabla 1 con los requisitos para el agua potable así como la posible necesidad de adaptar la instalación al tipo de agua (por ejemplo, aplicando sistemas de filtrado o cambio de fuente de suministro).



Deberá:

- ▶ Purgarse antes la instalación, ya que el caudal de agua podría disminuir debido a las partículas de suciedad u obstaculizarse por completo en caso de mayor suciedad.

- ▶ Para evitar confusiones, identifique convenientemente las conducciones de agua fría y de agua caliente (Fig. 9).

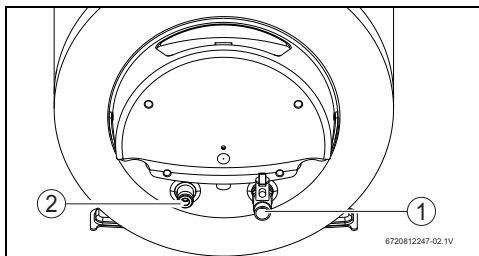

6720812247-02_1V

Fig. 9

- [1] Entrada de agua fría (derecha)
- [2] Salida de ACS (izquierda)

- ▶ Para la conexión hidráulica instale los accesorios adecuados.

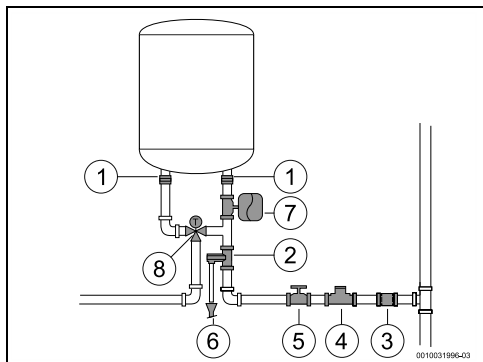

Fig. 10 Toma de agua

- [1] Aislamiento galvánico
- [2] Válvula diferencial
- [3] Válvula antirretorno
- [4] Válvula del reductor
- [5] Válvula de cierre
- [6] Conexión de drenaje
- [7] Vaso de expansión
- [8] Válvula de mezcla



Para evitar averías por oscilaciones de presión repentinas en el suministro de agua, se recomienda instalar una válvula antirretorno intercalada en el acumulador (Fig. 10, [3]).

Riesgo de congelación:

- ▶ Apagar el acumulador de agua caliente.
 - ▶ Vaciar el acumulador de agua caliente (→ cap. 6.3).
- o-
- ▶ No desconectar el dispositivo de la fuente de alimentación.
 - ▶ Seleccionar la temperatura del agua al valor mínimo.

Válvula de seguridad



PELIGRO:

- ▶ Montar la válvula de seguridad en la conexión de agua fría del aparato (Fig. 10).



AVISO:

NO CIERRE NUNCA LA SALIDA DE LA VÁLVULA DE SEGURIDAD. En ningún caso monte accesorios entre la válvula de seguridad y la conexión del agua fría (derecha) del acumulador de agua caliente eléctrico.



Si la presión de entrada de agua está entre 1,5 y 3 bar, no es necesario instalar válvula reductora.

Si la presión de entrada de agua es superior a estos valores, es necesario:

- ▶ instalar una válvula de reducción de presión (Fig. 10, [4]). La válvula diferencial se activará siempre que la presión del agua en el aparato sea superior a 8 bar ($\pm 0,5$ bar), en este caso deberá existir la posibilidad de desviar el agua.
- ▶ instalar un vaso de expansión (Fig. 10, [7]) para evitar que la válvula diferencial se abra con tanta frecuencia. El volumen del vaso de expansión debe ser equivalente al 5% del volumen del dispositivo.

5.5 Conexión eléctrica



PELIGRO:

¡de electrocución!

- ▶ Antes de trabajar en el aparato eléctrico, desconéctelo de la red eléctrica (fusible u otros).

Todos los dispositivos de regulación, supervisión y seguridad del aparato están cableados, listos para usar y comprobados.



ATENCIÓN:

¡Protección eléctrica!

- ▶ El esquema de conexión debe presentar una conexión separada para el acumulador de agua caliente y estar protegido por un interruptor FI de 30 mA y una toma a tierra.



La conexión eléctrica deberá satisfacer las prescripciones locales vigentes acerca de las instalaciones eléctricas.

- ▶ Conectar el acumulador de agua caliente mediante un casquillo conexión con toma a tierra a la red.

5.6 Inicio

- ▶ Comprobar la correcta instalación del acumulador de agua caliente.
- ▶ Abrir las válvulas de agua.
- ▶ Abrir todas las llaves de agua y purgue completamente las tuberías de agua.
- ▶ Comprobar la estanqueidad de todas las conexiones y llene el acumulador por completo.
- ▶ Conectar el acumulador de agua caliente a la red eléctrica.
- ▶ Informar a los clientes acerca de la forma de funcionamiento del acumulador de agua caliente e instrúyalos en su manejo.

6 Manejo

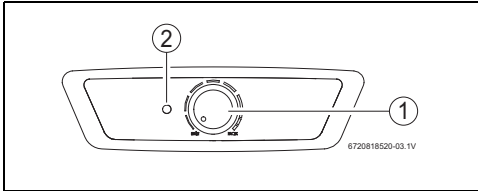

Fig. 11 Interfaz de usuario

- [1] Indicador de funcionamiento
- [3] Selector de temperatura



ATENCIÓN: La primera puesta en marcha del acumulador de agua caliente deberá realizarla un especialista autorizado. Este suministrará al cliente toda la información necesaria para un correcto servicio del aparato.

6.1 Conectar / Desconectar el aparato

Conectar

- ▶ Conectar el acumulador de agua caliente mediante un casquillo conexión con toma a tierra a la red.

Desconectar

- ▶ Desconectar el aparato de la red eléctrica.

6.2 Ajuste de temperatura de agua caliente



Si la temperatura del agua alcanza el valor ideal, el acumulador de agua caliente interrumpe el proceso de calentamiento (lámpara de servicio apagada) (Fig. 11, [1]). Si la temperatura del agua no alcanza el valor ideal, el acumulador de agua caliente activa nuevamente el proceso de calentamiento del acumulador de agua caliente (lámpara de servicio encendida) hasta que se obtenga la temperatura seleccionada.

La temperatura del agua de salida puede ajustarse con ayuda de un selector de temperatura hasta 70 °C.

Aumentar la temperatura

- ▶ Girar el selector de temperatura para la derecha.

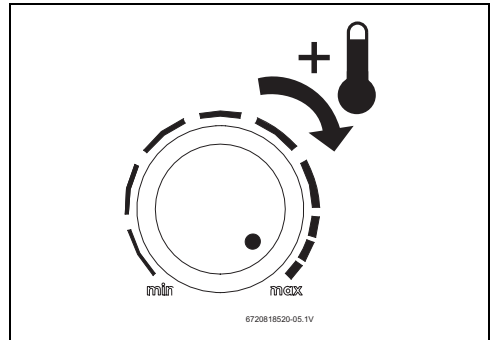

Fig. 12 Aumentar la temperatura

Disminuir la temperatura

- ▶ Girar el selector de temperatura para la izquierda.

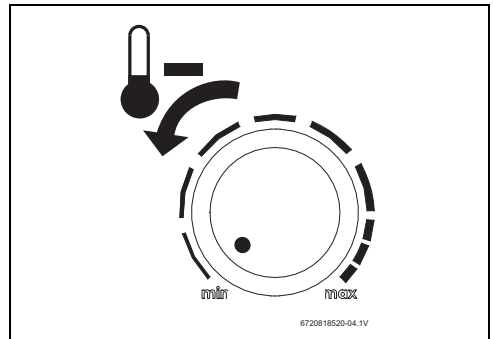

Fig. 13 Disminuir la temperatura

6.3 Vaciado del acumulador de agua caliente

- ▶ Desconectar el acumulador de agua caliente de la red.



PELIGRO: Riesgo de quemaduras!

Antes de abrir la válvula de seguridad, abra la llave de agua caliente y compruebe la temperatura del agua caliente del aparato.

- ▶ Esperar hasta que la temperatura del agua baje al nivel adecuado para poder evitar quemaduras u otros daños.

- ▶ Cerrar la llave de paso de bloqueo del agua y abra una llave de agua caliente.
- ▶ Abrir la válvula de seguridad (Fig. 14).
- ▶ Esperar a que el acumulador de agua caliente se vacíe por completo.

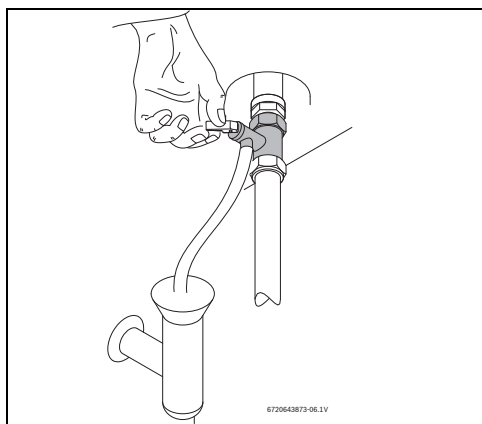

Fig. 14 Apertura manual de la válvula de seguridad

7 Protección del medio ambiente y eliminación de residuos

La protección del medio ambiente es uno de los principios empresariales del grupo Bosch.

La calidad de los productos, la productividad y la protección del medio ambiente representan para nosotros objetivos del mismo nivel. Las leyes y los reglamentos para la protección del medio ambiente son respetados de forma estricta.

Para la protección del medio ambiente utilizamos la mejor técnica y los mejores materiales posibles considerando los puntos de vista económicos.

Tipo de embalaje

En el embalaje seguimos los sistemas de reciclaje específicos de cada país, ofreciendo un óptimo reciclado.

Todos los materiales de embalaje utilizados son compatibles con el medio ambiente y recuperables.

Aparatos usados

Los aparatos viejos contienen materiales que pueden volver a utilizarse.

Los materiales son fáciles de separar y los plásticos se encuentran señalados. Los materiales plásticos están señalizados. Así pueden clasificarse los diferentes grupos de construcción y llevarse a reciclar o ser eliminados.

Aparatos usados eléctricos y electrónicos



Este símbolo significa que el producto no debe ser eliminado con otros desperdicios, sino que debe ser llevado a puntos limpios para el tratamiento, la recopilación, el reciclaje y la eliminación.

El símbolo vale para países con directivas de desperdicios electrónicos, p.ej. "Directiva europea 2012/19/CE acerca de aparatos eléctricos y electrónicos usados". Estas directivas fijan las condiciones marginales, válidas para la devolución y el reciclaje de aparatos electrónicos usados en diferentes países.

Debido a que aparatos electrónicos contienen materiales nocivos, necesitan ser reciclados de manera responsable para minimizar posibles peligros para la salud humana. Adicionalmente, el reciclaje de desperdicios electrónicos, ayuda a cuidar los recursos naturales.

Para informaciones adicionales acerca de la eliminación de residuos respetuosa con el medio ambiente de aparatos eléctricos y electrónicos usados, contactar a las autoridades locales respectivas, a su empresa de eliminación de residuos o al vendedor al que le compró el producto.

Informaciones adicionales constan en:
www.weee.bosch-thermotechnology.com/

8 Inspección / mantenimiento



El mantenimiento únicamente lo realizará un especialista autorizado.

8.1 Indicaciones para el usuario

8.1.1 Limpieza

- ▶ No emplear productos de limpieza fuertes o corrosivos.
- ▶ Si fuese necesario, limpiar con un paño suave el revestimiento del acumulador de agua caliente.

8.1.2 Comprobación de la válvula de seguridad

- ▶ Comprobar que no sale agua por la salida de la válvula de seguridad durante el calentamiento.
- ▶ Jamás bloquear la salida de la válvula de seguridad.

8.1.3 Válvula de seguridad

- ▶ Abrir manualmente la válvula de seguridad al menos una vez al mes (Fig. 14).



ADVERTENCIA:

Observe que el agua que sale no ponga en peligro al propietario ni a otras personas.

8.1.4 Mantenimiento y conservación

- ▶ El cliente es responsable de la realización periódica de las tareas de mantenimiento y las comprobaciones mediante el servicio de atención al cliente técnico o mediante un servicio técnico autorizado.

8.2 Mantenimiento periódico



ADVERTENCIA:

Antes de llevar a cabo las tareas de mantenimiento:

- ▶ Desconectar el aparato de la red eléctrica.
 - ▶ Cerrar la válvula de cierre del agua (→ Fig. 10).
- ▶ Utilizar únicamente piezas de repuesto originales.
 - ▶ Puede solicitar las piezas de repuesto a través del catálogo de piezas de repuesto del acumulador de agua caliente.
 - ▶ En los trabajos de mantenimiento sustituir las juntas desmontadas por otras nuevas.

8.2.1 Verificación del funcionamiento

- ▶ Comprobar que todas las partes funcionan correctamente.



ATENCIÓN: Daños en el esmaltado

No limpiar nunca la pared interior del esmaltado del acumulador de agua caliente con descalcificantes. La protección contra la corrosión la asume el ánodo de magnesio. Para proteger el esmaltado no se necesitan productos adicionales.

8.2.2 Ánodo de magnesio



El acumulador de agua caliente está protegido contra la corrosión por un ánodo de magnesio en el depósito del acumulador.



ADVERTENCIA:

El acumulador de agua caliente únicamente podrá ponerse en servicio con un ánodo de magnesio integrado.



ADVERTENCIA:

El ánodo de magnesio debe comprobarse anualmente y sustituirse si fuese necesario. Los acumuladores de agua caliente que se pongan en servicio sin esta protección, quedan excluidos de la garantía del fabricante.

- ▶ Desconectar el disyuntor de alimentación del termos.
- ▶ Antes de los trabajos, asegurar de que el acumulador de agua caliente está desconectado de la red eléctrica.
- ▶ Vaciar por completo el acumulador de agua caliente (→ cap. 6.3).
- ▶ Desatornillar los tornillos y extraiga la tapa del acumulador de agua caliente.
- ▶ Desconectar el cable conexión del limitador de temperatura.
- ▶ Aflojar las tuercas de fijación de la brida [1].
- ▶ Retirar la brida [2].
- ▶ Comprobar el ánodo de magnesio [3] y, dado el caso, sustitúyalo.

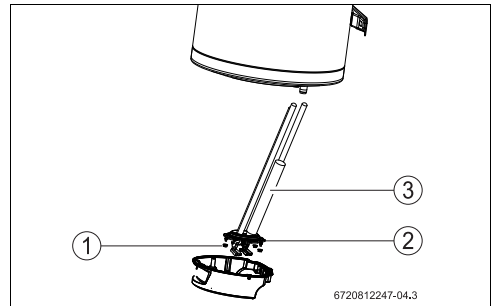

Fig. 15 Acceso a la zona interior e identificación de las partes

- [1] Tuerca de sujeción
- [2] Brida
- [3] Ánodo de magnesio

8.2.3 Limpieza periódica



PELIGRO: Riesgo de escaldaduras

El agua caliente puede provocar escaldaduras graves en las limpiezas periódicas.

- ▶ Realizar las limpiezas únicamente fuera de las horas normales de servicio.

- ▶ Cerrar todas las llaves de agua.
- ▶ Advierta a todos los habitantes sobre el riesgo de escaldaduras.
- ▶ Ajustar el limitador de temperatura a la máxima temperatura.
- ▶ Esperar a que la lámpara de servicio se apague.
- ▶ Abrir todas las llaves de agua. Comience con la llave de agua que esté más próxima al acumulador de agua caliente. Deje correr toda el ACS del acumulador de agua caliente durante al menos 3 minutos.
- ▶ Cerrar las llaves de agua y ajuste el limitador de temperatura a la temperatura de servicio normal.

8.2.4 Si no se usa durante mucho tiempo (más de 3 meses)



Si el acumulador de agua caliente no se usa durante un largo período de tiempo (más de 3 meses), deberá cambiar el agua del acumulador.

- ▶ Desconectar el acumulador de agua caliente de la red.
- ▶ Vaciar por completo el acumulador de agua caliente.
- ▶ Llenar el acumulador de agua hasta que pase el agua por todas las llaves de agua caliente.

- ▶ Conectar el acumulador de agua caliente a la red eléctrica.

8.3 Limitador de la temperatura de seguridad

El acumulador de agua caliente está equipado con un dispositivo de seguridad automático. Si la temperatura del agua supera un valor límite determinado, el dispositivo de seguridad desconecta el acumulador de agua caliente de la red eléctrica para evitar riesgo de accidente.



PELIGRO: ¡El rearme del termostato deberá ser realizado por un técnico autorizado!

El dispositivo es de rearme manual, el cual solo deberá hacerse una vez eliminada la causa responsable.

Para rearmar el dispositivo:

- ▶ Aflojar la tuerca de fijación de la brida y retirar (Fig. 16, [1]).
- ▶ Presionar completamente el botón de rearme (Fig. 16).



En caso de activación frecuente del termostato de seguridad:

- ▶ Garantizar una limpieza más frecuente de la resistencia eléctrica.

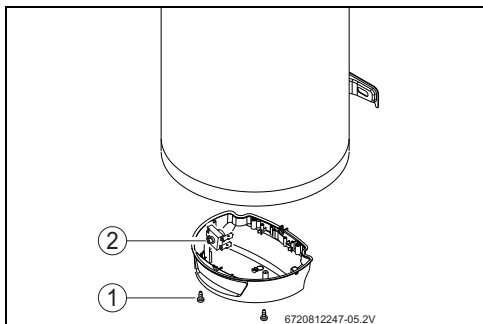

Fig. 16 Botón de rearme

- [1] Tuerca de fijación
- [2] Botón de rearme

8.4 Interior del depósito

La acumulación de agua a temperaturas elevadas y las características del agua en sí pueden provocar la creación de una capa de piedra caliza en la superficie de la resistencia eléctrica y / o la acumulación de escombros en el interior del tanque, afectando principalmente:

- calidad del agua

- consumo de energía
- funcionalidad del dispositivo
- durabilidad del dispositivo

Las consecuencias descritas anteriormente conducen, entre otras, a una menor transferencia térmica entre la resistencia y el agua, conduciendo a una mayor frecuencia de arranque / parada del termostato, mayor consumo de energía y eventual activación por seguridad si se observa sobretemperatura (reset manual) termostato requerido).

Para un funcionamiento óptimo, se recomienda:

- ▶ Limpiar el interior del tanque.
- ▶ Limpiar la resistencia eléctrica (descalcificar o reemplazar).
- ▶ Inspeccione el ánodo de magnesio.
- ▶ Sustituir la junta de la brida.



Las intervenciones descritas anteriormente no están cubiertas por la garantía del aparato.

8.5 Después de los trabajos de mantenimiento

- ▶ Repase y compruebe la estanqueidad de todas las tomas de agua.
- ▶ Conectar el acumulador de agua caliente.

9 Averías

9.1 Averías/fallo/resolución

PELIGRO:

Únicamente empresas especializadas realizarán el montaje, el mantenimiento y la reparación.

En la siguiente tabla se describe la solución de las posibles averías (solo deben ser realizadas por técnicos especializados y capacitados).

Avería							Causa	Solución
Agua fría	Agua muy caliente	Capacidad demasiado baja	Vaciado constante de la válvula de seguridad	Agua de color marrón rojizo	Agua con mal olor	Ruidos en el acumulador de agua caliente		
X							Se ha producido sobretensión o se ha activado el interruptor de protección (potencia sobrepasada).	► Comprobar si el cable eléctrico del aparato se adecúa a la fuerza del flujo necesaria para el abastecimiento.
X	X						Ajuste erróneo de la temperatura mediante el limitador de temperatura.	► Ajustar el limitador de temperatura.
X							Active el limitador de la temperatura de seguridad.	<ul style="list-style-type: none"> ► Confirmar que el termostato esté correctamente insertado en la vaina de la resistencia. ► Reinicie el termostato (→ capítulo 8.3). ► Evaluar la necesidad de mantenimiento (por ejemplo: escalar la resistencia eléctrica, eliminar la suciedad).
X							Elemento calefactor defectuoso.	► Cambiar los elementos calefactores.
X							Servicio deficiente del limitador de temperatura.	► Cambiar o instalar de nuevo el limitador de temperatura.
X		X	X			X	Incrustaciones en el aparato y/o en el grupo de seguridad.	<ul style="list-style-type: none"> ► Retirar las incrustaciones. ► Evalúe la necesidad de un mantenimiento o tratamiento de agua más frecuente si es causado por una alta dureza. ► Cambiar el grupo de seguridad, en caso necesario.
		X	X			X	Presión del agua de la instalación.	<ul style="list-style-type: none"> ► Comprobar la presión del agua de la instalación. ► Instalar un reductor de presión (→ Fig. 10), si fuese necesario. ► Confirmar la necesidad de un vaso de expansión (precarga 0,5 bar por debajo de Pmax).

Tab. 7

Avería						Causa	Solución
		X			X	Capacidad de la red del suministro de agua.	► Comprobar las tuberías.
				X		Interior del depósito con suciedad acumulada.	<ul style="list-style-type: none"> ► Vacíe y limpie el interior del termoacumulador. ► Evalúe el suministro de agua (por ejemplo, aplicando un filtro). ► Realice el mantenimiento y rellene el depósito.
					X	Ensuciamiento con bacterias.	<ul style="list-style-type: none"> ► Vaciar y limpiar el aparato. ► Desinfectar el acumulador de agua caliente.
X		X				Posible sistema de recirculación de agua sanitaria, consumo excesivo en grifos o fugas en la red de agua caliente Posible sistema de recirculación de agua sanitaria, consumo excesivo en grifos o fugas en la red de agua caliente.	<ul style="list-style-type: none"> ► Analizar el tiempo necesario para volver a calentar (→ Tab. 3). ► Sustituir el aparato por otro de la capacidad correspondiente.

Tab. 7

10 Garantía del producto y mantenimiento



CONDICIONES GENERALES DE GARANTÍA

Lea atentamente este documento que incluye información detallada sobre las prestaciones de garantía y condiciones, así como información sobre otros servicios y observaciones sobre el mantenimiento del aparato.

Todos los productos deberán ser montados por instaladores autorizados. Antes de comenzar la instalación deberán tenerse presentes las Instrucciones de instalación y manejo que se incluyen con cada producto así como la reglamentación vigente.

Una vez instalado, ROBERT BOSCH ESPAÑA, S.L.U. pone a su disposición los SERVICIOS OFICIALES JUNKERS-BOSCH, para asegurarle el servicio a domicilio y el correcto funcionamiento del producto. Más de cien Centros Oficiales en toda España le ofrecen:

- × **Garantía del fabricante** en piezas, mano de obra y desplazamiento. Vea en la página siguiente las prestaciones de garantía Junkers-Bosch.
- × **La Seguridad de utilizar el mejor servicio para su aparato**: ser realizado por personal que recibe directamente formación y documentación específica para el desarrollo de esta actividad.
- × **El uso de repuestos originales** que le garantiza un funcionamiento fiable y un buen rendimiento del aparato.
- × **La puesta en marcha gratuita de su caldera de gas**. Una vez haya sido instalada y durante el primer mes, le ofrecemos una visita a domicilio para realizar la puesta en Marcha (servicio de verificación del funcionamiento e información sobre el manejo y utilización del producto). No deje pasar la oportunidad de obtener esta visita totalmente gratuita durante el primer mes.

LOS TRABAJOS DE MANTENIMIENTO EN TODOS LOS PRODUCTOS, DEBERAN SER REALIZADOS UNA VEZ CADA 12 MESES. Especialmente si Ud. ha instalado un aparato a gas, gasóleo o sistema de climatización, tenga presente como titular de la instalación, la obligatoriedad de realizar una revisión completa de los equipos, (según Real Decreto 178/2021, del 23 de Marzo. RITE. IT3. Mantenimiento y Uso, y especificaciones del fabricante).

A través de LA RED DE SERVICIOS TECNICOS OFICIALES DEL FABRICANTE, se puede garantizar la correcta ejecución del mantenimiento. Recomendamos que su aparato sea manipulado por personal del Servicio Oficial.

DOCUMENTO PARA EL USUARIO DEL PRODUCTO

1. Nombre y dirección del garante

ROBERT BOSCH ESPAÑA, S.L.U. (TT/SSP);
CIF: B-82203704 C. Hermanos García Noblejas nº 19,
CP 28037 de Madrid, (Tfno.: 902 100 724 / 911759 092)

E- Mail: asistencia-tecnica.junkers@es.bosb.com /
asistencia-tecnica.boschtermotecnia@es.bosch.com

Este derecho de garantía no limita las condiciones contractuales de la compraventa ni afecta a los derechos que frente al vendedor dispone el consumidor, conforme a las previsiones del Real Decreto Ley 7/2021, de 27 de abril, (BOE nº 101 de 28 de abril) transposición de directivas de la Unión Europea en lo relativo a la defensa de los consumidores y Real Decreto Legislativo 1/2007, de 16 de noviembre, por el que se aprueba el texto refundido de la Ley General para la Defensa de los Consumidores y Usuarios y otras leyes complementarias.

2. Identificación del Producto sobre el que se aplica la garantía:

Para identificar correctamente el producto objeto de esta garantía, en la factura de compra deberán consignarse los datos incluidos en el embalaje o en la placa característica del producto: **modelo, referencia de diez dígitos y Nº etiqueta de FD.**

3. Condiciones de garantía de los productos de Termotecnia suministrados por ROBERT BOSCH ESPAÑA, S.L.U.:

3.1 ROBERT BOSCH ESPAÑA, S.L.U. responde ante el consumidor y durante un periodo de 3 años de cualquier falta de conformidad que exista en el aparato en el momento de su entrega. Durante los primeros veinticuatro meses (2 años) se supone que las faltas de conformidad existían en el momento de la venta. A partir del mes 24 la incidencia deberá verificarse y evidenciarse que claramente existían en el momento de la entrega, y de no ser así no tendrá el tratamiento de garantía.

Quedan excluidas de la cobertura de esta garantía las faltas de conformidad ajenas o incompatibles con la naturaleza y capacidades del producto.

3.2 Las intervenciones en garantía deberán ser realizadas exclusivamente por el Servicio Técnico Oficial. Todos los servicios en garantía se realizarán dentro de la jornada y calendario laboral legalmente establecido en cada comunidad autónoma.

3.3 Muy importante: Para optar a las coberturas de garantía, es imprescindible que el consumidor acredite ante el SERVICIO TECNICO OFICIAL la fecha de compra. En su propio beneficio conserve junto a estas condiciones de garantía la factura oficial dónde se identifica inequívocamente el producto y el usuario. Alternativamente cualquiera de los documentos siguientes puede ser utilizado para acreditar la fecha de inicio de la garantía: el contrato de suministro de gas/electricidad en nuevas

CONDICIONES GENERALES DE GARANTÍA

1



instalaciones, en el caso de las instalaciones existentes copia del certificado de instalación emitido por su instalador en el momento del montaje del aparato. Para los productos instalados en viviendas nuevas la fecha de inicio de garantía vendrá dada por la fecha de adquisición de la misma. Alternativamente se considerará como referencia la fecha de alta que figure en el contrato de suministro de gas/electricidad. Y siempre que no hayan transcurrido más de 12 meses desde la fecha de adquisición de la vivienda.

3.4 Garantía termos eléctricos, aplicación del Real Decreto Ley 7/2021, de 27 de abril, según condiciones generales 3.1, y adicionalmente Garantía comercial por perforación del depósito de 5 años (gamas Elacell Comfort, Elacell Excellence y Elacell Excellence 4500).

Exclusivo para gama Elacell Excellence 4500, garantía comercial por perforación del depósito ampliable a 7 años, mediante el registro obligatorio del termo en www.Junkers.es, durante el primer mes desde fecha factura compra.

Durante los 2 primeros años, los costes de desplazamiento y mano de obra que correspondan por la sustitución o reparación del producto, serán a cargo del fabricante, salvo que la falta de conformidad por la cual se solicita el servicio, sea ajena al termo o incompatible con la naturaleza del producto. A partir del mes 24 hasta el mes 36 la incidencia deberá verificarse y evidenciarse que claramente existía en el momento de la entrega, y de no ser así no tendrá el tratamiento de garantía.

Durante el periodo de Garantía comercial adicional los costes de desplazamiento y mano de obra serán a cargo del consumidor.

Con referencia al mantenimiento de los depósitos es necesario seguir las instrucciones que sobre el mantenimiento se incluyen en la documentación que se adjunta con el producto, y en el punto 3.7.

Acumuladores indirectos de agua. Aplicación Garantía según condiciones generales (3.1) según condiciones generales.

3.5 El producto destinado para uso doméstico, será instalado según la reglamentación vigente (normativas de agua, gas, electricidad, calefacción y demás reglamentación estatal, autonómica o local relativas al sector) y conforme a las instrucciones del manual de instalación y de uso. Una instalación no conforme a las especificaciones del fabricante que no cumpla la normativa legal en esta materia, dará lugar a la no aplicación de la garantía. Siempre que se instale en el exterior, deberá ser protegido contra las inclemencias meteorológicas (lluvia y viento). En estos casos, será necesario la protección del aparato mediante un armario o caja protectora debidamente ventilada. Todos los aparatos de combustión se instalarán con conducto de evacuación y cortavientos en el extremo final del tubo.

3.6 No se instalarán aparatos de cámara de combustión abierta en locales que contengan productos químicos en el ambiente (por ejemplo, peluquerías) ya que la mezcla de esos productos con el aire puede producir gases tóxicos en la combustión y un mal funcionamiento en el aparato.

3.7 Acumuladores de agua a gas, acumuladores indirectos, termos eléctricos, equipos termosifón y calderas que incluyen depósitos acumuladores de agua caliente, para que se aplique la prestación de la Garantía, es obligatorio que el ánodo de magnesio esté operativo y que realice la función de protección adecuadamente.

Para ello es necesario que el ánodo se revise bianualmente por el Servicio Oficial y sea renovado cuando fuera necesario. Periodicidad que deberá ser anual en aquellas zonas con aguas críticas (contenido de CaCO_3 superiores a 200mg/L, es decir a partir de 20 $^{\circ}\text{FH}$ de dureza). Depósitos sin el correcto estado del ánodo de protección, no tienen la cobertura de la garantía. Independientemente del tipo de depósito o producto, todas las válvulas de sobrepresión de calefacción o a.c.s., deberán ser canalizadas para evitar daños en la vivienda por descargas de agua. La garantía del producto no asume los daños causados por la no canalización del agua derramada por esta válvula.

3.8 Garantía de los Emisores térmicos, aplicación del Real Decreto Ley 7/2021, de 27 de abril, según condiciones generales. 3.1.

3.9 Garantía Captadores solares y depósitos termosifón, aplicación del Real Decreto Ley 7/2021, Aplicación Garantía según condiciones generales (3.1) y adicionalmente garantía comercial para este producto se extiende a 6 años. Durante los 2 primeros años, los costes de desplazamiento y mano de obra que correspondan por la sustitución o reparación del producto, serán a cargo del fabricante, salvo que las faltas de conformidad por la cual se solicita el servicio, sea ajena o incompatible con la naturaleza del producto. A partir del mes 24 hasta el mes 36 la incidencia deberá verificarse y evidenciarse que claramente existía en el momento de la entrega, y de no ser así no tendrá el tratamiento de garantía.

Durante el periodo de Garantía comercial adicional los costes de desplazamiento y mano de obra serán a cargo del consumidor. Esta garantía no ampara la rotura del vidrio protector, estructuras de fijación, así como los golpes de transporte o instalación que afecten al captador.

3.10 El agua utilizada en el sistema debe cumplir los requerimientos del fabricante en lo referente a pH, conductividad, dureza, alcalinidad, concentración de cloruros. Valores inadecuados dan lugar a la no prestación de la garantía.

Los valores del fluido del sistema deberán estar dentro de los indicados a continuación:

- X El contenido de sales solubles no excederá de 500 mg/L.
- X La conductividad no debe sobrepasar los 650 $\mu\text{S/cm}$.



- X La cantidad máxima de dióxido de carbono libre en el agua será de 50 mg/l.
- X El pH del fluido de trabajo, para una temperatura de 20 °C, deberá estar comprendido entre un mínimo de 5 y un máximo de 9.
- 3.11** La utilización de anticongelantes o aditivos en el sistema sólo serán permitidos aquellos que cumplan las especificaciones del fabricante.
- 3.12** Una intervención en garantía no renueva el periodo de garantía del equipo.
- 3.13** Esta garantía es válida para los productos de JUNKERS-BOSCH que hayan sido adquiridos e instalados en España.
- 3.14** En general los equipos deben ser instalados en lugares accesibles sin riesgo para el operario, y en particular en los equipos de climatización, sistemas solares,... los medios necesarios para el acceso a los mismos serán por cargo del cliente al igual que la desinstalación / instalación del equipo si fuese necesario para la reparación.
- 3.15** Incidencias producidos en los equipos vinculadas claramente a la falta de las revisiones periódicas obligatorias establecidas según reglamentación vigente, (según Real Decreto 178/2021, del 23 de Marzo, RITE, IT3, Mantenimiento y Uso, y especificaciones del fabricante), no tendrán tratamiento de garantía.
- 4. Circunstancias excluidas de la aplicación de garantía:**
- 4.1** Las Operaciones de Mantenimiento del producto periódicas cada 12 meses.
- 4.2** El producto JUNKERS-BOSCH, es parte integrante de una instalación de calefacción, climatización y/o de agua caliente sanitaria, su garantía no ampara los fallos o deficiencias de los componentes externos al producto que pueden afectar a su correcto funcionamiento.
- 4.3** Los defectos que se ocasionen por el uso de accesorios o repuestos que no sean los determinados por ROBERT BOSCH ESPAÑA, S.L.U.
- Los aparatos de cámara de combustión estanca, cuando los conductos de evacuación empleados en su instalación no son los originales homologados por JUNKERS-BOSCH.
- 4.4** Los defectos que provengan del incumplimiento de la reglamentación vigente o de las instrucciones de instalación, manejo y funcionamiento, o de aplicaciones no conformes con el uso al que se destina el producto, o de factores medioambientales anormales, o de condiciones extrañas de funcionamiento, o de sobrecarga, o de un mantenimiento o limpieza realizados inadecuadamente.
- 4.5** Los productos que hayan sido modificados o manipulados de manera inadecuada por personal ajeno a los Servicios Oficiales del Fabricante y consecuentemente sin autorización escrita de ROBERT BOSCH ESPAÑA S.L.U. o no seguimiento de las instrucciones técnicas dadas por el fabricante.
- 4.6** Las corrosiones producidas por agentes externos (roedores, aves, arañas, etc.), fenómenos atmosféricos y/o geológicos (heladas, tormentas, lluvias, etc.), ambientes agresivos o salinos, así como las derivadas de presión de agua excesiva, suministro eléctrico inadecuado, presión o suministro de gas inadecuados, actos vandálicos, guerras callejeras y conflictos armados de cualquier tipo. Antes de instalarlo y en el caso de aparatos a gas, compruebe que el tipo de gas de suministro se ajusta al utilizado para su producto, compruébelo en su placa de características.
- 4.7** Los productos, las piezas o componentes golpeados en el transporte o durante su instalación.
- 4.8** Las operaciones de limpieza en el aparato o componentes del mismo motivadas por las concentraciones en el ambiente de grasas, suciedad u otras circunstancias del local donde está instalado. De igual forma también se excluye de la prestación en garantía las intervenciones para la descalcificación del producto, (la eliminación de la cal adherida dentro del aparato y producida por su alto contenido en el agua de suministro).
- 4.9** El coste del desmontaje de muebles, armarios u otros elementos que impiden el libre acceso al producto. Si el producto va a ser instalado en el interior de un mueble se tendrá presente las dimensiones y características indicadas en el manual de instalación y manejo que acompaña al aparato.
- 4.10** En los modelos cuyo encendido se realiza por medio de baterías (pilas), el cliente deberá tener presente su mantenimiento y proceder a su sustitución cuando estén agotadas. Las prestaciones de la garantía, no cubren los gastos derivados del servicio a domicilio, cuando sea motivado por la sustitución de las baterías.
- 4.11** Los servicios de información y asesoramiento a domicilio sobre la utilización del sistema de calefacción, climatización y agua caliente, o elementos de regulación y control como termostatos, programadores, centralitas de regulación.
- 4.12** Los siguientes servicios de urgencia no están incluidos en la prestación de garantía:
- X Servicios a domicilio de urgencia en el día y hasta las 22 horas en días laborables. Orientado principalmente a establecimientos públicos y también al particular, que no desean esperar un mínimo de 24/48 horas en recibir el servicio.
 - X Servicio de fines de semana y festivos.
- Por tratarse de servicios urgentes no incluidos en la cobertura de la garantía, y que por tanto tienen coste adicional, se realizarán exclusivamente a petición del usuario.
- En el supuesto de que Ud. requiera este tipo de servicios deberá abonar junto al coste normal de la intervención el suplemento fijo marcado. Existe a su disposición Tarifa Oficial del SAT donde se regulan los precios por desplazamiento, mano de obra y piezas, así como el suplemento fijo que se sumará al servicio especial.



Consulte con el Servicio Oficial más próximo la posibilidad de utilizar este servicio a domicilio. La disponibilidad de los mismos varía según la zona y época del año.

5. Derechos que la ley concede al consumidor ante la falta de conformidad con el contrato.

5.1 ROBERT BOSCH ESPAÑA, S.L.U. responde ante el consumidor de cualquier falta de conformidad con el contrato de venta que exista en el momento de la entrega del producto. El producto es conforme al contrato siempre que cumpla todos los requisitos siguientes:

- a) Si se ajusta a la descripción realizada por ROBERT BOSCH ESPAÑA.S.L.U., y posee las cualidades presentadas por éste en forma de muestra o modelo.
- b) Si es apto para los usos a que ordinariamente se destinan los productos similares
- c) Si es apto para cualquier uso especial, cuando requiera ROBERT BOSCH ESPAÑA, S.L.U. por el consumidor al efecto aquel, haya admitido que el producto es apto para el uso especial.
- d) Si presenta la calidad y prestaciones habituales de un producto del mismo tipo que el consumidor pueda fundamentadamente esperar.

5.2 La falta de conformidad que resulte de una incorrecta instalación del bien se equipara a la falta de conformidad del bien cuando la instalación esté incluida en el contrato de venta y la realice ROBERT BOSCH ESPAÑA.S.L.U. o se haga bajo su responsabilidad, o cuando realizada por el consumidor, la instalación defectuosa se deba a un error en las instrucciones de instalación.

5.3 ROBERT BOSCH ESPAÑA S.L.U. responde de las faltas de conformidad que existan en el momento de la entrega del producto y sean manifestadas por el consumidor durante el plazo de tres años contados desde el momento de la entrega. Se considera la fecha de entrega, la que figure en la factura o en el ticket de compra o en el albarán de entrega correspondiente si este fuera posterior a la factura de compra. Durante los 2 primeros años se supone que las faltas de conformidad estaban en el momento de la venta, y durante el periodo restante el consumidor las deberá probar.

El consumidor deberá informar al vendedor del producto de la falta de conformidad en el plazo de dos meses desde que tuvo conocimiento de ella.

5.4 Cuando al consumidor le suponga una carga excesiva dirigirse frente al vendedor del producto por la falta de conformidad de los bienes con el contrato de venta, podrán reclamar directamente a ROBERT BOSCH ESPAÑA, S.L.U., con el fin de obtener la sustitución o reparación del bien.

5.5 Si el producto no fuera conforme con el contrato, el consumidor podrá optar entre elegir la reparación o la sustitución del producto salvo que una de esas opciones resulte imposible o desproporcionada.

Se considera desproporcionada toda forma de saneamiento

que imponga al vendedor costes que en comparación con la otra forma de saneamiento no sean razonables.

5.6 Procederá la rebaja del precio o la resolución del contrato, a elección del consumidor, cuando éste no pueda exigir la reparación o la sustitución, o si estas no se hubieran efectuado en un plazo razonable o sin mayores inconvenientes para el consumidor.

5.7 La reparación y la sustitución se ajustará a las siguientes reglas:

No procederá la resolución cuando la falta de conformidad sea de escasa importancia.

- a) Ser gratuitas (comprendiendo especialmente gastos de envío y coste de mano de obra y materiales) y llevarse a cabo en un plazo razonable y sin inconvenientes para el consumidor.
- b) La reparación suspende el cómputo del plazo legal para reclamar la falta de conformidad desde que el producto es entregado hasta que se le devuelve reparado al consumidor. Durante el año posterior a la entrega del producto reparado, ROBERT BOSCH ESPAÑA, S.L.U. responde de las faltas de conformidad que motivaron la reparación.
- c) La sustitución suspende el cómputo del plazo legal para reclamar la falta de conformidad desde que se ejerció la opción de sustitución hasta la entrega del nuevo producto. Al producto sustituido se aplica en todo caso, la presunción de que las faltas de conformidad que se manifiesten en los 24 meses posteriores a su entrega ya existían cuando el producto se entregó.

Fdo. - ROBERT BOSCH ESPAÑA, S.L.U.

11 Aviso de protección de datos



Nosotros, **Robert Bosch España S.L.U., Bosch Termotecnia, Avenida de la Institución Libre de Enseñanza, 19, 28037 Madrid, España**, tratamos información del

producto y la instalación, datos técnicos y de conexión, datos de comunicación, datos del registro del producto y del historial del cliente para garantizar el funcionamiento del producto (art. 6 (1), párr. 1 (b) del RGPD), para cumplir nuestro deber de vigilancia del producto, para la seguridad del producto y por motivos de seguridad (art. 6 (1), párr. 1 (f) del RGPD), para salvaguardar nuestros derechos en relación con cuestiones de garantía y el registro del producto (art. 6 (1), párr. 1 (f) del RGPD) y para analizar la distribución de nuestros productos y proporcionar información y ofertas individualizadas relativas al producto (art. 6 (1), párr. 1 (f) del RGPD). Para prestar servicios, tales como servicios de ventas y marketing, gestión de contratos, tramitación de pagos, programación, servicios de línea directa y alojamiento de datos, podemos encargar y transferir datos a proveedores de servicios externos y/o empresas afiliadas a Bosch. En algunos casos, pero solo si se asegura una protección de datos adecuada, se podrían transferir datos personales a receptores ubicados fuera del Espacio Económico Europeo. Póngase en contacto con nosotros para solicitarnos más información.

Dirección de contacto de nuestro responsable de protección de datos: Data Protection Officer, Information Security and Privacy (C/ISP), Robert Bosch GmbH, Postfach 30 02 20, 70442 Stuttgart, ALEMANIA.

Usted podrá ejercitar su derecho de acceso, rectificación, cancelación, solicitar la limitación del tratamiento, la portabilidad de los datos y el olvido de los mismos escribiendo un correo electrónico a **privacy.rbib@bosch.com**. Escanee el código CR para obtener más información.

Información de contacto

Aviso de averías

Tel: 902 100 724

Email: asistencia-tecnica.junkers@es.bosch.com

Información general para el usuario final

Tel: 902 100 724

Email: asistencia-tecnica.junkers@es.bosch.com

Apoyo técnico para el profesional

Tel: 902 41 00 14

Email: junkers.tecnica@es.bosch.com

Robert Bosch España S.L.U.

Bosch Termotecnia

Avenida de la Institución Libre de Enseñanza, 19

28037 Madrid

www.junkers.es

