

Manual de servicio

# SupraStar-O KU 17...34

Caldera de reposición para SupraStar-O KU 17...34, Logano G105 | G115 | G125



6 720 648 031-00.1T

6 720 817 588 (2015/06) ES

<b>1</b>	<b>Para su seguridad</b> . . . . .	<b>3</b>
1.1	Acerca de este manual . . . . .	3
1.2	Uso destinado . . . . .	3
1.3	Explicación de los símbolos usados . . . . .	3
1.4	Tener en cuenta estas indicaciones. . . . .	3
1.4.1	Indicaciones en cuando al lugar de montaje. . . . .	3
<b>2</b>	<b>Descripción del producto</b> . . . . .	<b>4</b>
<b>3</b>	<b>Funcionamiento de la instalación de calefacción</b> . . . . .	<b>5</b>
3.1	Conectar la instalación de calefacción . . . . .	5
3.1.1	Poner en servicio la instalación de calefacción mediante un aparato de regulación y la unidad de mando . . . . .	5
3.2	Desconectar la instalación de calefacción . . . . .	6
3.3	Proceder en caso de emergencia . . . . .	6
3.4	Controlar la presión de servicio, en caso dado rellenar y purgar el agua para la calefacción . . . . .	6
3.4.1	¿Cuándo es necesario controlar la presión de servicio?. . . . .	6
3.4.2	Controlar la presión de servicio . . . . .	7
3.4.3	Rellenar el agua y purgar el aire . . . . .	7
3.5	Indicaciones para el uso . . . . .	8
3.6	¿Por qué es importante realizar constantemente el mantenimiento? . . . . .	9
<b>4</b>	<b>Eliminar una avería</b> . . . . .	<b>10</b>
4.1	Reconocer y resetear una avería . . . . .	10

# 1 Para su seguridad

## 1.1 Acerca de este manual

El presente manual contiene informaciones importantes acerca del uso seguro y correcto de la caldera así como acerca del funcionamiento correcto de ésta.

La caldera especial de gasóleo / gas SupraStar-O K17...34 se designará a continuación por lo general como caldera.

## 1.2 Uso destinado

La caldera sólo debe usarse para la producción de agua caliente, tanto para la calefacción como para el consumo, p.ej. en una vivienda familiar o plurifamiliar.

## 1.3 Explicación de los símbolos usados

En este manual se utilizan los siguientes símbolos de identificación:



### PELIGRO DE LESIÓN

Identifica un peligro inminente que, sin el debido cuidado, puede tener por consecuencia lesiones mayores o aun la muerte.



### PELIGRO DE LESIÓN/ DAÑOS DE LA MÁQUINA

Indica una situación con peligro potencial que puede tener por consecuencia lesiones medias o ligeras o daños materiales.



### INDICACIONES PARA EL USUARIO

Recomendaciones para el usuario acerca del uso y la configuración correcta así como otras informaciones útiles.

### → Referencias cruzadas

Referencias cruzadas a un cierto punto de esta u otra documentación están identificadas con una flecha →.

## 1.4 Tener en cuenta estas indicaciones

El usuario aprenderá a usar correctamente la instalación de calefacción

- al obtener las indicaciones detalladas por la empresa especializada de calefacción al momento de entregar la planta y
- al leer el manual de servicio con atención.

Realizar las actividades en la caldera sólo tal como está descrito en este manual de servicio.



¡ADVERTENCIA!

### PELIGRO DE LESIÓN

por personal no cualificado.

- Tener en cuenta que el montaje, la puesta en marcha y el mantenimiento sólo sea realizado por empresas especializadas en la calefacción. Especialmente los trabajos en partes eléctricas y de transporte de combustible requieren de una cualificación respectiva.

### 1.4.1 Indicaciones en cuando al lugar de montaje



¡ADVERTENCIA!

### PELIGRO DE LESIÓN

por envenenamiento.

Acceso insuficiente de aire puede causar fugas peligrosas de gases de escape.

- Tener en cuenta que los orificios de entrada y salida de aire no se reduzcan o estén tapadas.
- Mantener las puertas de la sala de instalación cerradas.
- Proteger la sala de instalación, y especialmente los orificios de entrada de aire contra el ingreso de animales pequeños, usando, p.ej. rejillas de aire.
- En caso de no eliminar inmediatamente la avería, no deberá utilizarse la caldera.



¡ADVERTENCIA!

### PELIGRO DE INCENDIO

por materiales o líquidos combustibles.

- Asegurarse que no se encuentren materiales o líquidos combustibles en el entorno cercano de la caldera.

## 2 Descripción del producto

La caldera trabaja a bajas temperaturas para el calentamiento con gasóleo y gas, con una regulación constante de la temperatura del agua de caldera.

La caldera consiste de:

- Revestimiento de la caldera
- Cuerpo de caldera con aislamiento térmico

El revestimiento de la caldera evita la pérdida de energía y sirve como protección acústica.

El cuerpo de caldera transmite el calor generado por el quemador al agua de la calefacción. El aislamiento térmico evita pérdidas de energía.

**CE** En su construcción y funcionamiento, este producto cumple con las directivas europeas así como con los requerimientos nacionales adicionales. La conformidad es demostrada con la señalización CE.

Este producto es un cuerpo de caldera con revestimiento según lo indicado en la Hoja Oficial de la UE, N° L 239 para el decreto N° 813/2013 para la realización de la directiva 2009/125/CE art. 2 cap. 6.

Según la Hoja Oficial art. 1 cap. 2 (g) este producto es declarado un producto de reposición para sustituir un cuerpo de caldera idéntico que ya se encuentra en el mercado.

La responsabilidad por el uso correcto de este producto se encuentra en manos de todos aquellos que ofrecen este producto a usuarios.

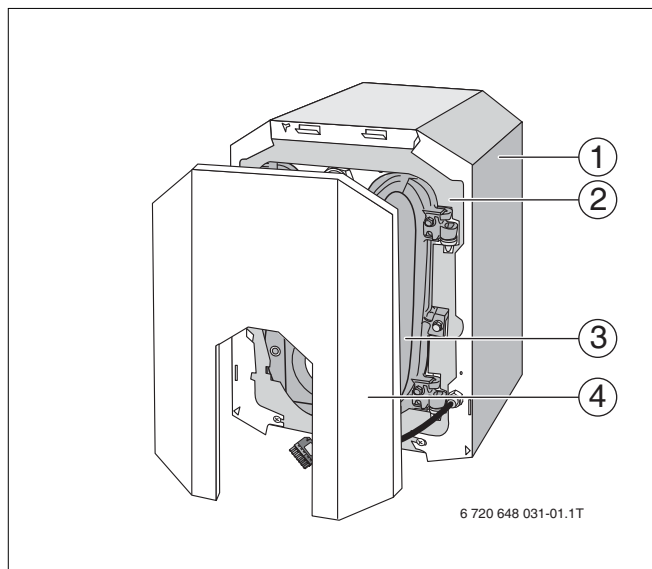

Fig. 1 Caldera

- 1 Revestimiento de la caldera
- 2 Cuerpo de la caldera con aislamiento térmico
- 3 Puerta de la caldera
- 4 Carcasa delantera

### 3 Funcionamiento de la instalación de calefacción

#### 3.1 Conectar la instalación de calefacción

Asegurarse antes de conectar

- que la presión de servicio sea suficiente,
- que el suministro de combustible en el dispositivo de cierre principal esté abierto y
- que el conmutador de emergencia esté conectado.

##### 3.1.1 Poner en servicio la instalación de calefacción mediante un aparato de regulación y la unidad de mando

- Colocar ambos botones giratorios en el aparato regulador en "AUT" (funcionamiento automático). En esta posición, la unidad de mando toma el control.

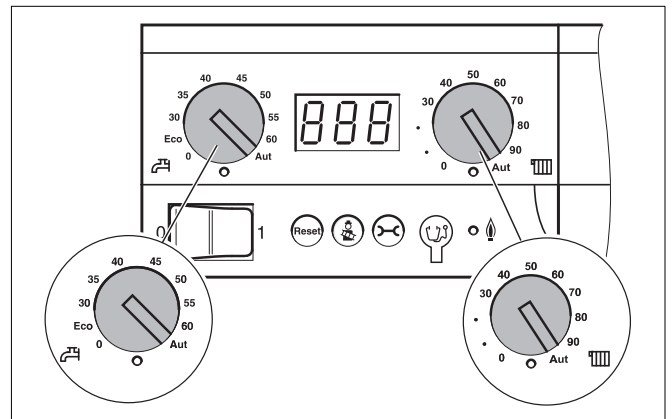

Fig. 2 Ajustar el aparato de regulación

- Conectar el interruptor de mando (posición "I"). El aparato de regulación controla el estado actual de la instalación y el quemador también se conecta.

En caso de que la caldera registre una demanda de calor, el programa de arranque inicia y el quemador se activa después de aprox. 30 segundos. Una demanda de calor se genera cuando la temperatura de calefacción o del agua caliente se encuentre debajo de un valor ajustado. El LED debajo del botón giratorio respectivo reluce.

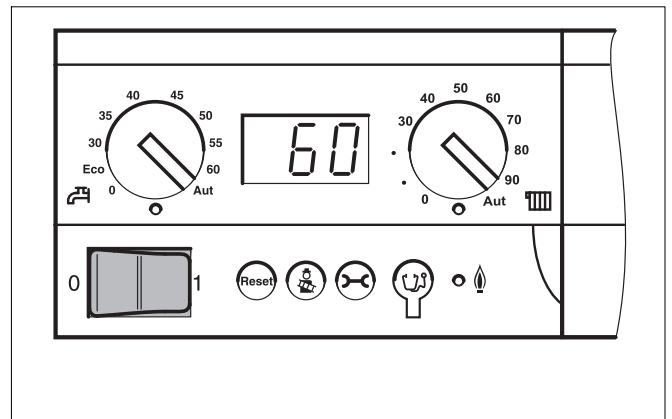

Fig. 3 Conectar la instalación de calefacción

- Controlar y ajustar los siguientes ajustes en la unidad de mando:

- Tipo de funcionamiento automático
- Temperatura ambiente deseada
- Temperatura del agua caliente deseada
- Programa de calefacción deseado



#### INDICACIÓN PARA EL USUARIO

- Informaciones acerca del manejo, p. ej. ajustes de temperaturas, se encuentran en las documentaciones → de la unidad de mando.

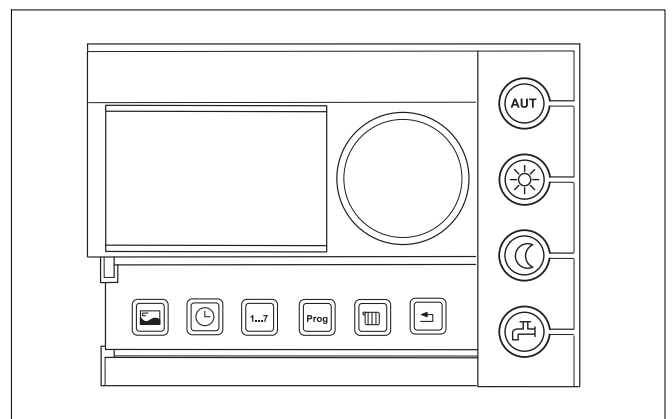

Fig. 4 Unidad de mando (p.ej. RC35, con tapa abierta)

## 3.2 Desconectar la instalación de calefacción

- Desconectar el interruptor de mando en el aparato de regulación (posición "0"). De esa manera se desconecta la caldera con todos los componentes (p. ej. el quemador).
- Conectar el dispositivo de cierre principal de combustible.



¡ATENCIÓN!

### DAÑOS EN LA INSTALACIÓN

por heladas.

En caso de que la instalación de calefacción no esté en funcionamiento, puede congelarse durante una helada.

- De ser posible, dejar la instalación de calefacción constantemente conectada.
- Proteger la instalación de calefacción contra el congelamiento, vaciando los tubos de calefacción y de agua potable en el punto más bajo.

## 3.3 Proceder en caso de emergencia

En caso de una emergencia, p. ej. un incendio, proceder de la siguiente manera:

- Cerrar el dispositivo de bloqueo principal de combustible.
- Desconectar la corriente de la instalación de calefacción mediante el conmutador de emergencia o desconectando el fusible principal respectivo.

## 3.4 Controlar la presión de servicio, en caso dado rellenar y purgar el agua para la calefacción

### 3.4.1 ¿Cuándo es necesario controlar la presión de servicio?

En los primeros días el agua pierde mucho volumen debido a que pierde gas. De esa manera se forma un colchón de aire, el agua empieza a sonar.

- Controlar la presión de servicio cada día al tener nuevas instalaciones de calefacción; en caso dado rellenar agua y purgar el aire de los radiadores.
- Controlar posteriormente la presión de servicio, en caso dado rellenar el agua de calefacción y purgar el aire de los radiadores.

### 3.4.2 Controlar la presión de servicio

La empresa especializada en calefacción ha ajustado la aguja roja del manómetro en la presión de servicio requerida (sobrepresión mín. 1 bar).

- Controlar si la aguja del manómetro se encuentra dentro de la demarcación verde.
- En caso de que la aguja del manómetro caiga debajo de la demarcación verde, rellenar el agua.

### 3.4.3 Rellenar el agua y purgar el aire

Dejar que la empresa de calefacción presente dónde se encuentra la llave KFE (llave de llenado y vaciado de la caldera) en la instalación de calefacción para rellenar el agua.



#### DAÑOS EN LA INSTALACIÓN

por tensiones térmicas.

**¡ATENCIÓN!** En caso de llenar la instalación de calefacción en estado caliente, las tensiones de temperatura pueden causar fisuras por diferencia de calefacción. La caldera perderá su estanqueidad.

- Llenar la instalación de calefacción sólo en estado frío (la temperatura de de impulsión debe ser máximo de 40 °C).

- Conectar la manguera con la llave de agua. Colocar una manguera llena con agua en la embocadura de la manguera de la llave KFE y abrir la llave.
- Llenar lentamente la instalación de calefacción. Controlar la indicación de la presión (manómetro).
- Cerrar la llave de agua y la llave KFE al haber alcanzado la presión de servicio deseada.
- Purgar el aire de la instalación de calefacción a través de las válvulas de purga de aire.
- En caso de que la presión de servicio se reduzca por la purga de aire, es necesario rellenar agua.
- Soltar la manguera de la llave KFE.



#### DAÑOS EN LA INSTALACIÓN

por relleno demasiado frecuente.

**¡ATENCIÓN!** En caso de tener que llenar a menudo agua en el sistema de calefacción, es posible averiar la instalación de calefacción mediante corrosión y formación de piedras debido a la calidad del agua.

- Consultar a su empresa de calefacción si puede utilizar el agua local sin descalcificarla o si esta tiene que ser descalcificada previamente.
- Informar a su empresa de calefacción si tiene que rellenar a menudo agua de relleno.

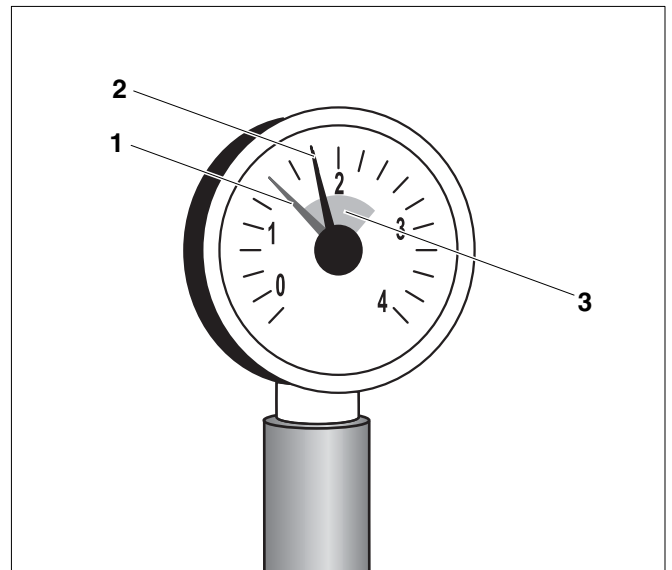

Fig. 5 Manómetro para instalaciones cerradas

- 1 Aguja roja
- 2 Aguja de manómetro
- 3 Marca verde

### 3.5 Indicaciones para el uso

#### El combustible correcto

Para el funcionamiento correcto, la instalación de calefacción necesita del tipo y de la calidad de combustible correcto.



#### DAÑOS EN LA INSTALACIÓN

por combustible erróneo.

- ¡ATENCIÓN!**
- Utilizar únicamente el combustible indicado.

Dejarse asesorar por la empresa de calefacción si la instalación de calefacción debe ser cambiada a otro tipo de combustible o si se desea utilizar combustible con especificación diferente.

#### Salda de instalación



#### DAÑOS DE CALDERA

por aire de combustión impuro.

- ¡ATENCIÓN!**
- Jamás utilizar agentes de limpieza con cloro o con hidrocarburos halogenados (p. ej. en espray en lata, diluyentes y agentes de limpieza, pinturas, pegamentos).
  - Evitar el exceso de polvo.



#### DAÑOS EN LA INSTALACIÓN

por agua.

- ¡ATENCIÓN!**
- En caso de haber un inminente peligro de inundaciones, desconectar a tiempo la caldera del suministro de combustible y de corriente, antes de que entre el agua (→ Capítulo 3.2, página 6).
  - Permitir que una empresa especializada controle la instalación de calefacción después de haber entrado agua, antes de ponerla nuevamente en marcha.
  - Recambiar la valvulería, reguladores y sistemas de mando por el servicio técnico, en caso de haber tenido contacto con agua.

Utilizar únicamente este combustible:
<hr/> <p>Sello/fecha/firma</p>

### 3.6 ¿Por qué es importante realizar constantemente el mantenimiento?

Por los siguientes motivos es necesario someter las instalaciones de calefacción a un mantenimiento regular:

- Para alcanzar un alto grado de efectividad y para utilizar la instalación de calefacción de una manera ahorrativa (bajo consumo de combustible),
- para alcanzar una alta seguridad de funcionamiento,
- para mantener la combustión medioambiental efectiva a un alto nivel.



**¡ATENCIÓN!**

#### **DAÑOS EN LA INSTALACIÓN**

por limpieza y mantenimiento insuficiente o irregular.

- Dejar inspeccionar, limpiar y mantener la instalación de calefacción una vez al año por un servicio técnico.
- Recomendamos cerrar un contrato de inspección y de mantenimiento anual.

## 4 Eliminar una avería

### 4.1 Reconocer y resetear una avería

En caso de haber un fallo se visualiza el código de fallo parpadeante en la pantalla del aparato de regulación. La unidad de mando indica averías como mensajes de texto.

Una avería consta cuando la pantalla parpadea y no se visualiza la temperatura de agua de la caldera actual o se visualiza un mensaje de funcionamiento.

Ejemplo: "6A" = el quemador no inicia

- Pulsar la tecla "Reset" durante aprox. 5 segundos para resetear la avería.

La pantalla visualiza "rE" mientras se está realizando el reset. Un reset sólo es posible si consta una avería parpadeante.

Si a continuación la pantalla visualiza un mensaje de funcionamiento normal, se habrá eliminado la avería. Si la avería surge nuevamente, se recomienda repetir el reset entre dos a tres veces.



#### DAÑOS DE LA INSTALACIÓN

por heladas.

¡ATENCIÓN!

En caso de que la instalación de calefacción no esté en funcionamiento por una desconexión por fallo, puede congelarse por una helada.

- Eliminar la avería de inmediato y poner a continuación la instalación de calefacción nuevamente en funcionamiento.
- Si esto no es posible, proteja la instalación de calefacción contra el congelamiento, vaciando las tuberías de calefacción y de agua potable en el punto más bajo.

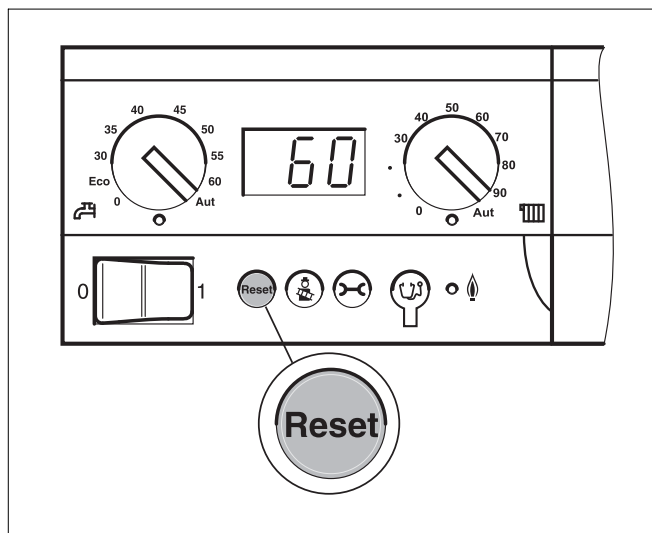

Fig. 6 Resetear la avería con la tecla "Reset"





## Aviso de averías

**Tel: 902 100 724**

**Horario:**

Lunes a sábado: 8:00-20:00 h.

Domingos y festivos: 10:00-18:00 h.

**E-mail:** [junkers.asistencia@es.bosch.com](mailto:junkers.asistencia@es.bosch.com)

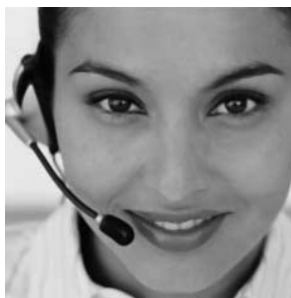

## Información general para el usuario final

**Tel: 902 100 724**

**Horario:**

Lunes a sábado: 8:00-20:00 h.

Domingos y festivos: 10:00-18:00 h.

**E-mail:** [junkers.asistencia@es.bosch.com](mailto:junkers.asistencia@es.bosch.com)



## Apoyo técnico para el profesional

**Tel: 902 41 00 14**

**Horario**

Lunes a viernes: 9:00-19:00 h.

**Fax:** 913 279 865

**E-mail:** [junkers.tecnica@es.bosch.com](mailto:junkers.tecnica@es.bosch.com)



Robert Bosch España, S.A.  
Ventas Termotecnia (TT/SEI)  
Hnos. García Noblejas, 19  
28037 Madrid  
[www.junkers.es](http://www.junkers.es)