

Unidad de aire acondicionado split
Unidade de ar condicionado split

7717502568

7717502569

7736500540

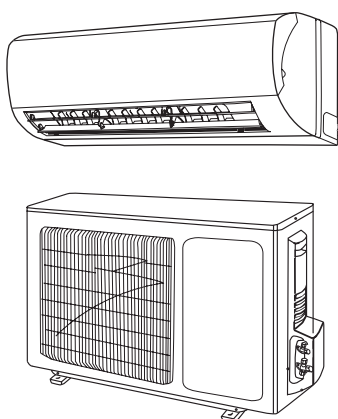

Unidad de aire acondicionado Split

Manual para el usuario - Instrucciones de Manejo y Mantenimiento

Unidad de ar condicionado split

Manual para o utente - Instruções de Utilização e Manutenção



◆ ÍNDICE

Uso y mantenimiento

- Información sobre el Funcionamiento 1
- Información sobre el Uso 3
- Nombres y funciones de los componentes 5
- Funcionamiento del mando a distancia sin cables 6
- Funcionamiento de emergencia 11
- Mantenimiento y limpieza 12
- Localización y resolución de problemas 14

Servicio de instalación

- Información sobre la instalación 17
- Diagrama de instalación 19
- Instalación de la unidad interior 20
- Instalación de la unidad exterior 22
- Comprobación tras la instalación y ensayo de funcionamiento 23
- Instalación y Mantenimiento de Filtros Sanos 24



Este símbolo representa lo que debería estar prohibido



Este símbolo representa lo que debería ser respetado

Por favor, antes de instalar y poner en funcionamiento el aparato, lea atentamente este manual de usuario y guárdelo para futuras consultas.

Los productos descritos en este manual pueden diferir del real, según los diversos modelos; algunos modelos poseen display y otros no, la posición y forma del display. Por favor, consulte el producto real.



Este aparato no se destina a ser manejado por personas (incluso niños) disminuidas en sus capacidades físicas, mentales o sensoriales, o con falta de experiencia y de conocimientos, a no ser que se encuentren vigiladas o hayan sido instruidas sobre el uso de este aparato por una persona responsable de su seguridad.

Los niños deberán ser vigilados para impedir que jueguen con el aparato.





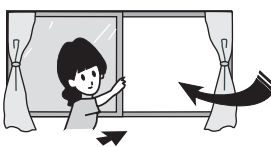
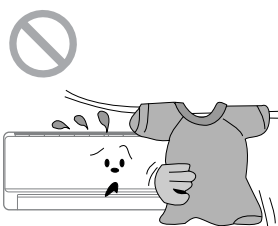
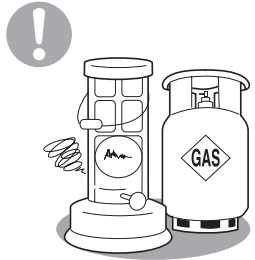
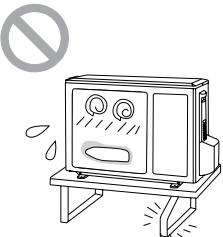
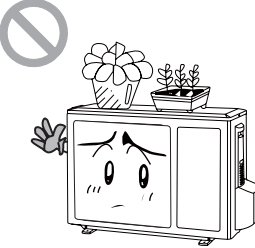
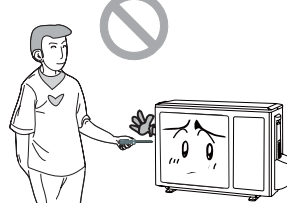

No elimine este aparato con los residuos domésticos generales.
Deposítelo en un punto de recogida indicado para el reciclado de productos eléctricos y electrónicos.

Uso y Mantenimiento – Información sobre el funcionamiento

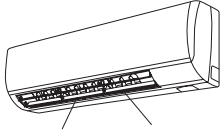
<p>Conexión a tierra: ¡El aparato debe estar conectado a tierra!</p>  <p>En caso contrario, solicite su instalación por una persona cualificada. No conecte los cables a la tubería de gas, a la tubería de agua, al tubo de desagüe, ni en otros lugares no recomendados por la normativa vigente.</p>	<p>Si no va a utilizar el aparato durante un periodo prolongado, desenchúfelo.</p>  <p>En caso contrario, el polvo acumulado podría provocar un incendio o choque eléctrico.</p>	<p>Seleccione la temperatura más adecuada.</p>  <p>Esto puede evitar el desperdicio de energía.</p>
<p>No deje puertas y ventanas abiertas durante largos periodos de tiempo mientras el aparato esté en funcionamiento.</p>  <p>Esto podría disminuir la capacidad del aparato.</p>	<p>No bloquee las entradas y salidas de aire de las unidades interior y exterior.</p>  <p>Esto podría disminuir la capacidad del aparato o causar su mal funcionamiento.</p>	<p>Mantenga el aparato lejos de productos químicos e inflamables, como mínimo a 1 m de distancia.</p>  <p>Esto podría provocar un incendio o una explosión.</p>
<p>Asegúrese de que el soporte está firmemente instalado.</p>  <p>Si está dañado, el aparato podría caerse y provocar un accidente.</p>	<p>No pise la parte superior de la unidad exterior y no ponga nada sobre ella.</p>  <p>Riesgo de caída de la unidad exterior..</p>	<p>No intente reparar el acondicionador de aire usted mismo.</p>  <p>Una reparación mal efectuada puede dar lugar a choque eléctrico o incendio. Póngase en contacto con el servicio de asistencia técnica para cualquier reparación.</p>

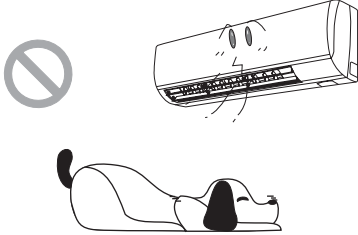
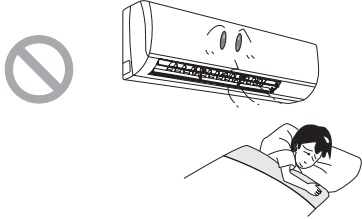
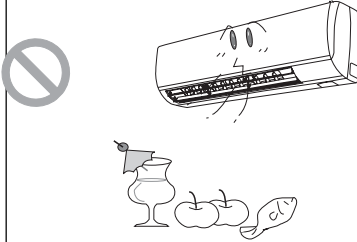
Información sobre el funcionamiento

<p>Si el cable de alimentación está dañado, debe ser reemplazado por el fabricante, por su agente de servicio o por una persona igualmente cualificada, para evitar riesgos potenciales.</p> 	<p>La dirección del flujo de aire puede ser ajustada por el usuario. Durante el funcionamiento, ajuste la dirección vertical del flujo de aire ajustando las aletas de orientación ascendente y descendente. Luego, sujete los dos extremos de las aletas izquierda y derecha para ajustar la dirección horizontal del flujo de aire.</p>  <p>Aleta de orientación izquierda/derecha Aleta de orientación ascendente/descendente</p>
<p>No introduzca los dedos ni ningún tipo de objeto dentro del producto.</p>  <p>Riesgo de accidente.</p>	<p>No oriente el flujo de aire directamente sobre animales y plantas. Puede resultar perjudicial para ellos.</p> 
<p>No oriente el flujo de aire hacia el cuerpo durante largos periodos de tiempo</p>  <p>Puede resultar perjudicial para la salud.</p>	<p>No use el acondicionador de aire para otros fines, como secar ropa, conservar alimentos, etc.</p> 
<p>No dirija chorros de agua hacia el acondicionador de aire, ya que esto puede provocar un choque eléctrico y dañar el aparato.</p> 	<p>No instale el acondicionador de aire en proximidad de fuentes generadoras de calor.</p>  <p>Riesgo de intoxicación por CO debido a combustión incompleta.</p>

Información sobre el uso

Principio de funcionamiento y funciones especiales para la refrigeración

Principio:

La unidad de aire acondicionado absorbe el calor de la habitación y lo transfiere al exterior, disminuyendo así la temperatura ambiente interior. Su capacidad de refrigeración aumentará o disminuirá según la temperatura ambiente exterior.

Función anticongelación:

Si la unidad de aire acondicionado está funcionando en modo "COOL" (refrigeración) y a baja temperatura, se formará hielo en el intercambiador de calor. Cuando la temperatura interior del intercambiador de calor baja a menos de 0 °C, el microordenador de la unidad interior parará el compresor en funcionamiento con el fin de proteger el aparato.

Principio de funcionamiento y funciones especiales para la calefacción

Principio:

- ❖ La unidad de aire acondicionado absorbe el calor del exterior y lo transfiere al interior, aumentando así la temperatura de la habitación. Este es el principio de calefacción de la bomba de calor. Su capacidad disminuirá debido a la disminución de la temperatura exterior.
- ❖ Si la temperatura exterior es muy baja, utilice otros aparatos de calefacción.

Desescarche:

- ❖ Cuando la temperatura exterior es baja y la humedad alta, después de algún tiempo de funcionamiento, se formará hielo en la unidad exterior, lo que podrá disminuir la capacidad de calefacción. En ese momento, la función de auto-deshielo arranca y la calefacción deja de funcionar entre 8 y 10 minutos.
- ❖ Durante el auto-deshielo, los motores del ventilador de las unidades interior y exterior paran.
- ❖ Durante el deshielo, el indicador luminoso de la unidad interior parpadea y la unidad exterior del aparato puede generar vapor. Esto se debe al deshielo y no significa mal funcionamiento.
- ❖ Una vez terminado el deshielo, la calefacción vuelve a funcionar automáticamente.

Información sobre el uso

Función ventilación anti-refrigeración:

En el modo "HEAT" (calefacción), en las tres siguientes situaciones, si el intercambiador de calor interior no alcanza una determinada temperatura, el ventilador interior no funcionará. Para evitar que sea ventilado aire frío (en 2 minutos):

1. Empieza la calefacción.
2. Después de terminado el Auto Deshielo.
3. Calefacción a baja temperatura

Brisa Suave

En la siguiente situación, la unidad interior puede producir una brisa suave y la aleta de orientación rodar hacia una determinada posición:

1. En el modo "HEAT", con el aparato en funcionamiento, el compresor no llega a arrancar.
2. En el modo "HEAT", la temperatura alcanza el valor programado y el compresor deja de funcionar durante 1 minuto, aproximadamente.

	Escala de temperaturas de funcionamiento	
	Interior DB/WB(°C)	Exterior DB/WB(°C)
Refrigeración máxima	35/24	48/30
Refrigeración mínima	21/15	21/--
Calefacción máxima	24/--	21/15,5
Calefacción mínima	20/--	-10/--

La escala de temperaturas de funcionamiento (temperatura exterior) para la unidad de refrigeración es de 21 °C~48°C; para la unidad de refrigeración y calefacción es de 10 °C~48°C

Nombres y funciones de los componentes

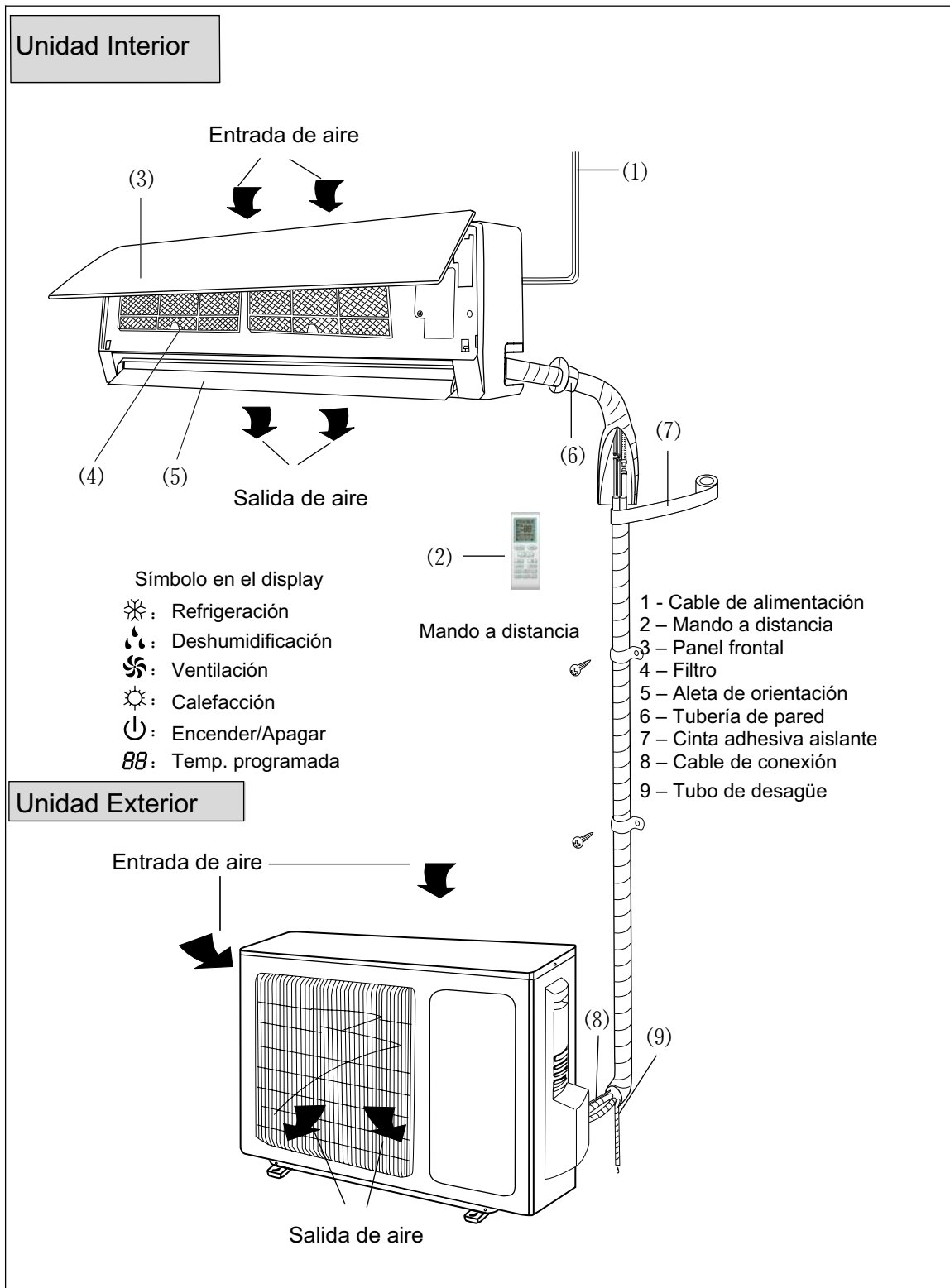

Funcionamiento del mando a distancia sin cables

Nombres y funciones del mando a distancia sin cables

Nota: Asegúrese de que no existe cualquier obstáculo entre el aparato y el mando a distancia. No deje caer ni lance el mando a distancia. No derrame cualquier tipo de líquido sobre el mando a distancia y no lo exponga a la luz directa del sol ni a altas temperaturas.

Transmisor de señal



Mando a distancia

SLEEP

Tecla SLEEP

Pulse esta tecla para activar o desactivar esta función. Cuando se activa, el símbolo Sleep Off desaparece del display. Cada vez que se apaga el aparato, esta función se cancela si está activa. Al activar esta función, el símbolo SLEEP aparece en el display del mando. En este modo, el temporizador puede ser ajustado. Esta función no está disponible en los modos "Ventilación" y "Auto".

FAN

Tecla FAN

Esta tecla permite seleccionar rotativamente la velocidad (Auto, Baja, Media, Alta) del ventilador. Al activar esta función, el modo AUTO FAN aparece por defecto.

En el modo Deshumidificación, sólo se puede seleccionar la velocidad baja.

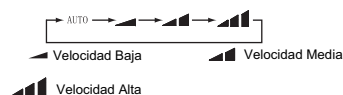

Nota: En el modo Deshumidificación, la velocidad del ventilador no es ajustable y la velocidad baja es obligatoria, pero cuando se pulsa esta tecla en el mando a distancia sin cables, la velocidad baja es obligatoria.

ON/OFF

Tecla ON/OFF

Pulse esta tecla para encender o apagar el aparato. Cuando se apaga el aparato, la función TIMER, SLEEP se cancela, pero el tiempo preajustado permanece activo.

MODE

Tecla MODE

Pulse esta tecla para seleccionar rotativamente la función deseada (Auto, Refrigeración, Deshumidificación, Ventilación, Calefacción). Esta función se enciende en modo Auto por defecto y la temperatura aparece en el display. En el modo Calefacción, el valor inicial es de 28 °C (82 °F); en los demás modos, el valor inicial es de 25 °C (77 °F)

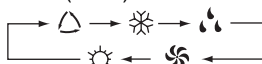

AUTOMÁTICO
 REFRIGERACIÓN
 DESHUMIDIFICACIÓN
 VENTILACIÓN
 CALEFACCIÓN

(sólo para unidades de refrigeración y calefacción)

CLOCK

Tecla CLOCK

Esta tecla sirve para el ajuste de la hora local que aparece en el display del mando a distancia, independientemente de si está encendido o no. Para ajustar la hora mostrada en el display, pulse la tecla CLOCK. La hora aparecerá parpadeante y en los 5 segundos siguientes se puede ajustar el valor pulsando las teclas + o -.

Si se mantiene pulsada una de estas teclas más de 2 segundos, el valor de los minutos aumenta en 1 cada 0,5 segundos. Durante el parpadeo, vuelva a pulsar la tecla CLOCK y el símbolo aparece fijo en el display, confirmando el ajuste. Al encender el mando a distancia, la hora 12:00 aparece por defecto en el display, así como el símbolo . Si el símbolo en el display muestra los valores de la hora actual, representa el Reloj, si no representa el temporizador.

LIGHT

Tecla LIGHT

Esta tecla sirve para encender o apagar la iluminación del display indicador de estado de la máquina. Al pulsar esta tecla, aparece el símbolo y se enciende la luz indicadora en el display. Pulsando de nuevo esta tecla, aparece el símbolo y se apaga la luz del display.

Funcionamiento del mando a distancia sin cables

Nombres y funciones del mando a distancia sin cables

Nota: Este mando a distancia es universal y puede ser utilizado para acondicionadores de aire multifunción, pero algunas teclas no podrán ser utilizadas si el aparato no posee la función correspondiente.

Mando a Distancia



+

Tecla +

Esta tecla sirve para aumentar la temperatura preajustada. Pulsando esta tecla cuando el aparato está en funcionamiento permite ajustar la temperatura. Si mantiene la tecla pulsada durante más de 2 segundos, los valores correspondientes cambian rápidamente hasta que la suelte, y luego envía la información y el símbolo °C (°F) permanece en el display a lo largo de todo el proceso. En modo Auto, la temperatura no puede ser regulada, pero si pulsa esta tecla, será enviada la señal. Escala de ajuste en Centígrados: 16-30; Escala de ajuste en Fahrenheit: 61-86.

-

Tecla -

Esta tecla sirve para disminuir la temperatura preajustada. Pulsando esta tecla cuando el aparato está en funcionamiento permite ajustar la temperatura. Si mantiene la tecla pulsada durante más de 2 segundos, los valores correspondientes cambian rápidamente hasta que la suelte, y luego envía la orden para que el símbolo °C (°F) permanezca en el display a lo largo de todo el proceso. El ajuste de temperatura no está disponible en modo Auto, pero puede enviar la orden pulsando esta tecla.

BLOW

Tecla BLOW

Pulse esta tecla para activar y desactivar la función de secado. Si pulsa esta tecla en los modos de COOL (refrigeración) y DEHUMIDIFYING (deshumidificación), esta función se activa y podrá visualizará BLOW en el display del mando. Al volver a pulsar esta tecla, la indicación BLOW desaparece del display y la función BLOW se apaga. Al encender el aparato, la función BLOW está desactivada por defecto. Pulsando la tecla ON/OFF o cambiando el modo a COOL o DEHUMIDIFYING, la función BLOW mantiene el estado original. Si se apaga el aparato, sólo se puede activar la función BLOW OFF y enviar la respectiva señal. En los modos AUTO, FAN y HEAT, la función BLOW no puede ser activada y no aparece en el display.



TURBO

Tecla TURBO

En el modo COOL (refrigeración) o HEAT (calefacción), pulse esta tecla para activar o desactivar la función TURBO. Cuando esta función está activada, aparece en el display el símbolo correspondiente. La función TURBO se desactivará automáticamente si se cambia el modo o la velocidad del ventilador.

TEMP

Tecla TEMP

Al encender el aparato, la temperatura predefinida aparece por defecto en el display del mando (si el usuario desea que el respectivo símbolo sea visible, de lo contrario, no aparecerá ningún icono en el display del mando a distancia sin cables). Pulse esta tecla (cuando aparece ) y visualizará la temperatura predefinida: (cuando aparece ) , se visualiza la temperatura ambiente interior, ) el el estado actualmente visualizado no cambiará. Si el icono actual representa la temperatura ambiente y el aparato recibe la otra señal del mando a distancia, se visualizará la temperatura predefinida y, 5 segundos después, volverá a visualizar la temperatura ambiente.

Funcionamiento del mando a distancia sin cables

Nombres y funciones del mando a distancia sin cables

Nota: Este mando a distancia es universal y puede ser utilizado para acondicionadores de aire multifunción, pero algunas teclas no podrán ser utilizadas si el aparato no posee la función correspondiente.

Transmisor de Señal



TIMER ON

Tecla TIMER ON

Al pulsar esta tecla, la señal "ON" empezará a parpadear y el símbolo  será ocultado, la sección numérica mostrará el tiempo que está siendo programado para el temporizador y permanecerá parpadear durante 5 segundos. Pulsando la tecla + o -, el tiempo será modificado en 1 minuto más o menos. Si se mantiene pulsada una de las teclas, transcurridos 2 segundos, los valores empiezan a cambiar rápidamente de la siguiente forma: durante los primeros 2.5 minutos, los números decimales cambian en la segunda posición y, una vez fijado este valor, los números decimales cambian en la primera posición de los minutos a una velocidad de 2.5 segundos. Durante los 5 segundos de parpadeo, pulse la tecla TIMER (temporizador) y el temporizador quedará programado con éxito. Una vez programado el temporizador, si vuelve a pulsar la tecla TIMER ON, el temporizador se desactiva. Antes de programar el temporizador, ajuste el reloj a la hora actual.

Mando a Distancia



Tecla SWING

Esta tecla sirve para definir la posición de las aletas de orientación del flujo de aire, que cambia rotativamente como indicado abajo:

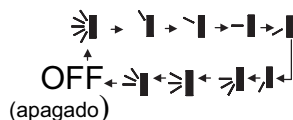

Este mando a distancia es universal. Si el mando a distancia envía las siguientes tres posiciones, la posición de las aletas de la unidad principal será: 



Cuando las aletas de orientación empiezan a moverse hacia arriba y hacia abajo. Si se desactiva la función SWING, las aletas de orientación del flujo de aire pararán en la posición actual.

 indica que las aletas están pasando automáticamente por las cinco posiciones.

TIMER OFF

Tecla TIMER OFF

Pulse esta tecla para programar el apagado del temporizador (TIMER OFF). En este caso, el icono de TIMER OFF parpadea. El método de programación de esta función es el mismo que el utilizado en la función anterior (TIMER ON).

Funcionamiento del mando a distancia sin cables

Instrucciones sobre el funcionamiento - Operaciones Generales

1. Una vez enchufado el aparato a la toma de corriente, pulse la tecla ON/OFF para ponerlo en funcionamiento. (Nota: Cuando el aparato se apaga, las aletas de orientación del flujo de aire se cierran automáticamente.)
2. Pulse la tecla MODE para seleccionar el modo de funcionamiento, o la tecla .COOL (refrigeración) o HEAT (calefacción) para activar directamente el modo de funcionamiento.
3. Pulse la tecla + o - para ajustar la temperatura deseada. (Esto no es necesario para ajustar la temperatura en el modo AUTO.)
4. Pulse la tecla FAN para ajustar la velocidad del ventilador: Puede seleccionar AUTO FAN, BAJA, MEDIA y ALTA.
5. Pulse la tecla  para activar la función SWING (orientación del aire)

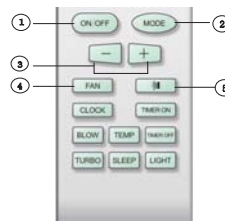

Instrucciones sobre el funcionamiento - Operaciones Facultativas

1. Pulse la tecla SLEEP para activar esta función.
2. Pulse la tecla TIMER ON o TIMER OFF para programar el tiempo de encendido o apagado automático.
3. Pulse la tecla LIGHT para encender o apagar la iluminación del display de la unidad interior. (Esta función no está disponible en algunos aparatos).
4. Pulse la tecla TURBO para activar o desactivar esta función.

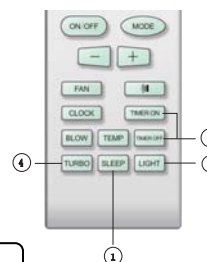

Introducción a Funciones Especiales

Función BLOW

Esta función indica que la humedad en el evaporador de la unidad interior será secada después de apagar el aparato para evitar la formación de moho.

1. Cuando se activa esta función: Después de apagar el aparato con la tecla ON/OFF, el ventilador de la unidad interior seguirá funcionando a baja velocidad durante unos 10 minutos. Durante este periodo de tiempo, pulse la tecla BLOW para parar el ventilador de la unidad interior directamente.
2. Cuando se desactiva esta función: Después de apagar la unidad con la tecla ON/OFF, todo el aparato se apagará directamente.

Modo AUTO RUN



Cuando se selecciona el modo AUTO RUN, la temperatura definida no aparecerá en el display. El aparato estará automáticamente programado de acuerdo con la temperatura ambiente para seleccionar el modo de funcionamiento adecuado y para proporcionar un ambiente agradable.

Modo TURBO



Cuando se activa esta función, la ventilación pasa a una velocidad aún más elevada que la velocidad alta para refrigerar o calentar rápidamente, de modo que la temperatura ambiente se acerque a la temperatura predefinida lo más pronto posible.

Funcionamiento del mando a distancia sin cables

Bloqueo del Teclado (Lock)

Pulse + y – simultáneamente para bloquear o desbloquear el teclado. Cuando el mando a distancia está bloqueado, el icono  aparece en el display. En ese caso, pulse cualquier tecla del mando, el icono parpadeará tres veces y cuando el mando a distancia esté desbloqueado, el icono  desaparece del display.

Función Swing

1. Si mantiene la tecla SWING pulsada durante más de 2 segundos, las aletas de orientación del flujo de aire se mueven hacia arriba y hacia abajo, y si luego suelta la tecla, las aletas paran inmediatamente y se quedan en la posición actual.
2. Si esta función está activada, cuando se cambia el estado a  y se vuelve a pulsar esta tecla 2 segundos después, el estado  cambiará directamente al estado OFF; si se vuelve a pulsar esta tecla en los 2 segundos siguientes, el cambio de la dirección de las aletas dependerá también de la secuencia de circulación mencionada arriba.

Modificación de la escala de temperatura Centígrados y Fahrenheit

Con el mando a distancia apagado, pulse simultáneamente las teclas MODE y (-) para cambiar la escala de °C a °F y viceversa.

Sobre la Función Deshielo

Indica que cuando se activa esta función a través del mando a distancia con el aparato en estado de deshielo y se apaga el aparato con el mando a distancia, el aparato no dejará de deshelar mientras no se complete el proceso. Si se cambia el modo programado a través del mando a distancia, la última función definida no se realizará mientras no se haya completado el deshielo.

Para activar o desactivar esta función: Con el mando a distancia apagado, pulse la tecla BLOW y la tecla MODE simultáneamente para programar la activación o desactivación de esta nueva función. Si el aparato está en modo de deshielo, en la posición de doble ocho en el display del mando a distancia aparecerá H1. Si se cambia al modo HEAT (calefacción), la posición indicará H1, que parpadeará durante 5 segundos. En ese caso, pulse la tecla +/- y H1 desaparecerá y se visualizará la temperatura programada.

Cuando se enciende el mando a distancia, la nueva función de deshielo estará desactivada por defecto.

Información sobre las Pilas del Mando

1. Presione ligeramente el símbolo  en la dirección de la flecha para abrir la tapa del compartimiento de pilas ubicada en la parte trasera del mando a distancia sin cables. (Conforme muestra la figura)
2. Retire las pilas viejas. (Conforme muestra la figura)
3. Introduzca dos pilas secas AAA 1,5V nuevas, respetando la polaridad correcta. (Conforme muestra la figura)
4. Vuelva a cerrar la tapa del compartimiento de pilas del mando a distancia sin cables. (Conforme muestra la figura)

NOTA:

- Cuando cambia las pilas, no coloque modelos diferentes al indicado y no utilice pilas viejas, ya que esto puede dañar el mando a distancia sin cables.
- Si no va a utilizar el mando a distancia sin cables durante un periodo prolongado, retire las pilas del mando para prevenir daños derivados de posibles fugas de líquido de las pilas.
- Opere el mando dentro de la distancia de recepción del aparato.
- No deje el mando a una distancia inferior a 1 m de electrodomésticos,
- Si el mando a distancia sin cables no funciona normalmente, retire las pilas y, 30 segundos después, vuelva a colocarlas. Si aún así no funciona normalmente, cambie las pilas.

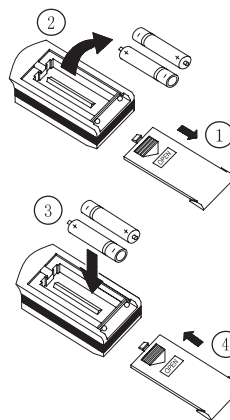



Esquema para cambiar las pilas

Funcionamiento de emergencia

Control de la luz indicadora del display de la unidad interior

Esta es una tecla especial para usuarios que no están acostumbrados a dormir con la luz del aparato encendida.

- Para encender la luz indicadora del display: Cuando se activa la función LIGHT (luz) pulsando esta tecla, el símbolo  aparece en la pantalla del mando a distancia. En este caso, la luz indicadora del display se encenderá si el acondicionador de aire recibe esta señal.
- Para apagar la luz indicadora del display: Cuando se desactiva la función LIGHT (luz) pulsando esta tecla, el símbolo  desaparece de la pantalla del mando a distancia. En este caso, la luz indicadora del display se apagará si el acondicionador de aire recibe esta señal.

Funcionamiento de emergencia

Si el mando a distancia sin cables se pierde o se rompe, utilice el botón-interruptor manual. En este caso, el aparato funcionará en modo AUTO, pero la temperatura y velocidad del ventilador no pueden ser modificadas. Esta operación está descrita abajo:

Abra el panel. El interruptor manual está ubicado en la caja del display.

- Encienda el aparato: Si el aparato está apagado, pulse el botón y el aparato se pone a funcionar inmediatamente en modo AUTO. El microordenador se ajustará a la temperatura interior para seleccionar el modo (Refrigeración, Calefacción, Ventilación) y proporcionar un ambiente agradable.
- Apague el aparato: Si el aparato está encendido, pulse el botón y el aparato se apaga.

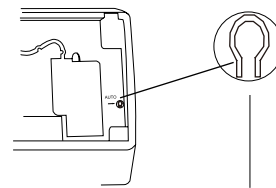

Interruptor manual

Fig. 3

Mantenimiento y limpieza



¡Atención!

- Antes de proceder a la limpieza del aparato, apáguelo y retire el enchufe de la toma de corriente. Riesgo de choque eléctrico.
- Nunca dirija chorros de agua hacia las unidades interior y exterior. Riesgo de Choque eléctrico.
- No utilice líquidos volátiles (como diluyente, gasolina, etc.) para limpiar el acondicionador de aire. Utilice un paño suave y seco o un paño ligeramente humedecido en agua y detergente.

Limpeza del panel frontal

Para limpiar el panel frontal, moje un paño en agua templada (con temperatura inferior a 45 °C), escúrralo y luego páselo sobre la pieza para retirar la suciedad.

Nota: No sumerja el panel frontal en agua, debido a la presencia de componentes del microordenador y diagramas de circuito en el panel frontal.

Limpeza del filtro de aire (recomendada cada tres meses)

Nota: Si el acondicionador de aire está instalado en un ambiente con mucho polvo, se recomienda aumentar la frecuencia de limpieza del filtro de aire.

Después de extraer el filtro, no toque la aleta de la unidad interior para no herir sus dedos.

(1) Extraer el filtro de aire

Abra el panel exterior a través de la ranura, tire del filtro de aire hacia abajo y sáquelo, conforme a la Fig. 4.



(2) Limpiar el filtro de aire

Para quitar el polvo que se ha adherido al filtro, puede usar un aspirador de polvo o lavarlo con agua templada inferior a 45 °C y un detergente neutro, dejándolo secar a la sombra.

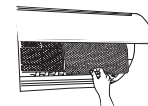
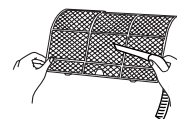

Fig. 4

NOTA: No use nunca agua con temperatura superior a 45 °C para limpiar el filtro porque podría causar su deformación o decoloración. Nunca seque el filtro junto al hogar, ya que esto podría causar su deformación o provocar un incendio.



(3) Introducir el filtro de aire

Vuelva a introducir el filtro en la dirección de la flecha, luego cierre el panel frontal y fíjelo.

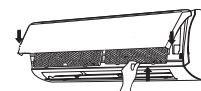

Mantenimiento y limpieza

Compruebe antes de utilizar

1. No deje que nada obstruya las entradas y salidas de aire.
2. Compruebe si el cable de tierra ha sido conectado correctamente.
3. Compruebe si las pilas en el mando a distancia del acondicionador de aire están cargadas.
4. Compruebe si la base de instalación de la unidad exterior está dañada.
En su caso, contacte con el proveedor.

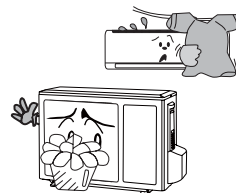

Mantenimiento después del uso

1. Apague la corriente eléctrica.
2. Limpie el filtro y la parte exterior de las unidades interior y exterior.
3. Quite el polvo y cualquier obstrucción de la unidad exterior.
4. Vuelva a pintar las partes oxidadas de la unidad exterior para evitar que se propague.
5. Utilice la protección especial para tapar la unidad exterior, que ayudará a evitar la entrada del agua de lluvia y polvo en la unidad y a prevenir su oxidación.



Localización y resolución de problemas



¡Atención!

No intente reparar el acondicionador de aire usted mismo, ya que esto podría causar un choque eléctrico o accidente.

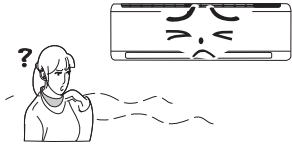
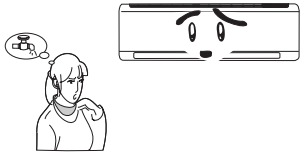

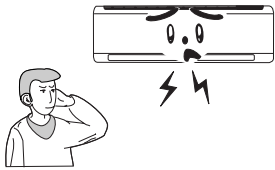
Le rogamos que compruebe los siguientes puntos antes de solicitar un servicio de reparación, lo que le ahorrará tiempo y dinero.

Problema	Respuestas y soluciones
<p>El acondicionador de aire no arranca inmediatamente al reiniciarlo.</p> 	<p>Después de apagado, el acondicionador de aire sólo entra de nuevo en funcionamiento transcurridos 3 minutos como forma de protegerse.</p>
<p>La salida de aire del aparato despide mal olor al encenderlo.</p> 	<p>El acondicionador de aire no produce mal olor. Si esto ocurre, se debe al mal olor acumulado en la propia habitación.</p> <p>Solución: Limpie el filtro de aire. Si aún así persiste el mal olor, será necesario limpiar el acondicionador de aire. (Contacte con el servicio de mantenimiento autorizado)</p>
<p>Se oye un ruido como de líquido que pasa a través de la tubería cuando el aparato está en funcionamiento.</p> 	<p>Cuando se enciende el acondicionador de aire, mientras está en funcionamiento, el compresor activado o desactivado, o cuando se apaga el aparato, a veces se oye un zumbido o gorjeo. Este ruido es normal y se debe al refrigerante que circula en el sistema.</p>
<p>A veces sale vapor de la salida de aire cuando el aparato está funcionando en modo COOL (refrigeración).</p> 	<p>Esto suele ocurrir cuando la temperatura y humedad interiores son muy altas y se debe a la refrigeración rápida del aire en la habitación. Tras algún tiempo en funcionamiento, la temperatura y humedad interiores bajan y el vapor se desvanece.</p>
<p>Al apagar o encender el aparato, se oyen crujidos provenientes de su interior.</p> 	<p>Esto se debe a la dilatación de los componentes plásticos provocada por los cambios de temperatura.</p>

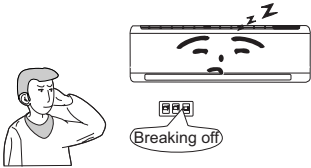
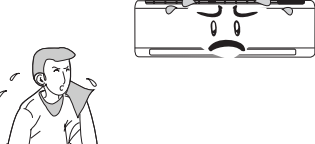
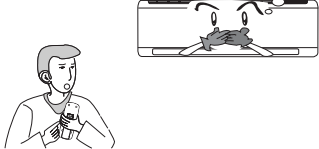
Localización y resolución de problemas

Problema	Respuestas y soluciones
<p>El aparato no funciona.</p> 	<p>¿Ha habido falta de energía eléctrica? ¿El enchufe está correctamente encajado en la toma de corriente? ¿El interruptor está encendido? ¿La tensión de alimentación es adecuada? (A comprobar por técnicos especializados)</p> <p>¿El temporizador (TIMER) está programado correctamente?</p>
<p>La eficiencia de refrigeración/calefacción no es buena.</p> 	<p>¿La temperatura programada es adecuada? ¿Las entradas y salidas de aire están obstruidas? ¿El filtro de aire está sucio? ¿Hay puertas y ventanas abiertas en el local? ¿El ventilador está funcionando a velocidad baja (LOW)? ¿Hay alguna fuente de calor en la habitación?</p>
<p>El mando a distancia sin cables no funciona.</p> 	<p>A veces, el cambio anormal o frecuente de las funciones del aparato puede hacer con que el mando a distancia no funcione. Si esto ocurre, debe desenchufar y volver a enchufar el aparato.</p> <p>¿La distancia es excesiva, o hay algún obstáculo entre el mando y el aparato? Compruebe si las pilas del mando a distancia sin cables están cargadas, si no cámbielas.</p> <p>¿El mando a distancia sin cables está dañado?</p>
<p>Hay fuga de agua en la habitación</p>	<p>La humedad del aire es muy alta.</p> <p>El agua condensada se ha desbordado.</p> <p>La junta del tubo de desagüe de la unidad interior está suelto.</p>
<p>Hay fuga de agua en la unidad exterior.</p>	<p>Cuando el acondicionador de aire está funcionando en modo COOL (refrigeración), el tubo y la junta del tubo podrían estar condensados debido a la refrigeración del agua.</p> <p>Cuando el acondicionador de aire está funcionando en modo Auto Deshielo, el hielo derretido podría salir de la unidad.</p> <p>Cuando el acondicionador de aire está funcionando en modo HEAT (calefacción), el agua podría adherirse al intercambiador de calor y caer goteando.</p>
<p>Sonido producido por la unidad interior.</p>	<p>Este sonido procede del ventilador o del relé compresor cuando se enciende o apaga.</p> <p>Cuando se activa o desactiva la función de deshielo se oye un sonido. Este sonido se debe a la inversión del sentido de circulación del refrigerante.</p>

Localización y resolución de problemas

Problema	Respuestas y soluciones
La unidad interior no ventila	<p>En el modo HEAT (calefacción), cuando la temperatura del intercambiador de calor de la unidad exterior es muy baja, el aparato dejará de ventilar (durante 2 minutos) para no refrigerar el ambiente.</p> <p>En el modo HEAT (calefacción), cuando la temperatura exterior es muy baja o la humedad alta, puede formarse hielo en el intercambiador de calor de la unidad exterior, que el aparato derretirá automáticamente, y la unidad interior deja de funcionar durante un periodo de 3 a 12 minutos. Durante el deshielo, podrá salir agua o producirse vapor.</p> <p>En el modo de deshumidificación, a veces el ventilador interior puede parar con el fin de no ventilar agua condensada en la habitación y limitar la subida de temperatura.</p>
Aparece vapor en la salida de aire.	Cuando el aparato lleva funcionando mucho tiempo, el vapor se condensará en la rejilla de la salida de aire e caerá goteando.
 <p>Apague inmediatamente el acondicionador de aire, desconecte el enchufe de la toma de corriente y póngase en contacto con el proveedor en las siguientes situaciones.</p>	
<div style="display: flex; align-items: center;"> <div style="border: 1px solid black; border-radius: 15px; padding: 10px; width: 60%;"> <ul style="list-style-type: none"> - Ruidos excesivos en el aparato. - Aparecimiento de malos olores durante el funcionamiento. - Fuga de agua en la habitación. - El interruptor de aire o de protección se estropea a menudo. - Si accidentalmente se derrama agua o se deja caer algún objeto dentro del aparato. - El cable de alimentación y el enchufe están anormalmente calientes. </div> <div style="margin-left: 20px; display: flex; align-items: center;">  <div style="border: 1px solid black; border-radius: 10px; padding: 5px 15px; margin-left: 10px;">Apague y desenchufe el aparato</div> </div> </div>	

Información sobre la instalación

Información Importante

1. La instalación del aparato debe ser realizada por personal cualificado y conforme a la normativa local y a las instrucciones de este manual.
2. Antes de proceder a la instalación, le rogamos que contacte con el servicio de mantenimiento autorizado local. Si el aparato no es instalado por el servicio de mantenimiento autorizado, es posible que la avería no se resuelva, debido a contactos inadecuados.
3. Antes de desplazar el aparato a otro lugar, le rogamos que contacte con el Servicio de Mantenimiento autorizado local.

Información Básica para la Instalación

El producto puede presentar problemas de funcionamiento si se instala en los siguientes lugares. Si es inevitable, póngase en contacto con el servicio técnico:

- Lugares con fuentes de calor potentes y donde son emitidos vapores, gases inflamables u objetos volátiles.
- Lugares donde ondas de alta frecuencia son producidas por equipos de radio, soldadores y médicos.
- Lugares donde existe mucha salinidad, como las zonas costeras frente al mar.
- Lugares con elevada concentración de gas o vapor combustible (combustible para maquinaria) en el aire.
- Lugares donde se genera gas sulfurado, como en las zonas de aguas termales.
- Lugares con condiciones especiales.

Selección del Lugar de Instalación de la Unidad Interior

1. Las entradas y salidas de aire deben estar libres de obstrucciones. Asegúrese de que el aire ventilado pueda ser distribuido por toda la habitación.
2. Elija un lugar donde el agua condensada pueda ser fácilmente expulsada y donde se pueda conectar fácilmente la unidad exterior.
3. Elija un lugar al que los niños no puedan acceder fácilmente.
4. Elija un lugar suficientemente fuerte como para soportar todo el peso y la vibración del aparato. De este modo no aumentará el ruido de vibración.
5. Asegúrese de dejar espacio suficiente para permitir su acceso durante operaciones rutinarias de mantenimiento. La altura mínima de instalación sobre el suelo es de 250 cm.
6. Instale el aparato con una distancia mínima de 1m de electrodomésticos, como por ejemplo la televisión.
7. Escoja un lugar donde el filtro pueda ser fácilmente extraído.
8. Asegúrese de que las dimensiones de instalación de la unidad interior están de acuerdo con el diagrama de instalación.

Selección del Lugar de Instalación de la Unidad Exterior

1. Elija un lugar donde el ruido del aparato y la salida de aire no moleste a los vecinos, ni a animales y plantas.
2. Elija un lugar donde exista ventilación adecuada para el buen funcionamiento.
3. Elija un lugar donde no haya obstrucciones en las entradas y salidas de aire.
4. El lugar debe ser capaz de soportar todo el peso y la vibración del aparato y permitir su instalación segura.
5. Elija un lugar seco, pero no exponga el aparato a la luz directa del sol ni a vientos fuertes.
6. Asegúrese de que la unidad está instalada de acuerdo con el diagrama de instalación y que es accesible para su mantenimiento futuro.
7. La diferencia de altura entre la unidad interior y exterior es de hasta 5 m. La longitud máxima de la tubería es de 10 m.
8. Elija un lugar lejos del alcance de los niños.
9. Elija un lugar que no obstruya el pasaje y que combine estéticamente con el espacio donde va a ser instalado.

Información sobre la instalación

Condiciones de Seguridad para Equipos Eléctricos

1. La fuente de alimentación debe utilizar la tensión nominal y un circuito exclusivo AC. El diámetro del cable de alimentación debe ser adecuado.
2. No tire del cable de alimentación con fuerza.
3. Conectar el cable de tierra adecuadamente a un sistema de conexión a tierra fiable. La instalación debe ser ejecutada por un técnico cualificado.
El interruptor de aire debe tener funciones de disparo magnético y de disparo térmico para proteger el aparato contra cortocircuito y sobrecarga.
4. La distancia mínima entre el aparato y superficies inflamables es de 1,5m.
5. El aparato debe ser instalado de acuerdo con las normas nacionales de cableado.
6. El aparato debe enchufarse a la alimentación mediante un interruptor seccionador multipolar con una distancia mínima entre contactos de 3mm.

Nota:

- Asegúrese de que el Cable conductor o la Línea cero, así como el cable de tierra están correctamente conectados a la toma de corriente. Deben ser fiables y no debe haber cortocircuito en el diagrama.
- Una conexión incorrecta puede provocar un incendio.

Requisitos de Conexión a Tierra

1. El acondicionador de aire es un aparato eléctrico con clase de aislamiento tipo I, por lo que se debe asegurar una conexión a tierra fiable.
2. El cable de tierra del acondicionador de aire es verde y amarillo (bicolor) y no debe ser utilizado para otros fines. No se debe cortar ni arreglar con tornillos, ya que esto podría provocar un choque eléctrico.
3. La resistencia de la conexión a tierra debe ser observada y conforme a la normativa nacional vigente.
4. La fuente de alimentación debe disponer de un terminal de conexión a tierra fiable. El cable de tierra no debe ser conectado en los siguientes sitios:

(1) Tubería de agua potable (2) Tubería de gas (3) Tubería de productos químicos

(4) Otros lugares que no sean considerados fiables por personal especializado.

5. El modelo y los valores nominales de los fusibles deben estar de acuerdo con la etiqueta de características en la tapa de fusibles o en la placa de circuito impreso correspondiente.

Diagrama de instalación

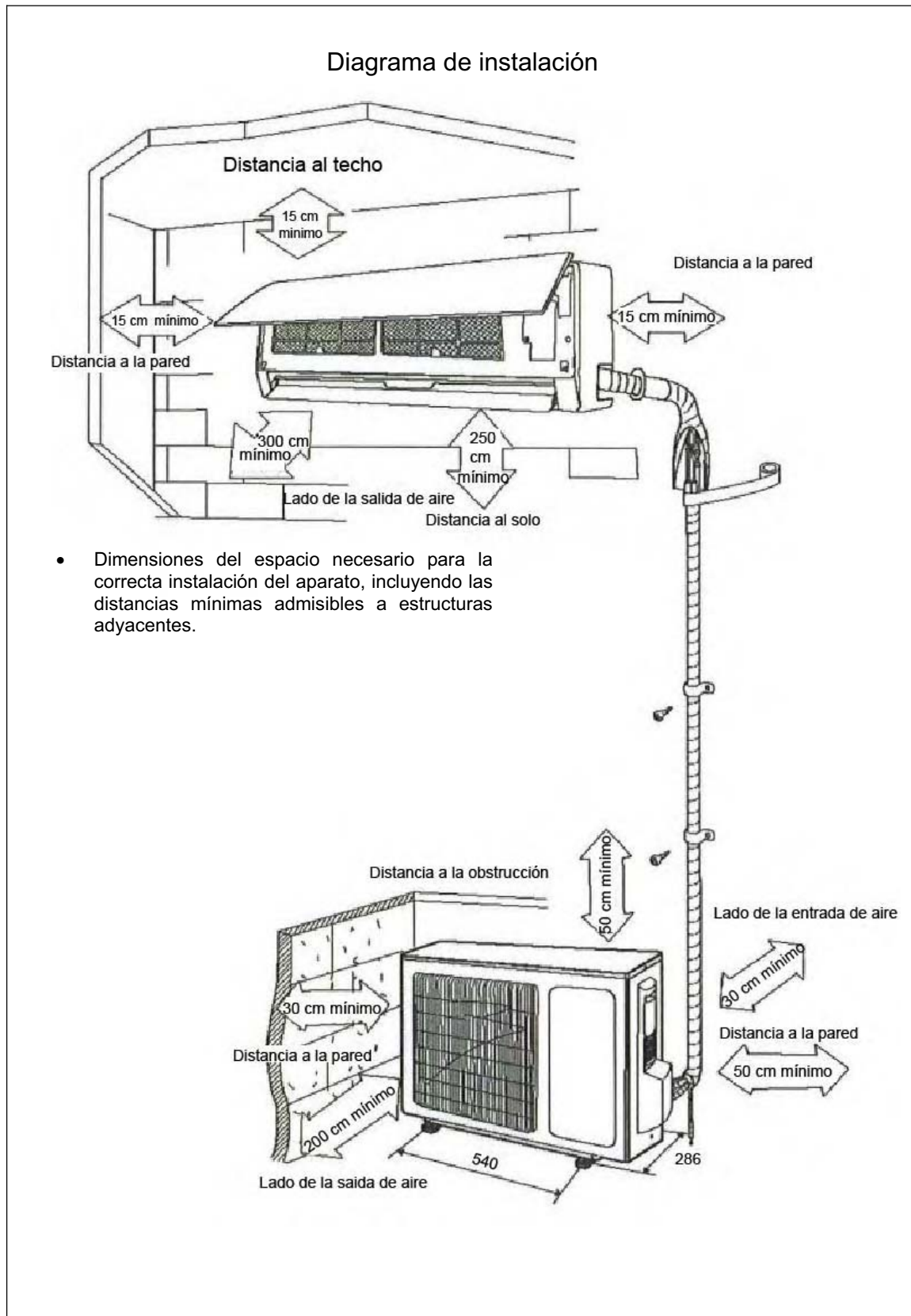

Instalación de la unidad interior

Instalación del panel posterior

1. Instale el panel posterior horizontalmente. Debido a la cubeta de drenaje de la unidad interior, se ha adoptado el diseño de desagüe de doble sentido. La cubeta de drenaje debe ser fijada ligeramente hacia abajo durante la instalación, o sea, considerando la salida de la cubeta de drenaje como el centro de un círculo, la inclinación mínima incluida entre el evaporador y el nivel debe ser 0 para permitir una buena evacuación del agua condensada.
2. Atornille el panel posterior a la pared.
(En la parte revestida con granulos de plástico).
3. Asegúrese de que el panel posterior está tan firmemente fijado como para soportar el peso de un adulto de 60 kg. Además, el peso debe estar igualmente distribuido sobre los dos tornillos.

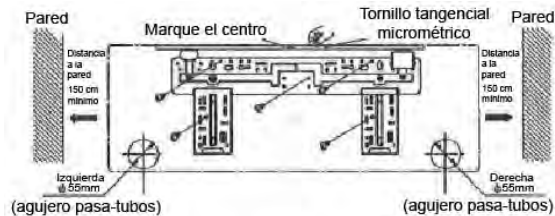
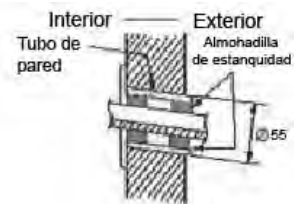

Fig. 5

Instalación del agujero pasa-tubos

1. Realice el agujero pasa-tubos ($\varnothing 55$) en la pared con una ligera inclinación descendente respecto a la parte exterior.
2. Introduzca el manguito del agujero pasa-tubos en el agujero para evitar que la tubería de conexión y el cableado se dañen al pasar por el agujero.



Instalación del tubo de desagüe

1. Para un buen drenaje, la manguera de desagüe debe ser instalada con una inclinación descendente.
2. No tuerza ni doble la manguera de desagüe y no deje la extremidad sumergida en el agua.
3. Las extensiones del desagüe original también deben ser revestidas con material aislante.

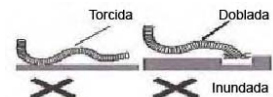

Conexión eléctrica de las unidades interior y exterior

1. Abra el panel exterior.
2. Retire la tapa del compartimiento eléctrico conforme a la Fig. 6.
3. Conecte el cable de alimentación y el cable de control de señal (sólo para aparatos de calefacción y refrigeración), desde la parte posterior de la unidad interior y tirelo hacia la parte anterior a través del agujero pasa-cables para conectarlos.
4. Asegúrese de que los cables están bien conectados y firmes y vuelva a colocar la tapa del compartimiento eléctrico.
5. Cierre la tapa lateral del compartimiento eléctrico.

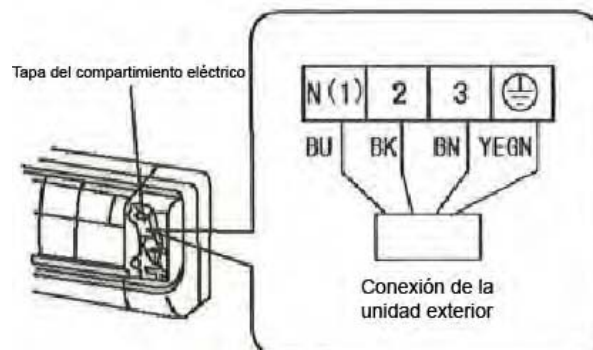

Fig. 6

Instalación de la unidad interior

NOTA

Si el cable eléctrico no es suficientemente largo para realizar la conexión, diríjase a una tienda de servicio autorizada para adquirir un cable eléctrico exclusivo que sea suficientemente largo y sin juntas.

- Los cables eléctricos deben estar correctamente conectados. Una conexión incorrecta puede causar un mal funcionamiento de las piezas de recambio.
- Ajuste bien el tornillo del terminal para evitar que se suelte.
- Después de haber ajustado el tornillo, tire ligeramente del cable para comprobar si está bien sujeto.
- Si el cable de tierra está mal conectado, puede provocar un choque eléctrico.
- La placa de cobertura debe ser fijada y el cable de conexión ajustado. Si está mal instalada, el polvo y la humedad podrían entrar o el terminal de conexión podría dañarse por efecto de fuerzas externas y provocar un incendio o choque eléctrico.

Instalación de la unidad interior

- La tubería puede salir de la derecha, de la parte posterior derecha, de la izquierda y de la parte anterior izquierda.
1. Al pasar la tubería y el cableado desde el lado izquierdo o derecho de la unidad interior, corte las extremidades del chasis si es necesario (Conforme a la Fig. 7).
(1) Corte las extremidades 1 sólo para pasar el cableado.
(2) Corte las extremidades 1 para pasar el cableado y la tubería.
 2. Extraiga la tubería de la caja del cuerpo, envuelva el cable eléctrico de la tubería y el tubo de agua con cinta adhesiva y páselos por el agujero pasa-tubos (Conforme a la Fig. 8)
 3. Cuelgue las ranuras de instalación de unidad interior en las lengüetas superiores del panel posterior y compruebe si está bien sujeta. (Conforme a la Fig. 9)
Tubo de desagüe
 4. La altura mínima del lugar de instalación sobre el suelo es de 2,5m.

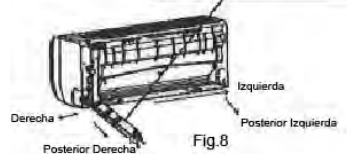
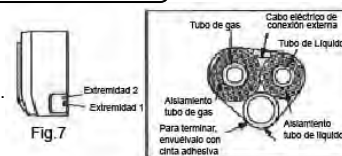

Instalación del tubo de conexión

1. Alinee el centro de la bocina de tubería a la válvula correspondiente.
2. Atornille la tuerca de la bocina manualmente y luego ajuste la tuerca con una llave de boca y una llave de ajuste dinamoétrica. Consulte la siguiente tabla:

Diámetro tuerca hexagonal	Tuerca de ajuste (N – m)
Ø 6	15 ~ 20
Ø 9,52	31 ~35
Ø 12	50 ~55
Ø16	60 ~65
Ø 19	70 ~75



NOTA: Primero conecte el tubo de conexión a la unidad interior y luego a la unidad exterior; preste atención a la curvatura de la tubería, no dañe la tubería de conexión; no ajuste demasiado la tuerca de junta para evitar fugas.

Instalación de la unidad exterior

Cableado eléctrico

1. Desmonte el mango de la placa lateral derecha de la unidad exterior.
2. Retire la abrazadera. Conecte y fije el cable de alimentación (para aparatos de refrigeración y calefacción, conecte y fije el cable de alimentación y el cable de control de señal) al terminal del compartimiento eléctrico. El cableado debe concordar con el de la unidad interior.
3. Fije el cable de alimentación con la abrazadera (para aparatos de refrigeración y calefacción, utilice la abrazadera para fijar el cable alimentación y el cable de control de señal) y luego conecte el conector correspondiente.
4. Asegúrese de que el cable está bien fijado
5. Vuelva a colocar el mango.

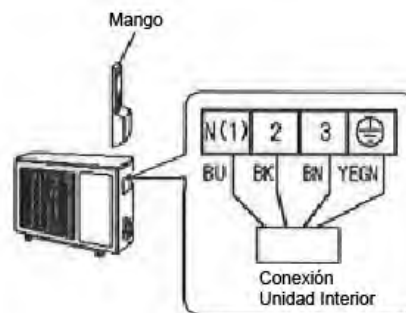

NOTA:

- Un cableado incorrecto puede causar un mal funcionamiento de las piezas de recambio.
- Después de haber fijado el cable, asegúrese de dejar un espacio libre entre la conexión y el lugar de fijación en el cable conductor.

Vacío y comprobación de fugas

1. Conecte la manguera de carga de la válvula de varias vías para cargar el extremo de la válvula de baja presión (ambas las válvulas de alta/baja presión deben ser cerradas firmemente).
2. Conecte la junta de la manguera de carga a la bomba de vacío.
3. Abra completamente la manivela de la válvula de varias vías.
4. Abra la bomba de vacío para evacuar. Al principio, afloje ligeramente la tuerca de la junta de la válvula de baja presión para comprobar si entra aire. (Si el ruido de la bomba de vacío ha cambiado, el multímetro registra 0), luego ajuste la tuerca.
5. Continúe a evacuar durante 15 minutos y asegúrese de que el multímetro registra $-1,0 \times 10^5$ pa (-76cmHg).
6. Abra completamente las válvulas de alta/baja presión.
7. Retire la manguera de varias vías del extremo de carga de la válvula de baja presión.
8. Ajuste la tapa de la válvula de baja presión. (Conforme a la Fig. 10).

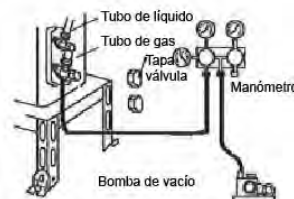
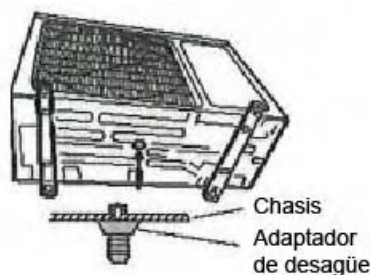

Fig. 10

Drenaje del Agua Condensada de la unidad exterior (no sólo para refrigeración)

El agua condensada y de deshielo formada durante la calefacción en la unidad exterior puede ser adecuadamente evacuada por el tubo de desagüe.

Método de instalación: coloque el adaptador de desagüe en un agujero de $\varnothing 25$ del chasis instalado e luego conecte el tubo de desagüe a la boquilla de desagüe para que el agua condensada y de deshielo pueda ser adecuadamente evacuada



Comprobación tras la instalación y ensayo de funcionamiento

Comprobación tras la instalación

Elementos a comprobar	Posibles Fallos
¿El aparato ha sido fijado correctamente?	Podría caerse, vibrar o emitir ruido.
¿Ha realizado el ensayo de fuga del refrigerante?	Esto puede disminuir la capacidad de refrigeración/calefacción del aparato.
¿El aislamiento térmico es suficiente?	Esto puede causar condensación y goteo.
¿La tubería de desagüe está bien conectada?	Esto puede causar condensación y goteo.
¿La tensión de alimentación corresponde a la tensión nominal indicada en la etiqueta de características?	Esto puede causar un fallo eléctrico o dañar el aparato.
¿El cableado eléctrico y la tubería están conectados correctamente y bien fijados?	Esto puede causar un fallo eléctrico y mecánico o dañar el aparato.
¿El aparato está correctamente conectado a tierra?	Esto puede causar una fuga eléctrica.
¿El cable de alimentación está especificado?	Esto puede causar un fallo eléctrico o dañar el aparato.
¿La entrada y salida de la tubería y del cableado han sido revestidas?	Esto puede disminuir la capacidad de refrigeración/calefacción del aparato.
¿La longitud de la tubería de conexión y la capacidad del refrigerante han sido registradas?	Esto puede disminuir la capacidad del refrigerante.

Ensayo de Funcionamiento

1. Antes de realizar el ensayo de funcionamiento

- (1) No conecte la alimentación eléctrica antes de haber finalizado totalmente la instalación.
- (2) El cableado eléctrico debe estar conectado correctamente y bien fijado.
- (3) Abra las válvulas de cierre de los tubos de conexión.
- (4) Retire objetos que pueden haber sido dejados dentro del aparato durante la instalación.

2. Ensayo de funcionamiento

- (1) Conecte la alimentación y pulse la tecla ON/OFF del mando a distancia para encender el aparato.
- (2) Pulse la tecla MODE y seleccione COOL (refrigeración), HEAT (calefacción) (El aparato de sólo refrigeración no está disponible) y FAN (ventilación) para comprobar si el aparato funciona correctamente.

Instalación y Mantenimiento de Filtros Sanos

Instrucciones sobre la instalación

1. Presione los laterales del panel y levántelo en la dirección de las flechas. Luego tire del filtro de aire hacia abajo y sáquelo. (Conforme a la Fig.a)
2. Coloque el filtro sano en el filtro de aire (Conforme a la Fig.b). Si no se puede instalar el filtro de aire, coloque el filtro sano en el compartimiento frontal. (Conforme a la Fig.c)
3. Coloque el filtro de aire correctamente en la dirección de la flecha en la Fig.d y luego cierre el panel frontal.

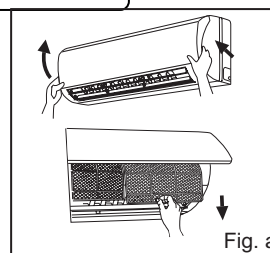

Fig. a

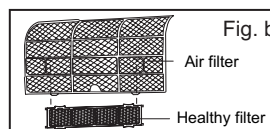
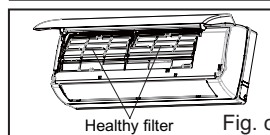

Fig. b



Healthy filter Fig. c

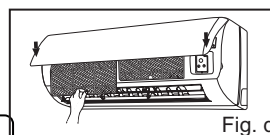

Fig. d

Limpieza y Mantenimiento

Extraiga el filtro sano antes de limpiarlo y reinstálelo después de haberlo limpiado según las instrucciones de instalación. Tenga en cuenta que el filtro de ión plata no puede ser lavado con agua, mientras que un filtro de carbono activo, foto-catalizador, catalizador de conversión a baja temperatura (LTC), eliminador de formaldehído, anti-catequinas o anti-ácaros sí, pero no se debe limpiar con un cepillo. Séquelo a la sombra o al sol después de haberlo limpiado, pero no utilice un paño.

Vida Útil

En condiciones normales, un filtro sano suele tener una vida útil de un año. Sin embargo, un filtro de ión plata pierde su validez cuando su superficie se vuelve negra (verde).

- Esta información complementaria sirve de referencia para un aparato con filtro sano. Si las ilustraciones empleadas en este manual difieren del producto real, prevalecerá este último. La cantidad de filtros sanos dependerá de la propia entrega.

Datos Técnicos

Modelo		2,6 KW / 9000 BTU	3,5 KW / 12000 B.T.U.	5,3 KW / 18000 B.T.U.
Alimentación	V/f/Hz	220-240V/1/50Hz	220-240V/1/50Hz	220-240V/1/50Hz
Capacidad total frío (mín-máx)	kW	2.5 (1.18-3.1)	3.5 (1.22-3.8)	5.275 (6.6-1.260)
Consumo nominal frío	kW	1.4	1.6	1.600
Corriente nominal en frío	A	6.1	7.0	12
EER		2.33 / 3.4 / 4.21	2.44 / 3.3 / 4.14	3.3
Capacidad total calor (mín-máx)				
	kW	2.75 (1.2-3.8)	4 (1.31-4.74)	5.85(6.8-1.12)
Consumo nominal calor	kW	1.45	1.65	1.620
Corriente nominal en calor	A	6.3	7.2	12
COP		2.784 / 3.69 / 3.87	3 / 3.64 / 3.97	3,61
Clase energética		A	A	A
Caudal de aire	m³/h	500	560	650
Capacidad de deshumidificación	l/h	1.2	1.6	2
Tipo de ventilador		Tangencial	Tangencial	Tangencial
Presión sonora nominal (Máximo/mínimo) Int.	dB(A)	31(37/23)	33(37/24)	40(44/35)
Potencia sonora nominal (Máximo/mínimo) Int.	dB(A)	41(47/33)	43(47/34)	50(54/45)
Dimensiones (LxHxP) int.	mm	790x170x265	845x180x275	940x298x200
Embalaje (LxHxP) int.	mm	870x248x355	915x255x355	1010x285x380
Peso neto/bruto int.	kg	9 / 12	11 / 14	13/17
Tipo Compresor		Rotativo (1 etapa)	Rotativo (1 etapa)	Rotativo (1 etapa)
Sistema de expansión		Tubo Capilar	Tubo Capilar	Tubo Capilar
Gama temperaturas de funcionamiento	°C	-15°C≤T≤43°C	-10°C≤T≤43°C	-15°C≤T≤46°C
Velocidad ventilador	Rot/min	830±20	880±20	690
Tipo de ventilador		Axial	Axial	Axial
Diámetro ventilador	mm	400	400	520
Tipo climático		T1	T1	T1
Aislamiento		I	I	I
Índice de protección		IP24	IP24	IP24
Presión máxima admisible descarga	Mpa	3.8	3.8	3.8
Presión máxima admisible aspiración	Mpa	1.2	1.2	1.2
Presión sonora nominal (Máximo/mínimo)	dB(A)	53	53	54
Potencia sonora nominal(Máx/mín) Ext.	dB(A)	63	63	64
Dimensiones (LxHxP) Ext.	mm	848x260x540	848x260x540	890x700x340
Embalaje (LxHxP) Ext.	mm	878x360x580	878x360x580	1030x735x460
Peso neto/bruto Ext.	kg	35/40	36/41	47/52
Carga de R410A	kg	0.8	1.15	1.10
Distancia máxima para carga Standard	m	4	4	5
Distancia máxima permisible	m	10	10	30
Carga adicional gas	g/m	15	15	50
Altura máxima permisible	m	5	5	10
Diámetro líquido/gas	mm	6 (1/4")	6 (1/4")	6 (1/4")
Diámetro gas	mm	9.52 (3/8")	12 (1/2")	12 (1/2")

Códigos de error

Estado de funcionamiento	Display unid. interior
Descongelación	H1
Protección anti-gelo	E2
Protección módulo IPM	H5
Protección sobreintensidad de corriente	E5
Protección sobrecarga	H4
Protección de descarga do compresor	E4
Protección sobrecarga do compresor	H3
Fallo en sensor de temperatura ambiente exterior	F3
Fallo en sensor de temperatura do tubo exterior	F4
Fallo en sensor de temperatura de descarga	F5
Fallo en la comunicación	E6
Fallo en sensor de sobrecarga do compresor	H3
Protección de sub-tensión	PL
Protección de sobre-tensión	PH
Fallo en Sensor temperatura ambiente interior	F1
Fallo en Sensor de temperatura do tubo interior	F2
Compresor en capacidad nominal	P1
Compresor en capacidad máxima	P2
Compresor en capacidad intermedia	P3
Compresor en capacidad mínima	P4
Incompatibilidad electrónica en U.I. (verificar si el Jumper está inserido en circuito impreso)	C5
Fallo en ventilador da unidad interior	H6
Temp. Elevada del Tubo del evaporador en calefacción	E8

Conexiones Eléctricas

- Abra el panel exterior.
- Remueva la tapa del compartimiento (Figura)
- Conecte los cables de del control y de señal (Solo para las bombas de calor), realícelo por la parte de atrás de unidad y empújelos al frente, por el orificio.
- Vuelva a cerrar el compartimiento.
- Cierre el panel.

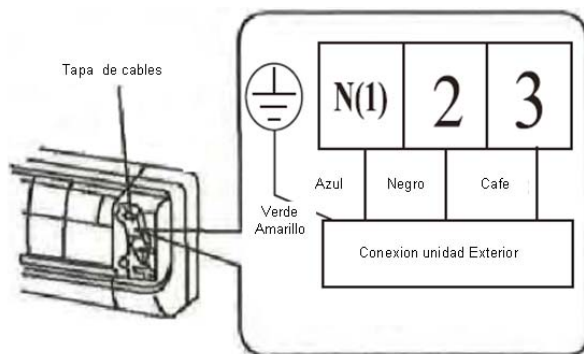

Modelos 2,6 y 3,5 KW (unidad exterior)

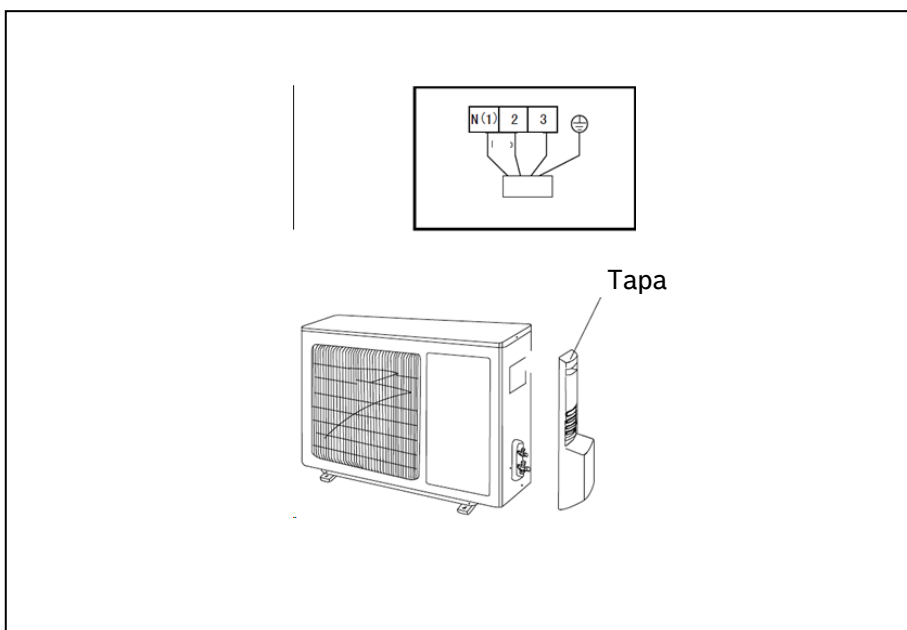

Nota: ¡Los cables eléctricos no deben ser remendados!

Modelo 5,3 Kw (unidad Exterior)

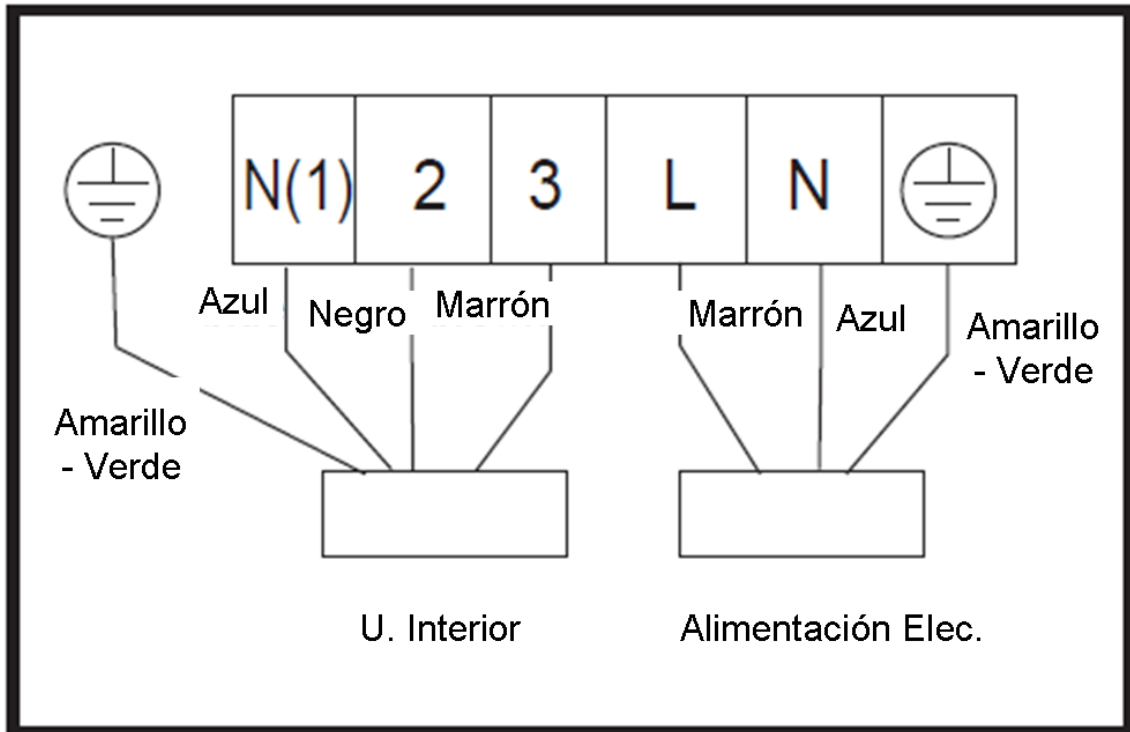

Vacío y verificación de fugas

- El vacío es uno de los procesos fundamentales en cualquier tipo de instalación de aire acondicionado. Realizando un buen vacío nos aseguramos que la instalación queda libre de cualquier elemento que pueda comprometer el funcionamiento del sistema.
- El tiempo del vacío depende de la distancia de los tubos, no obstante podemos decir que un buen vacío debe de ser realizado durante 30 minutos por lo menos. Este procedimiento es también un buen indicador de fugas en el sistema.

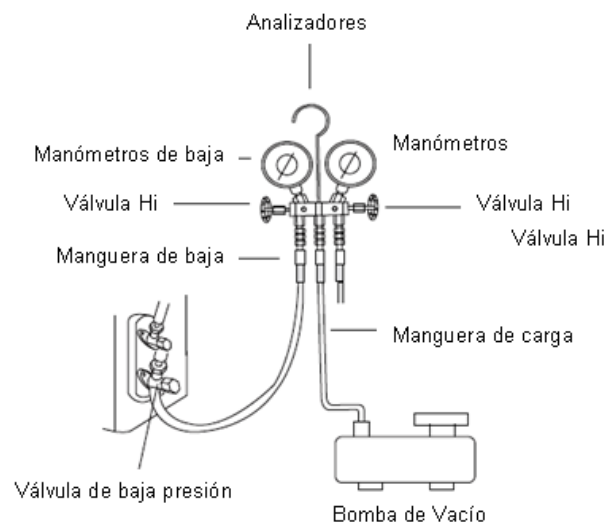

Procedimiento:

- Como las válvulas de servicio están totalmente cerradas (como vienen de fábrica), conectar la manguera de baja presión del analizador (Azul) a la válvula de carga.
- Conectar la manguera de carga del analizador (amarillo) a la bomba de vacío.
- Encender la bomba de vacío y abrir la válvula de baja(Lo) del analizador. El indicador del manómetro de baja se colocara en un valor debajo de 0. Mantener la bomba en funcionamiento durante 30 minutos por lo menos. Si al final de este periodo el manómetro no indica -0.76 bar, revisar la instalación ya que podría existir una fuga.
- Cerrar la válvula de baja (Lo) del analizador y apagar la bomba, respetando siempre el orden: ¡cerrar la válvula de Lo y apagar el compresor!, mantener la instalación con el vacío durante 10 minutos, si el indicador del manómetro no se mueve en este periodo, el sistema no tiene fugas. En caso contrario sera necesario revisar la instalación.
- Abrir totalmente las válvulas de servicio con una llave Allen, para permitir el paso del gas R410A de la unidad exterior a la instalación.
- Encender el AC y verificar si la presión de trabajo es correcta.
- Retirar la manguera de baja y colocar la tapa de la válvula de servicio de la unidad exterior.

Garantía del producto y mantenimiento

Lea atentamente este apartado que incluye información detallada sobre las prestaciones de garantía y condiciones, así como información sobre otros servicios y observaciones sobre el mantenimiento del aparato.

Todos los productos y en especial los aparatos a gas o gas-oil, deberán ser montados por instaladores autorizados. Antes de comenzar la instalación deberán tenerse presentes estas Instrucciones de instalación y manejo así como la reglamentación vigente.

Una vez instalado, ROBERT BOSCH ESPAÑA, S.L.U. pone a su disposición los SERVICIOS OFICIALES JUNKERS, para asegurarle el servicio a domicilio y el correcto funcionamiento del producto. Más de noventa Centros Oficiales en toda España le ofrecen:

- **Garantía del fabricante** en piezas, mano de obra y desplazamiento. Vea en la página siguiente los detalles de las prestaciones de garantía.
- **La Seguridad** de utilizar **el mejor servicio para su aparato** al ser realizado por personal que recibe directamente formación y documentación específica para el desarrollo de esta actividad.
- El uso de **repuestos originales** que le garantiza un funcionamiento fiable y un buen rendimiento del aparato.
- **Tarifas oficiales del fabricante**

Coberturas de garantía

1. Nombre y dirección del garante:

ROBERT BOSCH ESPAÑA, S.L.U. (TT/SSP); CIF B-82230704
C/ Hermanos García Noblejas, nº 19. CP 28037 de Madrid,
(Tlfno.: 902 100 724, E-mail: junkers.asistencia@es.bosch.com)

Este derecho de garantía no limita las condiciones contractuales de la compraventa ni afecta a los derechos que frente al vendedor dispone el consumidor, conforme a las previsiones de la ley 23/2003 de Garantía en la venta de los Bienes de Consumo (de acuerdo con lo establecido legalmente se enumera en el punto 5 relación de derechos que la mencionada ley concede al consumidor ante la falta de conformidad).

2. Identificación Producto sobre el que recae la garantía:

Para identificar correctamente el producto objeto de esta garantía, en la factura de compra deberán consignarse los datos incluidos en el embalaje del producto: modelo, referencia de diez dígitos y nº etiqueta FD. Alternativamente estos datos pueden tomarse también de la placa de características del producto.

Adicionalmente puede incluir los datos relacionados con el aparato y su instalación en el CERTIFICADO DE GARANTÍA que se incluye en este Manual de Instalación y Manejo.

3. Condiciones de garantía de los productos JUNKERS suministrados por R. BOSCH ESPAÑA, S.L.U.

3.1 ROBERT BOSCH ESPAÑA, S.L.U. responde ante el consumidor y durante un periodo de 2 años de cualquier falta de conformidad que exista en el aparato en el momento de su entrega. Durante los primeros seis meses se supone que las faltas de conformidad existían en el momento de la venta y durante el periodo restante, el consumidor las deberá probar.

3.2 Durante el periodo de garantía las intervenciones en el producto deberán ser realizadas exclusivamente por el Servicio Técnico Oficial. Todos los servicios en garantía, se realizarán dentro de la jornada y calendario laboral legalmente establecido en cada comunidad autónoma.

3.3 Muy Importante: Para optar a las coberturas de garantía, es imprescindible que el consumidor acredite ante el SERVICIO TÉCNICO OFICIAL la fecha de compra. En su propio beneficio conserve junto a estas condiciones de garantía, la factura oficial donde se identifica inequívocamente el producto.

3.4 El producto destinado para uso doméstico, será instalado según reglamentación vigente y su manual de instalación y manejo. Una instalación incorrecta o que no cumpla la normativa legal en esta materia, dará lugar a la no aplicación de la garantía.

3.5 Una intervención en garantía no renueva el periodo de garantía del equipo.

3.6 Esta garantía es válida para los productos JUNKERS que hayan sido adquiridos e instalados en España.

4. Circunstancias excluidas de la aplicación de garantía:

Queda excluido de la prestación en garantía, y por tanto será a cargo del usuario el coste total de la intervención en los siguientes casos:

4.1 El producto JUNKERS, es parte integrante de una instalación de calefacción y/o de agua caliente sanitaria, su garantía no ampara los fallos o deficiencias de los componentes externos al producto que pueden afectar a su correcto funcionamiento.

4.2 Los defectos que se ocasionen por el uso de accesorios o repuestos que no sean los determinados por ROBERT BOSCH ESPAÑA, S.L.U.

4.3 Los defectos que provengan del incumplimiento de la reglamentación vigente o de las instrucciones de instalación, manejo y funcionamiento o de aplicaciones no conformes con el uso al que se destina el producto o de factores mediambientales anormales, o de condiciones extrañas de funcionamiento, o de sobrecarga o de un mantenimiento o limpieza realizados inadecuadamente.

4.4 Los productos que hayan sido modificados o manipulados por personal ajeno a los Servicios Oficiales del fabricante y consecuentemente sin autorización escrita de ROBERT BOSCH ESPAÑA, S.L.U.

4.5 Las averías producidas por agentes externos (roedores, aves, arañas, etc.), fenómenos atmosféricos y/o geológicos (heladas, tormentas, lluvias, etc.), así como las derivadas voltaje, actos vandálicos, guerras callejeras y conflictos armados de cualquier tipo.

4.6 Los productos, las piezas o componentes golpeados en el transporte o durante su instalación.

4.7 Las operaciones de limpieza en el aparato o componentes del mismo, motivadas por las concentraciones en el ambiente de grasas u otras circunstancias del local donde está instalado.

4.8 El coste del desmontaje de muebles, armarios u otros elementos que impiden el libre acceso al producto. Si el producto va a ser instalado en el interior de un mueble, se tendrá presente las dimensiones y características indicadas en el manual de instalación y manejo que acompaña al aparato.

4.9 Los servicios de información y asesoramiento a domicilio, sobre utilización del sistema de calefacción o elementos de regulación y control como: termostatos, programadores o centralitas de regulación.

4.10 Los siguientes servicios de urgencia no están incluidos en la prestación de garantía:

- Servicios a domicilio de urgencia en el día y hasta las 22 horas en días laborables. Orientado principalmente a establecimientos públicos y también al particular, que no desean esperar un mínimo de 24 / 48 horas en recibir el servicio.

- Servicio de fines de semana y festivos Por tratarse de servicios urgente no incluidos en la cobertura de la garantía y que, por tanto, tienen coste adicional, se realizarán exclusivamente a petición del usuario. En el supuesto de que Ud. requiera este tipo de servicios, deberá abonar junto al coste normal de la intervención, el suplemento fijo marcado. Existe a su disposición Tarifa Oficial del fabricante donde se regulan los precios por desplazamiento, mano de obra y piezas, así como el suplemento fijo que se sumará al servicio especial.

Los servicios especiales realizados en productos con menos de 24 meses desde el inicio de la garantía, sólo abonará el suplemento fijo.

Consulte con nuestro centro de atención al cliente la posibilidad de utilizar este servicio a domicilio. La disponibilidad del mismo varía según la zona y época del año.

5. Derechos que la ley concede al consumidor ante la falta de conformidad con el contrato:

5.1 ROBERT BOSCH ESPAÑA, S.L.U. responde ante el consumidor de cualquier falta de conformidad con el contrato de venta que exista en el momento de la entrega del producto.

El producto es conforme al contrato siempre que cumpla todos los requisitos siguientes:

a).- Si se ajusta a la descripción realizada por ROBERT BOSCH ESPAÑA, S.L.U. y posee las cualidades presentadas por éste en forma de muestra o modelo.

b).- Si es apto para los usos a que ordinariamente se destinen los productos del mismo tipo.

c).- Si es apto para cualquier uso especial cuando requerido ROBERT BOSCH ESPAÑA, S.L.U. por el consumidor al efecto, aquel haya admitido que el producto es apto para el uso especial.

d).- Si presenta la calidad y prestaciones habituales de un producto del mismo tipo que el consumidor pueda fundamentadamente esperar.

5.2 La falta de conformidad que resulte de una incorrecta instalación del bien se equipara a la falta de conformidad del bien cuando la instalación esté incluida en el contrato de venta y la realice ROBERT BOSCH ESPAÑA, S.L.U. o se haga bajo su responsabilidad o, cuando realizada por el consumidor, la instalación defectuosa se deba a un error en las instrucciones de instalación.

5.3 ROBERT BOSCH ESPAÑA, S.L.U. responde de las faltas de conformidad que existan en el momento de la entrega del producto y sean manifestadas por el consumidor, durante el plazo de dos años contados desde el momento de la entrega.

Se considera la fecha de entrega, la que figure en la factura o en el ticket de compra o en el albarán de entrega correspondiente si este fuera posterior a la factura de compra. Durante los primeros seis meses se supone que las faltas de conformidad existían en el momento de la venta y durante el período restante, el consumidor las deberá probar.

El consumidor deberá informar al vendedor del producto de la falta de conformidad en el plazo de dos meses desde que tuvo conocimiento de ella.

5.4 Cuando al consumidor le resulte imposible o le suponga una carga excesiva dirigirse frente al vendedor del producto por la falta de conformidad de los bienes con el contrato de venta, podrá reclamar directamente a ROBERT BOSCH ESPAÑA, S.L.U., con el fin de obtener la sustitución o reparación del bien.

5.5 Si el producto no fuera conforme con el contrato, el consumidor podrá optar entre exigir la reparación o la sustitución del producto salvo que una de esas opciones resulte imposible o desproporcionada. Se considera desproporcionada toda forma de saneamiento que imponga al vendedor costes que en comparación con la otra forma de saneamiento no sean razonables.

5.6 Procederá la rebaja del precio o la resolución del contrato, a elección del consumidor, cuando éste no pueda exigir la reparación o la sustitución, o si éstas no se hubieran efectuado en un plazo razonable o sin mayores inconvenientes para el consumidor. No procederá la resolución cuando la falta de conformidad sea de escasa importancia.

5.7 La reparación y la sustitución se ajustará a las siguientes reglas:

a).- Ser gratuitas (comprendiendo, especialmente, gastos de envío y coste de mano de obra y materiales) y llevarse a cabo en un plazo razonable y sin inconvenientes para el consumidor.

b).- La reparación suspende el cómputo del plazo legal para reclamar la falta de conformidad desde que el producto es entregado hasta que se le devuelve reparado al consumidor. Durante los 6 meses posteriores a la entrega del producto reparado, ROBERT BOSCH ESPAÑA, S.L.U. responde de las faltas de conformidad que motivaron la reparación.

c).- La sustitución suspende el cómputo del plazo legal para reclamar la falta de conformidad desde que se ejerció la opción de sustitución hasta la entrega del nuevo producto. Al producto sustituido se aplica, en todo caso, la presunción de que las faltas de conformidad que se manifiesten en los seis meses posteriores a su entrega ya existían cuando el producto se entregó.

Fdo.- ROBERT BOSCH ESPAÑA, S.L.U.
Robert Bosch España, S.L.U.
Ventas Termotecnia (TT/SSP)
Hnos. García Noblejas, 19
28037 Madrid
www.junkers.es

Cómo contactar con nosotros



Aviso de averías

Tel: 902 100 724

Horario:

Lunes a sábado: 8:00-20:00 h.

Domingos y festivos: 10:00-18:00 h.

E-mail: junkers.asistencia@es.bosch.com

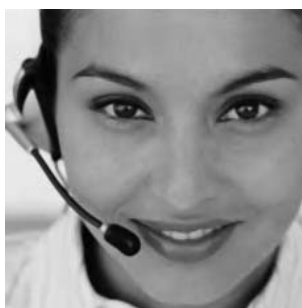

Información general para el usuario final

Tel: 902 100 724

Horario:

Lunes a sábado: 8:00-20:00 h.

Domingos y festivos: 10:00-18:00 h.

E-mail: junkers.asistencia@es.bosch.com



Apoyo técnico para el profesional

Tel: 902 41 00 14

Horario

Lunes a viernes: 9:00-19:00 h.

Fax: 913 279 865

E-mail: junkers.tecnica@es.bosch.com



Robert Bosch España, S.L.U.
Ventas Termotecnia (TT/SEI)
Hnos. García Noblejas, 19
28037 Madrid
www.junkers.es

ÍNDICE

Uso e manutenção

- Informações sobre o Funcionamento25
- Informações sobre a Utilização27
- Nomes e funções dos componentes29
- Funcionamento do controlo remoto.....30
- Procedimentos de emergência35
- Limpeza e manutenção36
- Localização e resolução de problemas38

Instalação

- Informações sobre a instalação41
- Diagrama de instalação43
- Instalação da unidade interior44
- Instalação da unidade exterior46
- Verificação da instalação e teste de funcionamento.....47
- Instalação, Manutenção e Limpeza de Filtros.....48



Este símbolo representa proibições.



Este símbolo indica regras a serem seguidas.

Deve ler o manual do utilizador atentamente, antes de colocar a unidade em funcionamento. Guarde o manual num local acessível para fácil consulta.

Os produtos deste manual poderão apresentar diferenças relativamente ao modelo adquirido. A existência de um ecrã pode variar de acordo com os modelos, bem como a disposição deste no dispositivo.















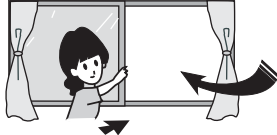

Este equipamento não deve ser utilizado por pessoas com limitações do foro psicológico, sensorial ou mental, nem por pessoas com falta de experiência ou que desconheçam o funcionamento do equipamento, a não ser que estejam sob a supervisão de uma pessoa responsável pela utilização segura do aparelho.

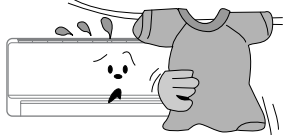
As crianças devem ser vigiadas a fim de evitar uma utilização inadequada do aparelho.

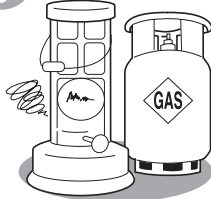

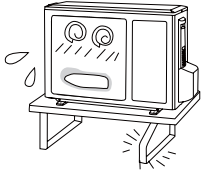

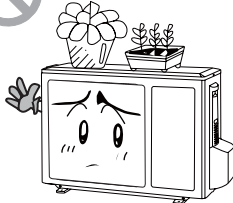

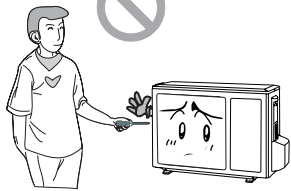
No momento em que pretenda descartar-se do aparelho, este deverá ser colocado num local destinado à recolha e tratamento de artigos eléctricos e electrónicos.

Uso e Manutenção – Informações sobre o Funcionamento

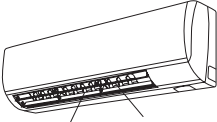
<p> ★ Terra: Deverá existir uma ligação à terra.</p> <p> </p> <p>Caso não exista, deverá contactar um técnico qualificado. Não deverá ligar os fios à conduta de gás, tubos de água nem a qualquer outro local considerado desadequado.</p>	<p>★ Certifique-se de que desliga o ar condicionado da tomada eléctrica no caso de não utilizar o aparelho durante longos períodos de tempo.</p> <p> </p> <p>Caso contrário, a acumulação de pó poderá originar um choque eléctrico ou um incêndio.</p>	<p>★ Selecione a temperatura mais apropriada.</p> <p> Keep room cooler than outside about 5 degree.</p> <p>Desta forma poderá poupar energia.</p>
<p>★ Mantenha as portas e janelas fechadas quando o ar condicionado estiver em funcionamento</p> <p></p> <p>Caso contrário, o funcionamento do equipamento poderá não ser eficiente.</p>	<p>★ Não coloque objectos que obstruam as entradas e saídas de ar das unidades interior e exterior</p> <p> </p> <p>A obstrução poderá reduzir a eficiência do aparelho ou originar uma avaria.</p>	<p>★ Mantenha materiais inflamáveis a uma distância de pelo menos 1m do dispositivo</p> <p> </p> <p>pois existe risco de incêndio ou de explosão.</p>
<p>★ Verificar se os suportes das unidades de ar condicionado se encontram devidamente instaladas e seguras.</p> <p> </p> <p>A má instalação da estrutura pode originar a queda do equipamento que, por sua vez, poderá causar ferimentos e outros danos.</p>	<p>★ Não pise a unidade exterior, nem coloque objectos sobre o equipamento</p> <p> </p> <p>A queda do equipamento exterior pode ser perigosa.</p>	<p>★ Não efectue reparações por conta própria</p> <p> </p> <p>Uma reparação inadequada pode originar um choque eléctrico ou um incêndio, razão pela qual a reparação deverá ser feita por um técnico qualificado.</p>

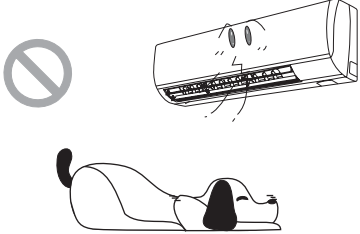
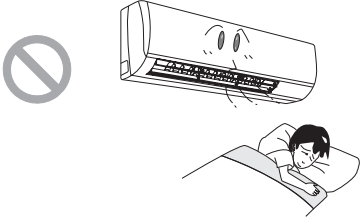
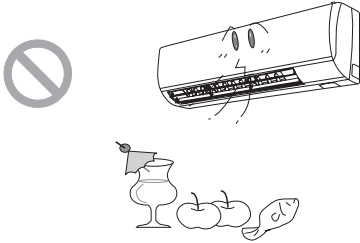
Informações sobre a Utilização

<p>Se o cabo de alimentação estiver danificado, deverá ser substituído pelo fabricante ou por um seu agente ou por alguém devidamente qualificado e certificado, a fim de evitar acidentes.</p> 	<p>A saída de ar pode ser direccionada conforme as necessidades. Durante o seu funcionamento, regule a saída de ar vertical ajustando as grelhas de ventilação para cima ou para baixo. Depois, segure as extremidades das grelhas de ventilação da esquerda e da direita para ajustar o fluxo de ar horizontal.</p>  <p>Grelha de ventilação da esquerda/direita Grelha de ventilação para cima/para baixo</p>
<p>Não introduza as mãos ou objectos nas grelhas de ventilação</p>  <p>A fim de evitar acidentes</p>	<p>Não direcione a saída de ar directamente para animais ou plantas. O efeito poderá ser-lhes prejudicial.</p> 
<p>Não exponha o corpo à saída de ar frio durante longos períodos de tempo.</p>  <p>Pode originar problemas de saúde.</p>	<p>Não utilize o ar condicionado para fins tais como secagem de roupa, conservação de alimentos, etc.</p> 
<p>Não coloque água em contacto com o dispositivo pois pode provocar choque eléctrico e avarias.</p> 	<p>Não coloque um emissor de calor junto à unidade de ar condicionado.</p>  <p>Pode viciar o ar com CO, devido à queima incompleta.</p>

Informações sobre a utilização

Princípios de funcionamento e funções especiais para arrefecimento

Princípio de funcionamento:

O ar condicionado retira o calor do compartimento interior a fim de reduzir a temperatura, e liberta-o no exterior. A capacidade de arrefecimento irá aumentar ou diminuir em função da temperatura exterior.

Função anti-gelo:

Se o aparelho estiver a funcionar no modo COOL (ARREFECIMENTO) e com uma temperatura baixa, ocorrerá formação de gelo no permutador da unidade interior. Quando a temperatura do permutador interior descer abaixo dos 0°C, o micro-processador da unidade interior irá parar o funcionamento do compressor e assim proteger o equipamento.

Princípios de funcionamento e funções especiais para aquecimento

Princípio de funcionamento:

- ❖ O ar condicionado absorve o calor do exterior e transporta-o para o compartimento interior, aumentando a temperatura deste. Este é o princípio de aquecimento subjacente à bomba de calor. A sua capacidade de aquecimento será reduzida devido à descida da temperatura do ar exterior.
- ❖ Se a temperatura exterior for muito baixa, deverão ser utilizados outros equipamentos de aquecimento.

Ciclo de descongelamento:

- ❖ Quando a temperatura exterior for reduzida e existir um alto grau de humidade relativa, irá formar-se gelo na unidade exterior, ao fim de algum tempo de funcionamento. Quando isso ocorre, o ciclo de descongelamento automático entra em funcionamento. A saída de calor será interrompida durante 8-10 minutos.
- ❖ Durante o ciclo de descongelamento automático, os motores das ventoinhas das unidades interior e exterior param.
- ❖ O indicador luminoso da unidade interior irá piscar e a unidade exterior poderá emitir vapor durante todo o ciclo de descongelamento. O vapor deve-se à descongelação e não a uma avaria.
- ❖ O aquecimento recomeçará automaticamente, findo o ciclo de descongelamento.

Informações sobre a utilização

Função “ventilação anti-arrefecimento”:

No modo “HEAT” (aquecimento), de acordo com cada uma das seguintes situações e no caso do permutador da unidade interior não atingir a mesma temperatura, a ventoinha do dispositivo interior poderá não funcionar imediatamente, evitando que o ar frio seja expelido (podendo demorar cerca de 2 minutos):

1. O aquecimento começa.
2. Após terminar o ciclo de descongelamento.
3. Aquecimento a baixa temperatura

Ventilação suave

Nesta situação, a unidade interior poderá emitir uma ventilação suave e levar a grelha de ventilação a rodar para uma determinada posição:

1. No modo “HEAT (aquecimento)”, com o aparelho ligado, o compressor não funciona.
2. No modo “HEAT (aquecimento)”, a temperatura atinge o valor estabelecido e o compressor pára de funcionar durante cerca de 1 minuto.

Intervalo de temperatura de funcionamento		
	Lado interior DB/WB (°C)	Lado exterior DB/WB (O°C)
Arrefecimento máximo	35/24	48/30
Arrefecimento mínimo	21/15	21/--
Aquecimento máximo	24/--	21/15,5
Aquecimento mínimo	20/--	-10/--

O intervalo da temperatura de funcionamento (temperatura exterior) para a unidade de arrefecimento é de 21°C~48°C; para dispositivos de arrefecimento e aquecimento o intervalo é de -10°C~48°C.

Nomes e funções dos componentes

Unidade Interior

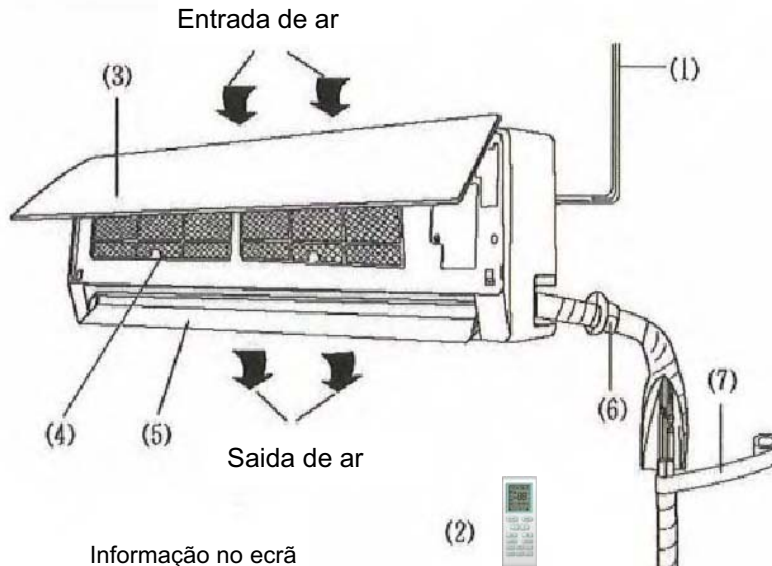

Informação no ecrã

- Arrefecimento
- Descongelamento
- Ventilação
- Aquecimento
- Ligar/Desligar
- Temp. programada

(2)
Controlo remoto

- 1 – Cabo de alimentação
- 2 – Comando
- 3 – Painel dianteiro
- 4 – Filtro
- 5 – Grelha de ventilação principal
- 6 – Tubo de parede
- 7 – Fita de isolamento
- 8 – Cabo de ligação
- 9 – Tubo de escoamento

Unidade Exterior

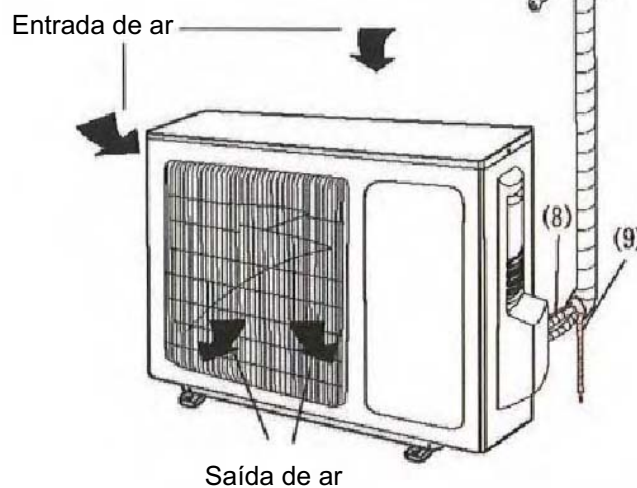

Funcionamento do controlo remoto

Nomes e funções do comando sem-fios

NOTA: Certifique-se de que não existem obstáculos entre o receptor e o comando. Não deixe cair nem atire o comando: não permita que o comando entre em contacto com líquidos, nem o exponha directamente ao sol nem num local excessivamente quente.

Transmissor de sinal



Comando

SLEEP

Tecla SLEEP

Carregando nesta tecla, poderá activar ou desactivar o modo SLEEP. Quando este modo está activado, aparece no display o sinal SLEEP e a temperatura será incrementada ou reduzida automaticamente durante a primeira e a segunda hora de funcionamento. Quando se desliga o aparelho, a função SLEEP é desactivada e sempre que liga o aparelho, este modo encontra-se por defeito em OFF. Neste modo, o temporizador poderá ser ajustado. A função SLEEP não está disponível nos modos FAN (VENTILAR) e AUTO.

FAN

Tecla FAN

Esta tecla permite seleccionar alternadamente os modos de velocidade AUTO, LOW, MIDDLE e HIGH. O modo de velocidade AUTO permite o ajuste automático da velocidade do ventilador em função das temperaturas seleccionada e actual.



Nota: O modo DRY (desumidificação) não permite ajuste de velocidade do ventilador, ficando este em LOW (velocidade reduzida).

ON/OFF





Tecla ON/OFF

Ao carregar nesta tecla, o aparelho será ligado. Carregando novamente, o aparelho desliga. Quando ligar ou desligar o aparelho, as funções Timer/Sleep serão canceladas mas a hora pré-definida manter-se-á.

MODE

Tecla MODE



Carregando nesta tecla, as opções AUTO, COOL (ARREFECIMENTO), DRY, FAN (ventilação), HEAT (AQUECIMENTO) podem ser seleccionadas alternadamente. O modo AUTO é a função pré-definida. No modo AUTO, a temperatura não será ajustável; no modo HEAT (AQUECIMENTO), a temperatura inicial é de 28°C (82°F)

-  AUTOMÁTICO
-  ARREFECIMENTO
-  DESUMIDIFICAR
-  VENTILAÇÃO
-  AQUECIMENTO

(apenas para os aparelhos bomba de calor)



CLOCK

Tecla CLOCK

Carregando nesta tecla, o relógio pode ser acertado. O sinal  pisca e surge no mostrador. Dentro de 5 segundos, o valor pode ser ajustado carregando na tecla + ou -. Pressionar continuamente durante 2 s ou mais para alterar o valor dos minutos em 1 a cada 0,5 segundos. Pressionar CLOCK enquanto  pisca, para confirmar o ajuste.

LIGHT

Tecla LIGHT

Esta tecla permite seleccionar LIGHT ON ou OFF no visor. Quando o modo LIGHT ON está activado, aparece o símbolo  ficando o *display* com luz nocturna de fundo. Quando o modo LIGHT OFF é seleccionado, o símbolo  será apresentado e a luz nocturna de fundo do *display* desligada.

Funcionamento do controlo remoto

Nomes e funções do controlo remoto

Aviso: Este é um comando de utilização geral. Deverá ser utilizado com unidades de ar-condicionado com múltiplas funções. Ao carregar numa tecla de uma função que o modelo não possui, o dispositivo continuará a funcionar de acordo com a função previamente estabelecida.



Controlo remoto

Tecla +

Esta tecla permite aumentar o ajuste da temperatura desejada.
Para aumentar o ajuste de forma rápida, a tecla deve ser pressionada continuamente durante dois segundos e no fim deve ser libertada para que o ajuste seja enviado à unidade; o sinal °C (°F) será mostrado continuamente. A faixa para esse ajuste de temperatura em graus Celsius é de 16-30; para graus Fahrenheit, o ajuste é de 61-86. O ajuste de temperatura não está disponível no modo AUTO

Tecla -

Esta tecla permite diminuir o ajuste da temperatura.
Para diminuir o ajuste de forma rápida, esta tecla deve ser pressionada continuamente durante dois segundos e no fim deve ser libertada para que o ajuste seja enviado à unidade; o sinal °C (°F) será mostrado continuamente. A faixa para esse ajuste de temperatura em graus Celsius é de 16-30; para graus Fahrenheit, o ajuste é de 61-86. Esse ajuste de temperatura não está disponível no modo AUTO.



BLOW

Tecla BLOW

Se a tecla BLOW for pressionada no modo DRY (desumificação) ou COOL (arrefecimento), a função BLOW será activada. Pressionando a tecla apenas uma vez, aparecerá a mensagem DRY e a função BLOW é activada. Pressionando a tecla pela segunda vez, desaparecerá a mensagem DRY e a função BLOW é desactivada. Quando se acciona a tecla ON/OFF e se troca do modo COOL (arrefecimento) para DRY (desumificação), o estado de BLOW permanecerá na posição original. Esta função não está disponível nos modos AUTO, FAN ou HEAT (automático, ventilação, aquecimento).

TEMP

Tecla TEMP

Esta tecla é utilizada para configurar e seleccionar as opções de temperatura, isto é, qual o valor de temperatura a ser exibido no *display*: ajuste de temperatura  (mostra a temperatura seleccionada para o ambiente), temperatura ambiente interna  (temperatura ambiente medida) e temperatura ambiente externa .

Funcionamento do controlo remoto

Nomes e funções do controlo remoto

Aviso: Este é um comando de utilização geral. Deverá ser utilizado com ar-condicionados com múltiplas funções. Ao carregar num botão de uma função que o modelo não possui, o dispositivo continuará a funcionar de acordo com a função previamente estabelecida.

Transmissor de Sinal



TIMER ON

Botão TIMER ON

Para ajustar o temporizador, pressione a tecla TIMER ON (temporizador activo). O ícone TIMER ON pisca e o sinal  desaparece. Quando o sinal ON pisca, pressionar tecla + ou - para regular o ajuste do temporizador. Manter o botão + ou - pressionado para alterar rapidamente o ajuste do temporizador. Para guardar o ajuste do TIMER ON, pressionar a tecla TIMER ON. Quando a tecla TIMER ON for pressionada pela segunda vez, o ajuste será cancelado. (Antes de regular o temporizador, assegurar-se de que o relógio (Clock) está ajustado com a hora real).

Controlo Remoto



Tecla SWING

Esta tecla é utilizada para definir o ângulo de abertura do deflector, que alterna de acordo com o esquema apresentado em baixo:

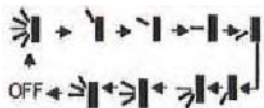

Este é um comando universal. Se o comando indicar um dos seguintes estados, os passos de variação do deflector serão os seguintes:



Quando se desactiva o modo SWING, o deflector principal para na posição em que se encontra.

 Indica que o deflector se movimentará entre essas cinco posições.

TIMER OFF

Tecla TIMER OFF

Carregar nesta tecla uma vez para aceder às definições de TIMER OFF. O símbolo TIMER OFF começa a piscar. O procedimento para definir TIMER OFF é o mesmo que para definir TIMER ON.

Funcionamento do controlo remoto

Instruções sobre o funcionamento – Funcionamento geral

- Depois de ligado, carregue na tecla ON/OFF e o aparelho começa a funcionar. (Nota: Quando o aparelho é desligado, o deflector principal fecha automaticamente.)
- Carregue na tecla MODE, seleccione o modo de funcionamento desejado, ou carregue no modo COOL ARREFECIMENTO) ou HEAT (AQUECIMENTO) para aceder directamente ao modo de operação desejado.
- Carregue nas teclas + ou – para definir a temperatura desejada. (Não é necessário definir a temperatura no modo AUTO.)
- Carregando na tecla FAN (VENTILAR), selecciona a velocidade do ventilador, podendo seleccionar AUTO FAN, LOW, MID e HIGH.
- Seleccionando a tecla , pode seleccionar a função SWING (d direcção do ar)

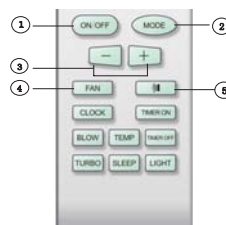

Instruções sobre o funcionamento – Opções

- Carregue na tecla SLEEP para activar esta função.
- Carregue em TIMER ON e TIMER OFF, activa ou desactiva o temporizador que liga ou desliga o aparelho automaticamente.
- Carregue no botão LIGHT, liga ou desliga a luz de fundo no visor. (Esta função poderá não estar disponível em alguns modelos).
- Carregue na tecla TURBO, para ligar ou desligar esta função.

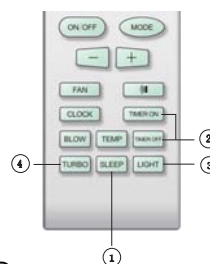

Apresentação das funções especiais

Função BLOW

Esta função ajuda a prevenir o aparecimento de fungos (mofo) na serpentina evaporadora, por meio da eliminação do excesso de humidade. Quando a função BLOW é activada, a unidade continua a funcionar a baixa velocidade durante 10 minutos depois de se ter desligado o aparelho. Durante esse período, a operação do ventilador interno pode ser interrompida pressionando a tecla BLOW.

Função AUTO RUN

Quando a modo AUTORUN é seleccionado, a temperatura definida não será exibida no visor. O dispositivo estará automaticamente programado com a temperatura mais adequada para tornar o ambiente mais confortável.

Função TURBO



Activando esta função, o ventilador do aparelho irá funcionar à velocidade máxima para arrefecer ou aquecer rapidamente a temperatura ambiente.

◆ Funcionamento do controlo remoto

Bloquear o teclado (Lock)

Carregue simultaneamente nos botões + e – para bloquear ou desbloquear o teclado. Se o comando estiver bloqueado, o símbolo  aparecerá. Nesse caso, ao carregar em qualquer tecla, o símbolo irá piscar três vezes. Se o teclado estiver desbloqueado, a marca desaparecerá do visor.

Função Swing

3. Mantendo a tecla SWING carregada durante mais do que 2 segundos, o deflector principal irá oscilar para a frente e para trás e depois para cima e para baixo. Quando se retira o dedo do botão, os deflectores param e fixam-se imediatamente na posição seleccionada.
4. Quando esta função está activada, ao passar para , se voltar a carregar nesta tecla durante 2 segundos, o estado  desligará directamente; se carregar na tecla mais uma vez durante 2 segundos, a direcção dos deflectores dependerá da sequência de circulação mencionada anteriormente.

Mudança entre graus Centígrado e Fahrenheit

Com o aparelho desligado, carregue simultaneamente nos botões MODE e – para passar de °C para °F.

Função de descongelamento

Quando essa função é activada, sempre que a unidade estiver no modo de descongelamento e for desligada por meio do controle remoto, ela permanecerá no modo de descongelamento até completar seu ciclo. Se o ajuste desse modo for alterado na unidade de controlo remoto durante esse período, a nova função seleccionada não será introduzida até que o ciclo de descongelamento seja concluído. Para habilitar ou desabilitar a função de controlo de descongelamento, pressione simultaneamente os botões MODE e BLOW quando a unidade estiver desligada. (Se a unidade estiver no modo de descongelamento, a indicação "H1" será mostrada.)

Informação sobre a mudança de pilhas

1. Carregue levemente no símbolo , no sentido da seta, para abrir o compartimento das pilhas do comando sem-fios. (Conforme indicado na figura).
2. Remova as pilhas usadas. (Conforme indicado na figura)
3. Insira duas novas pilhas secas AAA 1.5V, respeitando a polaridade indicada. (Conforme indicado na figura)
4. Volte a fechar o compartimento das pilhas do controlo remoto. (Conforme indicado na figura).

NOTA:

- Quando mudar as pilhas, não utilize pilhas velhas nem pilhas de marcas diferentes, pois podem gerar anomalias no controlo remoto.
- Se o controlo remoto não for utilizado durante longos períodos de tempo, remova as pilhas para evitar que o líquido destas danifique o controlo remoto.
- O comando deve ser utilizado tendo em conta a distância de recepção do aparelho.
- Não deverá ser deixado a uma distância inferior a 1m dos equipamentos de televisão e aparelhagem de som.
- Se o controlo remoto não funcionar normalmente, remova as pilhas e, 30 segundos depois, volte a inseri-las. Se continuar a não funcionar, substitua novamente as pilhas.

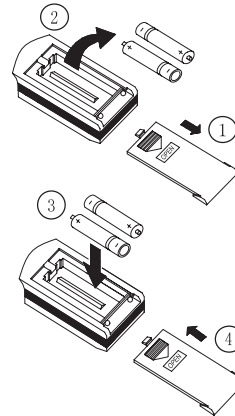



Esquema para a mudança de pilhas.

Procedimentos de Emergência

Controlo da luz indicadora do visor da unidade interior

Este é um botão especial para utilizadores que não conseguem dormir com a luz do aparelho ligada.

- Para ligar a luz do visor: Quando estiver a definir a função LIGHT (luz) carregando neste botão, o símbolo  irá aparecer no visor do comando. A luz indicadora do visor só ligará se o aparelho receber o sinal.
- Para desligar a luz do visor: se desactivar a função LIGHT (luz) carregando neste botão, o símbolo  deixará de aparecer no visor do comando. A luz indicadora do visor apenas será desligada se o aparelho de ar-condicionado receber o sinal.

Procedimentos de emergência

Se o controlo remoto se perder ou se danificar, utilize o interruptor manual. O aparelho passará a funcionar no modo AUTO, mas a temperatura e a velocidade do ventilador não podem ser alteradas. A operação está esquematizada na figura em baixo:

Abrir o painel - o interruptor manual encontra-se na caixa do visor.

- Ligar o aparelho: Quando o aparelho estiver desligado, carregando neste botão, o equipamento ligar-se-á imediatamente no modo AUTO (Arrefecimento, Aquecimento, Ventilação) obtendo o conforto desejado.
- Desligar o aparelho: Quando o aparelho estiver ligado, ao carregar no botão, o equipamento deixa de funcionar.

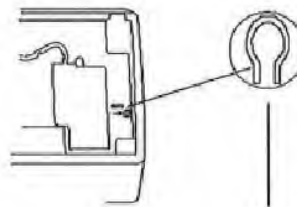

Interruptor manual

Fig.3

Limpeza e manutenção



Atenção!

- Antes de proceder à limpeza do ar condicionado, desligue-o e retire a tomada eléctrica. Perigo de electrocussão.
- Nunca borrife água sobre as unidades interior e exterior. Perigo de electrocussão.
- Não utilize líquidos voláteis (e.g. diluente ou gasolina) para limpar a unidade de ar-condicionado, porque podem danificá-la. (Limpe o equipamento com um pano seco e macio, ou um pano ligeiramente molhado com água ou com produto de limpeza.)

Limpeza do painel dianteiro

Para limpar o painel dianteiro, molhe um pano em água morna (inferior a 45°C), depois esprema o pano e limpe a parte suja.

Nota: Não submergir o painel dianteiro em água uma vez que este contém componentes eléctricos e placas de circuito impresso.

Limpeza do filtro de ar (Recomendado a cada três meses)

Nota: Se a unidade interior estiver instalada num ambiente com muito pó, recomenda-se a limpeza do filtro com mais frequência.

Depois de remover o filtro, não toque na parte de dentro da unidade, pois poderá magoar os dedos.

(1) Remover o filtro de ar

Para remover o filtro, abra o painel exterior e remova o filtro respeitando o ângulo mostrado na Fig.4.



(2) Limpar o filtro de ar

Para remover o pó entranhado no filtro, pode utilizar ou um aspirador, ou lavar o filtro em água morna (abaixo dos 45°C) com um detergente neutro, deixando o filtro secar à sombra.

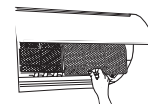
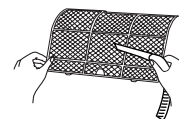

Fig. 4

NOTA: Nunca utilize água com uma temperatura superior a 45°C para limpar o equipamento pois poderá deformar o material ou descolori-lo. Nunca seque o filtro junto à lareira, pois poderá causar um incêndio ou ficar deformado.



(3) Introduzir o filtro de ar

Volte a inserir o filtro seguindo a direcção das setas e depois volte a colocar o painel dianteiro e fixe-o.

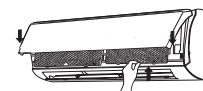

Limpeza e Manutenção

Verificar antes de utilizar

5. Certifique-se de que não existe nada a obstruir as entradas e saídas.
6. Certifique-se de que a ligação à terra se encontra devidamente feita.
7. Verifique se as pilhas do controlo remoto foram mudadas.
8. Verifique se a estrutura da unidade exterior está danificada.
Caso esteja danificada, contacte o fornecedor.

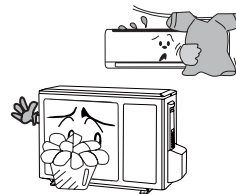

Manutenção



6. Desligue a corrente eléctrica.
7. Limpe o filtro e o exterior das unidades interior e exterior.
8. Limpe o pó e as obstruções da unidade exterior.
9. Volte a pintar partes que possam ter ferrugem a fim de evitar que esta se espalhe.
10. Utilize uma estrutura especial para a unidade exterior que ajudará a evitar a entrada de água das chuvas, pó e a prevenir o aparecimento de ferrugem.

Localização e Resolução de problemas



Atenção!

Não proceda à reparação da unidade de ar condicionado por conta própria, pois existe perigo de electrocussão ou de incêndio. Antes de solicitar serviços de reparação, verifique as seguintes situações, pois podem poupar-lhe tempo e dinheiro.

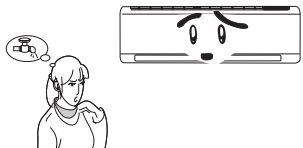
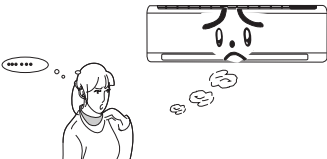
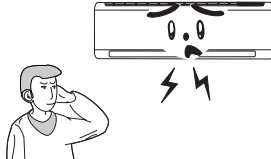
Problema	Respostas e Soluções
<p>A unidade de ar condicionado não começa a funcionar imediatamente depois de ser reiniciado.</p> 	<p>Quando o equipamento é desligado, só voltará a arrancar após 3 minutos. Este é um procedimento de protecção do equipamento.</p>
<p>A saída de ar do aparelho expele um odor desagradável.</p> 	<ul style="list-style-type: none"> - O equipamento não possui um cheiro próprio pelo que qualquer odor será proveniente do ambiente do próprio compartimento. - Solução: Limpar o filtro. Se o problema persistir é necessário proceder à limpeza da unidade interior. (Contacte um agente de manutenção autorizado.)
<p>Ouve-se o som de água a correr por um tubo quando o equipamento se encontra em funcionamento</p> 	<p>Quando o aparelho entra em funcionamento, o compressor liga ou desliga, ou o equipamento pára, por vezes ouve-se um sussurro ou um gorgolejar. Este som deve-se ao movimento do líquido refrigerante no interior do equipamento.</p>
<p>Por vezes, no modo COOL (arrefecimento), sai uma névoa pela saída de ventilação.</p> 	<p>Quando a temperatura interior é muito elevada e existe muita humidade, este fenómeno pode ocorrer. A causa está no arrefecimento rápido da temperatura do compartimento. Depois de funcionar durante algum tempo, a temperatura ambiente e a humidade irão baixar e a névoa desaparecerá.</p>
<p>Existe um rangido quando o equipamento é ligado ou desligado.</p> 	<p>Esta situação ocorre devido a uma deformação do plástico provocada por alterações de temperatura.</p>

Localização e Resolução de problemas

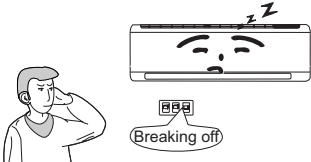
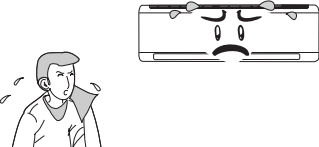
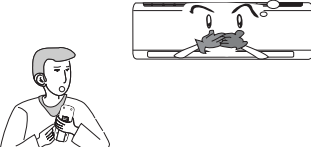
Problema	Respostas e Soluções
<p>O ar condicionado não funciona.</p> 	<ul style="list-style-type: none"> - Houve alguma falha eléctrica? - A ficha está correctamente ligada à tomada? - Os dispositivos de protecção eléctrica estão ligados ou desligados? - A tensão eléctrica está mais alta ou mais baixa? (A ser verificado por um técnico qualificado) - O Temporizador (TIMER) está a ser correctamente programado?
<p>O arrefecimento/aquecimento não é eficiente.</p> 	<ul style="list-style-type: none"> - A temperatura definida é adequada? - As entradas ou saídas de ventilação estão obstruídas? - O filtro está sujo? - As portas e janelas estão fechadas? - A velocidade do ventilador está definida para uma velocidade baixa? - Existe alguma fonte de aquecimento no compartimento?
<p>O comando sem-fios não funciona.</p> 	<ul style="list-style-type: none"> - Por vezes, as alterações anómalas das funções levam a que o controlo remoto não funcione. Neste caso, deverá desligar o aparelho da tomada e depois voltar a ligá-lo. - O comando está dentro da distância necessária para o seu bom funcionamento? Existe algum obstáculo entre o comando e o receptor? Verifique se as pilhas do comando estão a funcionar. Caso não estejam, substitua-as. - Certifique-se de que o comando não está danificado.
<p>Existe uma fuga de água para o compartimento.</p>	<ul style="list-style-type: none"> - A humidade do ar é elevada. - A água condensada transbordou. - A ponta de ligação do tubo de drenagem está solta
<p>Existe uma fuga de água na unidade exterior.</p>	<ul style="list-style-type: none"> - Quando o equipamento está a funcionar no modo COOL (arrefecimento), o tubo e a ponta de ligação do tubo estarão condensados devido ao arrefecimento da água. - Quando o equipamento está a funcionar no modo Auto-descongelamento, o gelo derretido poderá escorrer da unidade. - Quando o equipamento está a funcionar no modo HEAT (aquecimento), pinga aguada unidade externa, devido à condensação.
<p>A unidade interior emite um ruído.</p>	<ul style="list-style-type: none"> - O som da ventilador ou o relé do compressor está a ligar ou a desligar. - Quando se inicia ou termina o ciclo de descongelamento, ouve-se um ruído devido à estabilização de pressões do líquido refrigerante.

Localização e Resolução de problemas

Problema	Respostas e Soluções
A unidade interior não ventila.	<p>- No modo HEAT (aquecimento), quando a temperatura da unidade interior estiver muito baixa, o aparelho deixará de ventilar (durante 2 minutos) para não arrefecer o ar.</p> <p>- No modo HEAT (aquecimento), quando a temperatura exterior é baixa ou existe humidade elevada, poderá formar-se condensação na unidade exterior. O equipamento irá automaticamente proceder ao descongelamento. Nessa altura, o equipamento no interior deixará de ventilar ar durante 3 – 12 minutos.</p> <p>Durante o descongelamento poderá escorrer água da unidade ou formar-se vapor de água.</p> <p>- No modo de desumidificação, por vezes o ventilador interior pára, a fim de evitar que a água condensada se evapore novamente, impedindo que a temperatura suba.</p>
Humidade na grelha de ventilação exterior.	<p>- Se o equipamento estiver a funcionar num ambiente com muita humidade, durante um longo período de tempo, a humidade irá condensar-se na grelha da saída de ar e a água irá pingar.</p>
<p> Parar imediatamente todas as operações e desligar o equipamento. Contacte o agente autorizado nas seguintes situações.</p>	
<div style="border: 1px solid black; border-radius: 15px; padding: 10px; display: inline-block; width: 80%;"> <ul style="list-style-type: none"> - Ruído excessivo quando o aparelho está em funcionamento. - Aparecimento de mau odor quando o aparelho está a funcionar. - Existe uma fuga de água para o compartimento. - O dispositivo de segurança intervém frequentemente - Água ou qualquer outro líquido ou objecto entra no aparelho. - Existe um sobreaquecimento anormal no cabo eléctrico ou na tomada. </div> <p style="margin-left: 20px;">▶ Desligue o aparelho.</p>	

Informações sobre a instalação



Informação importante

1. A instalação do equipamento deverá ser feita por um técnico qualificado de acordo com as normas do país e que siga as instruções deste manual.
2. Antes de proceder à instalação, por favor contacte um agente de manutenção autorizado. Se o equipamento não for instalado por técnicos qualificados, a avaria poderá não ser resolvida devido a ligações mal efectuadas.
3. Ao remover o equipamento para outro local, primeiro contacte um técnico de manutenção qualificado na sua área de residência.

Informação básica de instalação

A instalação num dos seguintes locais poderá causar problemas de funcionamento. Se não existirem alternativas, contacte uma agente autorizado:

- Locais com fontes de calor, vapores, gases inflamáveis ou em locais onde há manipulação de produtos voláteis.
- Locais onde existam ondas de altas frequências, geradas por equipamento rádio, equipamento de soldadura e equipamento médico.
- Locais com elevadas taxas de salinidade, nomeadamente junto ao mar.
- Locais onde exista gás sulfurado, nomeadamente junto de nascentes de águas quente.
- Outros locais com circunstâncias específicas.

Escolha do Local para a Instalação da Unidade Interior

1. As grelhas de entrada e saída de ar não devem estar obstruídas. Certifique-se de que o ar pode circular através do compartimento inteiro.
2. Seleccione um local onde a água condensada possa ser facilmente removida e que permita uma ligação fácil à unidade exterior.
3. Escolha um local em que as crianças não tenham acesso.
4. Seleccione um local que reúna as condições necessárias para suportar o peso e a vibração do equipamento e que não amplifique o ruído.
5. Certifique-se de que existe espaço suficiente para que se possa proceder à manutenção de rotina. O equipamento deve ficar instalado a uma altura de 250cm ou mais do chão.
6. Escolha um local com uma distância mínima de um metro da televisão ou de outros aparelhos eléctricos.
7. Escolha um local onde o filtro de ar possa ser facilmente removido.
8. Certifique-se de que a instalação da unidade interior cumpra com os requisitos do diagrama de instalação.
9. Não utilize o equipamento nas imediações de uma lavandaria, banheira, chuveiro ou piscina.

Escolha do Local para a Instalação da Unidade Interior

1. Escolha um local onde o ruído e o ar expelido pelo equipamento não perturbem vizinhos, animais ou plantas.
2. Escolha um local com a ventilação adequada ao bom funcionamento do aparelho.
3. Escolha um local onde não existam objectos que possam obstruir as saídas e entradas de ar.
4. O local deverá ser capaz de suportar o peso e as vibrações do equipamento e permitir a instalação segura do aparelho.
5. Seleccione um local seco, mas não exponha o equipamento à luz directa ou ventos fortes.
6. Certifique-se de que a dimensão da unidade exterior está de acordo com o diagrama de instalação, permitindo a sua manutenção e reparação.
7. A diferença entre a altura da unidade interior e exterior deve ser de 5m. O comprimento máximo da tubagem é de 10 m.
8. Escolha um local fora do alcance das crianças.
9. Escolha um local onde o equipamento não obstrua a passagem, nem interfira com a estética da cidade.

Informações sobre a instalação

Condições de Segurança para Equipamentos Eléctricos

1. Certifique-se de que a fonte de alimentação tem a tensão nominal apropriada e um circuito CA exclusivo. O diâmetro do cabo de alimentação deve ser adequado.
2. Não puxe nem force o cabo de alimentação.
3. O cabo deverá estar ligado à terra e a um dispositivo terra equipotencial. A instalação deverá ser feita por um técnico qualificado.
O disjuntor eléctrico de protecção a utilizar deve ter a função de corte magnético e corte térmico para proteger o equipamento de um curto-circuito e de sobrecargas.
4. A distância mínima entre o equipamento e uma superfície inflamável é de 1,5m.
5. O equipamento deverá ser instalado de acordo com os requisitos de instalações eléctricas do país.
6. Deverá existir um interruptor de separação de pólos com uma distância entre cada pólo de pelo menos 3mm. Todos os pólos deverão ser ligados com fio condutor fixo.

Nota:

- Certifique-se de que o cabo de protecção esteja devidamente ligado à terra e que a tomada está correctamente ligada. A ligação deverá estar correctamente feita e não deve haver um curto-circuito no diagrama.
- Um erro de ligação pode originar um incêndio.

Requisitos para a ligação à terra

1. O ar condicionado é um electrodoméstico de tipo 1. Por essa razão, deve efectuar uma medição fiável da ligação à terra.
2. O fio bicolor amarelo-verde no ar-condicionado é um fio condutor para protecção e não pode ser utilizado para outro fim. Não pode ser removido, pois existe o risco de electrocussão.
3. A resistência da terra deverá estar de acordo com os Regulamentos do país.
4. A potência de utilização deverá ter a ligação a um terminal de terra apropriado. O fio-de-terra não deve ser ligado nos seguintes locais:

(1) Tubo de água	(2) Tubo de gás	(3) Tubo de esgoto
------------------	-----------------	--------------------

(4) Outros locais considerados inadequados por um profissional qualificado.
5. O modelo e os valores de potência para os fusíveis devem estar de acordo com o diagrama na cobertura do fusível ou do painel PCB

Diagrama de instalação

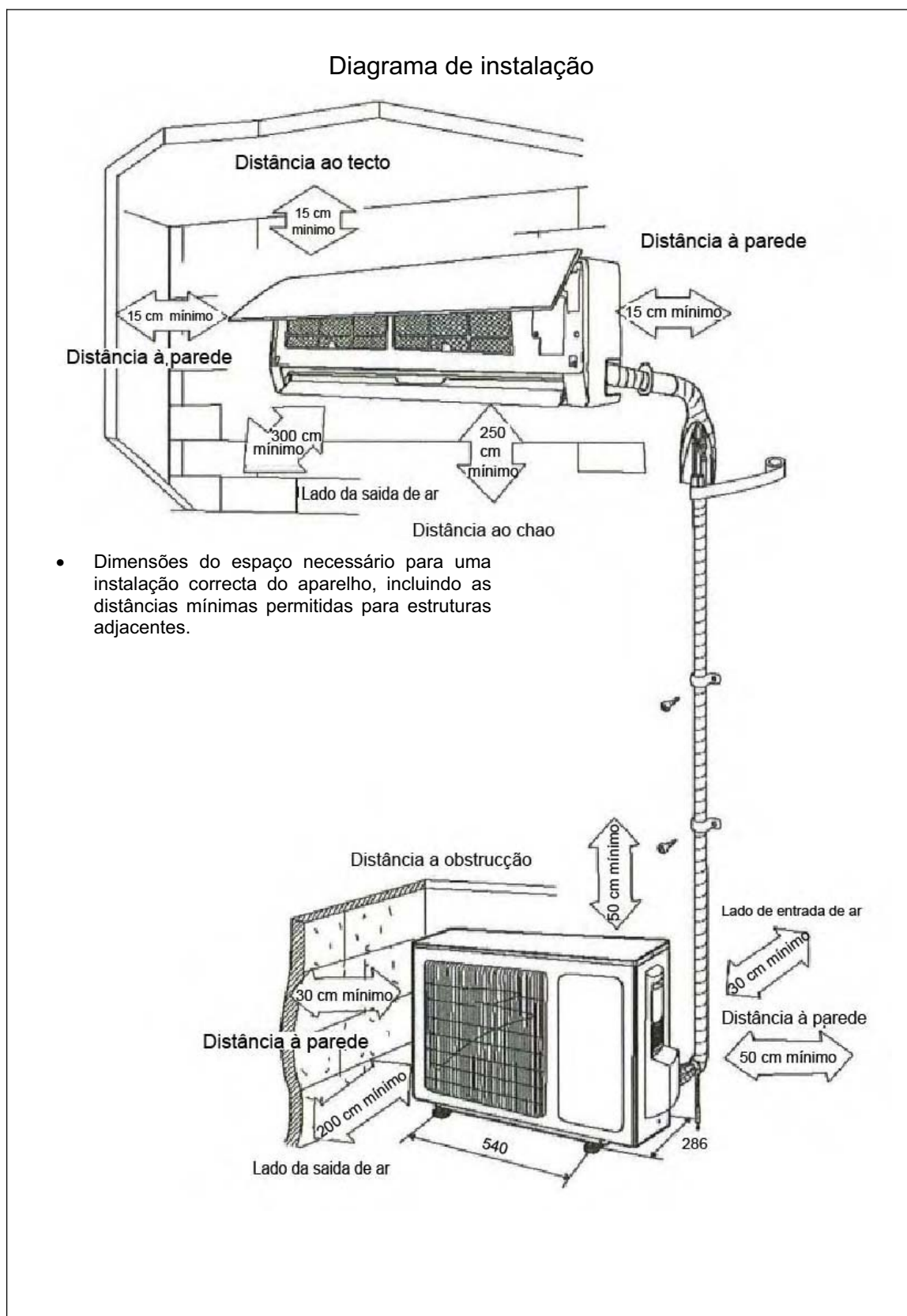

Instalação da unidade interior

Instalação do painel traseiro

1. Instalar sempre o painel traseiro na posição horizontal. Devido à existência de um tabuleiro de água para o escoamento de águas bidireccional, a saída do tabuleiro de água deverá ser ajustado levemente para baixo no momento da instalação. Isto é feito colocando o tabuleiro de água no centro do círculo. O ângulo entre o evaporador e o nível deverá ser 0 ou mais, o que permite um escoamento adequando das águas.
2. Certifique-se de que o painel traseiro foi devidamente afixado na parede de modo a aguentar o peso de um adulto de 60kg. O peso deverá estar distribuído de forma igual por cada parafuso.

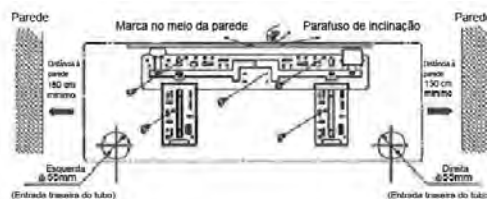
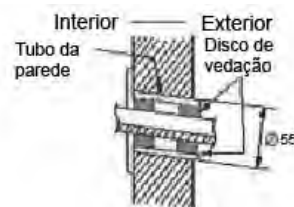

Fig. 5

Instalação da entrada do tubo

1. Faça o furo ($\varnothing 55$) para o tubo na parede com uma ligeira inclinação para baixo e para o exterior.
2. Insira a manga do tubo no furo para evitar que o tubo de ligação e os fios fiquem danificados ao passar pelo furo.



Instalação do tubo de escoamento de água

1. Para um bom escoamento de água, a mangueira de escoamento deverá ser colocada inclinada para baixo.
2. Não puxe nem dobre a mangueira de escoamento, nem coloque a ponta do tubo em água.
3. Ao passar a longa mangueira de escoamento para o interior, proteja-a com material isolante.

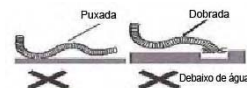

Ligação dos fios eléctricos no interior e exterior

1. Abra o painel exterior.
2. Remova a tampa do compartimento dos fios conforme a Fig. 6.
3. Ligue os cabos de ligação de controlo e de sinal (apenas para a unidade com bomba de calor) a partir da parte de trás da unidade interior e puxe-os para a frente através do furo para a ligação de fios.
4. Volte a fechar o compartimento dos fios.
5. Feche o painel exterior.

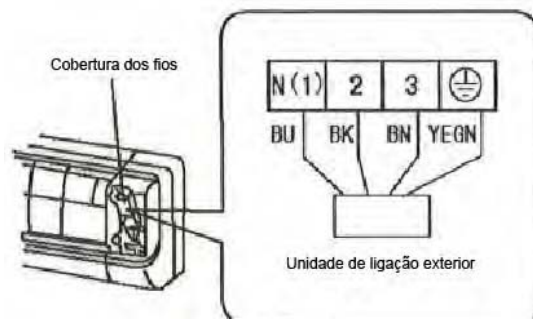

Fig. 6

Instalação da unidade interior

NOTA

Ao proceder à ligação dos fios eléctricos, se o fio não for suficientemente comprido, contacte um agente autorizado para adquirir um cabo eléctrico apropriado. Não é permitido “shuntar” o fio.

- Os cabos eléctricos devem estar correctamente ligados. Uma má ligação pode causar anomalias bem como o mau funcionamento do equipamento.

- Aperte bem os parafusos do terminal para evitar que estes se soltem.

- Se o cabo-de-terra estiver mal ligado, existe perigo de electrocussão.

- A cobertura do colector deve ficar bem fixa e o cabo de ligação deve ficar bem apertado. Se a instalação não estiver correctamente executada, poderá entrar pó e humidade ou então o terminal de ligação poderá ser afectado por forças exteriores e poderá causar um incêndio ou electrocussão.

Instalação da unidade interior

- A tubagem pode ser conduzida pelo lado direito, pelo lado direito traseiro, esquerda, esquerda traseira.

- Ao ligar a tubagem e fios do lado esquerdo ou direito da unidade interior, é necessário cortar a extensão chassis. (Ver Fig. 7)

(1) Cortar a extensão 1 apenas ao ligar os fios;

(2) Cortar as extensões 1 e 2 ao ligar os cabos e as tubagens.

2. Remover o tubo da estrutura, proteger os tubos dos cabos eléctricos e o tubo de água com fita e puxe-os através do furo. (Ver Fig. 8)

3. Pendure as peças de suporte da unidade interior nas anilhas superiores do painel traseiro e verifique se a estrutura é suficientemente robusta. (Ver Fig.9)

4. A altura do local de instalação escolhido deve ser de 2.5m ou mais do chão.

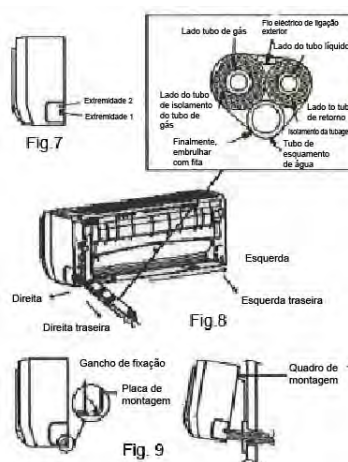

Instalação do tubo de ligação

1. Alinhar a ligação abocorada com a válvula relevante.

2. Aperte a porca de alargamento manualmente e depois aperte a porca com uma chave de porcas cilíndricas e dinamométrica, tendo em conta as seguintes referências:

Diâmetro da porca sextavada	Binário de aperto (N – m)
Ø 6	15 ~ 20
Ø 9,52	31 ~35
Ø 12	50 ~55
Ø16	60 ~65
Ø 19	70 ~75

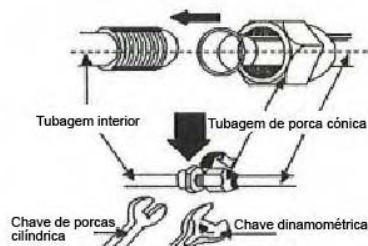

NOTA: Ligue em primeiro lugar o tubo de ligação da unidade interior e só depois o da unidade exterior; tenha cuidado para não dobrar ou danificar o tubo de ligação; a porca de ligação não deve ser apertada com demasiada força, caso contrário pode causar fugas de refrigerante.

Instalação da unidade exterior

Instalação eléctrica

1. Desmonte a pega da porta na unidade, do lado direito.
2. Remova a braçadeira. Ligue e fixe o cabo de alimentação (para a unidade com bomba de calor, fixar o cabo de alimentação e cabo de controlo de sinal) para o terminal da fila de tubos. Os cabos devem caber no interior da unidade.
3. Fixe o cabo de alimentação com uma braçadeira, (para a unidade com bomba de calor, utilizar a braçadeira para fixar o cabo de alimentação e o cabo de controlo de sinal), depois ligar ao respectivo conector.
4. Certificar que o cabo está bem fixo.
5. Montar a pega.

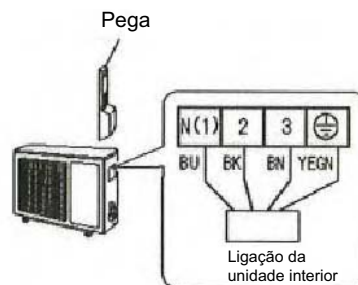

NOTA:

- Ligações incorrectas podem levar ao mau funcionamento do equipamento.
- Depois de fixar o cabo, certifique-se de que existe espaço livre entre a ligação e o lugar de fixação do cabo condutor.

Purgar o ar e verificar fugas

9. Ligue a mangueira da válvula de distribuição para carregar a ponta final da válvula de distribuição (as válvulas de pressão alta/baixa devem estar ligeiramente fechadas).
10. Ligar junta da mangueira de carga à bomba e vácuo.
11. Abrir completamente pega da válvula de distribuição.
12. Abrir a bomba de vácuo para purgar. No início, desaperte levemente a porca da válvula de baixa pressão, para verificar se existe entrada de ar. (Se o ruído da bomba de vácuo se modificar, a leitura da pressão relativa é 0). De seguida, aperte a porca.
13. Continuar a purgar durante 15 minutos e depois certificar-se de que a leitura da pressão no manómetro é $-1.0 \times 10^5 \text{pa}$ (-76cmHg).
14. Abrir completamente as válvulas de pressão alta/baixa.
15. Remover mangueira de carga da válvula de baixa pressão.
16. Aperte cobertura da válvula de baixa pressão. (Ver Fig.10)

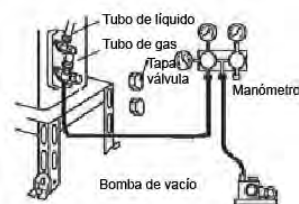
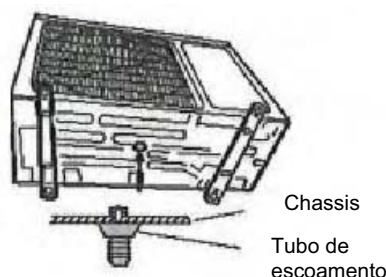

Fig. 10

Escoamento da condensação da unidade exterior (apenas para arrefecimento)

A condensação e o descongelamento da água que se formam durante o aquecimento da unidade interior podem ser devidamente escoados através de um tubo de escoamento.

Método de instalação: colocar a ligação de escoamento num furo de Ø25 do chassis que foi instalado e depois ligar o tubo de escoamento ao bocal de escoamento para que a condensação e água descongelada possam ser devidamente escoados.



Verificação da instalação e teste de funcionamento

Verificar a instalação

Itens a verificar	Possível Anomalia
O equipamento foi devidamente fixado?	O equipamento pode soltar-se, abanar ou emitir ruídos.
Foi realizado o teste de fugas de refrigerante?	Pode causar arrefecimento (aquecimento) insuficiente.
O isolamento térmico é suficiente?	Pode causar condensação e gotículas
O escoamento de águas está bem feito?	Pode causar condensação e gotículas
A voltagem está adequada à tensão nominal marcada na chapa de características?	Pode causar mau funcionamento eléctrico ou danificar partes do equipamento.
O cabo eléctrico e a tubagem estão correctamente ligados e bem fixos?	Pode causar mau funcionamento eléctrico ou danificar uma parte do equipamento.
O equipamento está devidamente ligado à terra?	Pode causar uma falha eléctrica e electrocussão.
O cabo de alimentação é aquele especificado para este efeito?	Pode causar mau funcionamento eléctrico ou danificar partes do equipamento.
As entradas e saídas foram tapadas?	Pode causar arrefecimento (aquecimento) insuficiente.
Foi registado o comprimento da ligação dos tubos e capacidade de refrigeração?	A capacidade de refrigeração não está correcta.

Teste de funcionamento

1. Antes de testar o equipamento:

- (1) Não ligar antes da instalação estar concluída.
- (2) Os cabos eléctricos devem estar seguros e correctamente ligados.
- (3) Abra as válvulas de ligação aos tubos.
- (4) Todas as impurezas tais como detritos e desperdícios de fios devem ser removidos do equipamento.

2. Teste de funcionamento

- (1) Ligar e carregar na tecla ON/OFF no controlo remoto para colocar o aparelho em funcionamento.
- (2) Carregar na tecla MODE para seleccionar COOL (refrigeração), HEAT (aquecimento) (Unidade exclusivamente de arrefecimento não disponível) e FAN (ventilação) para verificar se o funcionamento é normal ou não.

Instalação, Manutenção e Limpeza de Filtros

Instruções de instalação

1. Abra o painel frontal no ângulo demonstrado na figura, segurando-o dos dois lados, conforme a direcção das setas. Depois puxe o filtro de ar para baixo para o remover. (Fig.a)

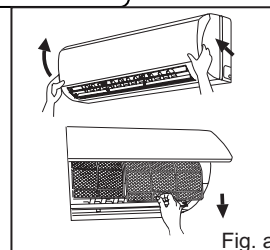

2. Coloque o filtro limpo (conforme a Fig. B). Se o filtro limpo não puder ser instalado, coloque-o no painel dianteiro (ver fig. C)

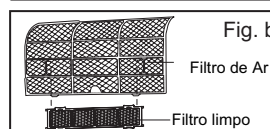

3. Monte o filtro de ar seguindo a direcção das setas conforme a Fig. d), e depois feche o painel.

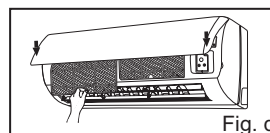
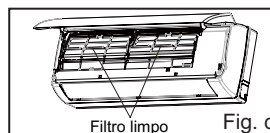

Limpeza e manutenção

Remova o filtro sujo e volte a colocá-lo depois de o limpar, seguindo as instruções de instalação. O filtro prateado não pode ser limpo com água. Pode utilizar carvão activo, foto-catalisação, catalização de conversão de baixa temperatura (LTC), formol, catequina ou um filtro anti-ácidos, mas nunca escovas nem objectos duros. Seque o filtro à sombra ou ao sol depois de o limpar, mas não o esfregue.

Tempo útil de vida

- Um filtro limpo geralmente tem um tempo de vida útil de um ano, a funcionar em condições normais. No que diz respeito ao filtro prateado de iões, torna-se inútil quando fica preto ou verde.
- Esta informação suplementar é fornecida para as unidades que incluem um filtro limpo. Se os gráficos aqui apresentados forem diferentes do seu equipamento, prevalecerá este último. A quantidade de filtros disponíveis irá depender da capacidade de entrega.

Dados Técnicos

Modelo		2,6 KW / 9000 BTU	3,5 KW / 12000 B.T.U.	5,3 KW / 18000 B.T.U.
Alimentação	V/f/Hz	220-240V/1/50Hz	220-240V/1/50Hz	220-240V/1/50Hz
Capacidade total frio (mín-máx)	kW	2.5 (1.18-3.1)	3.5 (1.22-3.8)	5.275 (6.6-1.260)
Consumo nominal frio	kW	1.4	1.6	1.600
Corrente nominal em frio	A	6.1	7.0	12
EER		2.33 / 3.4 / 4.21	2.44 / 3.3 / 4.14	3.3
Capacidade total calor (mín-máx)	kW	2.75 (1.2-3.8)	4 (1.31-4.74)	5.85(6.8-1.12)
Consumo nominal calor	kW	1.45	1.65	1.620
Corrente nominal em calor	A	6.3	7.2	12
COP		2.784 / 3.69 / 3.87	3 / 3.64 / 3.97	3,61
Classe energética		A	A	A
Caudal de ar	m³/h	500	560	650
Capacidade de desumidificação	l/h	1.2	1.6	2
Tipo de ventilador		Tangencial	Tangencial	Tangencial
Pressão sonora nominal (Máximo/mínimo)	dB(A)	31(37/23)	33(37/24)	40(44/35)
Potência sonora nominal (Máximo/mínimo)	dB(A)	41(47/33)	43(47/34)	50(54/45)
Dimensões (LxHxP)	mm	790x170x265	845x180x275	940x298x200
Embalagem (LxHxP)	mm	870x248x355	915x255x355	1010x285x380
Peso neto/bruto	kg	9 / 12	11 / 14	13/17
Tipo Compressor		Rotativo (1 etapa)	Rotativo (1 etapa)	Rotativo (1 etapa)
Sistema de expansão		Tubo Capilar	Tubo Capilar	Tubo Capilar
Gama temperaturas de funcionamento	°C	-15°C ≤ T ≤ 43°C	-10°C ≤ T ≤ 43°C	-15°C ≤ T ≤ 46°C
Velocidade ventilador	Rot/min	830±20	880±20	690
Tipo de ventilador		Axial	Axial	Axial
Diâmetro ventilador	mm	400	400	520
Tipo climático		T1	T1	T1
Isolamento		I	I	I
Índice de protecção		IP24	IP24	IP24
Pressão máxima admissível descarga	Mpa	3.8	3.8	3.8
Pressão máxima admissível aspiração	Mpa	1.2	1.2	1.2
Pressão sonora nominal (Máximo/mínimo)	dB(A)	53	53	54
Potência sonora nominal(Máximo/mínimo)	dB(A)	63	63	64
Dimensões (LxHxP)	mm	848x260x540	848x260x540	890x700x340
Embalagem (LxHxP)	mm	878x360x580	878x360x580	1030x735x460
Peso neto/bruto	kg	35/40	36/41	47/52
Carga de R410A	kg	0.8	1.15	1.10
Distância máxima para carga standard	m	4	4	5
Distância máxima permissível	m	10	10	30
Carga adicional gás	g/m	15	15	50
Altura máxima permissível	m	5	5	10
Diâmetro líquido/gás	mm	6 (1/4")	6 (1/4")	6 (1/4")
Diâmetro gás	mm	9.52 (3/8")	12 (1/2")	12 (1/2")

Códigos de erro

Estado de funcionamento	Display unid. interior
Descongelação	H1
Protecção anti-gelo	E2
Protecção módulo IPM	H5
Protecção sobreintensidade de corrente	E5
Protecção sobrecarga	H4
Protecção de descarga do compressor	E4
Protecção sobrecarga do compressor	H3
Falha no sensor de temperatura ambiente exterior	F3
Falha no sensor de temperatura do tubo exterior	F4
Falha no sensor de temperatura de descarga	F5
Falha na comunicação	E6
Falha no sensor de sobrecarga do compressor	H3
Protecção de sub-tensão	PL
Protecção de sobre-tensão	PH
Falha no Sensor temperatura ambiente interior	F1
Falha no Sensor de temperatura do tubo interior	F2
Compressor em capacidade nominal	P1
Compressor em capacidade máxima	P2
Compressor em capacidade intermédia	P3
Compressor em capacidade mínima	P4
Incompatibilidade electrónica na U.I. (verificar se Jumper está inserido no circuito impresso)	C5
Falha no ventilador da unidade interior	H6
Temperatura alta em Evaporador, aquecimento	E8

Ligações Eléctricas

- Abra o painel exterior.
- Remova a tampa do compartimento dos fios conforme a Figura
- Ligue os cabos de ligação de controlo e de sinal (apenas para a unidade com bomba de calor) a partir da parte de trás da unidade interior e puxe-os para a frente através do furo para a ligação de fios.
- Volte a fechar o compartimento dos fios.
- Feche o painel exterior.

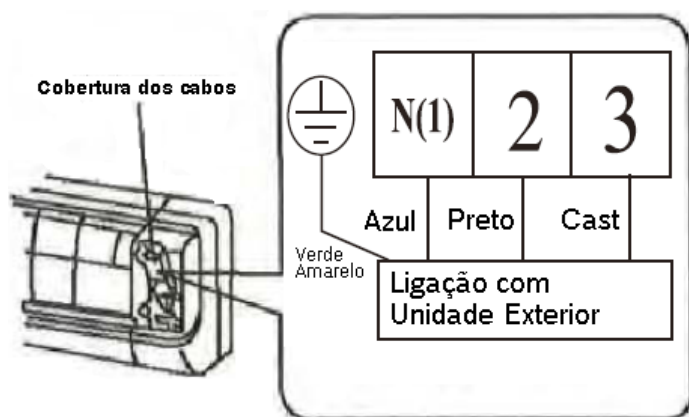

Modelo 2,6 3,5 KW (unidade exterior)

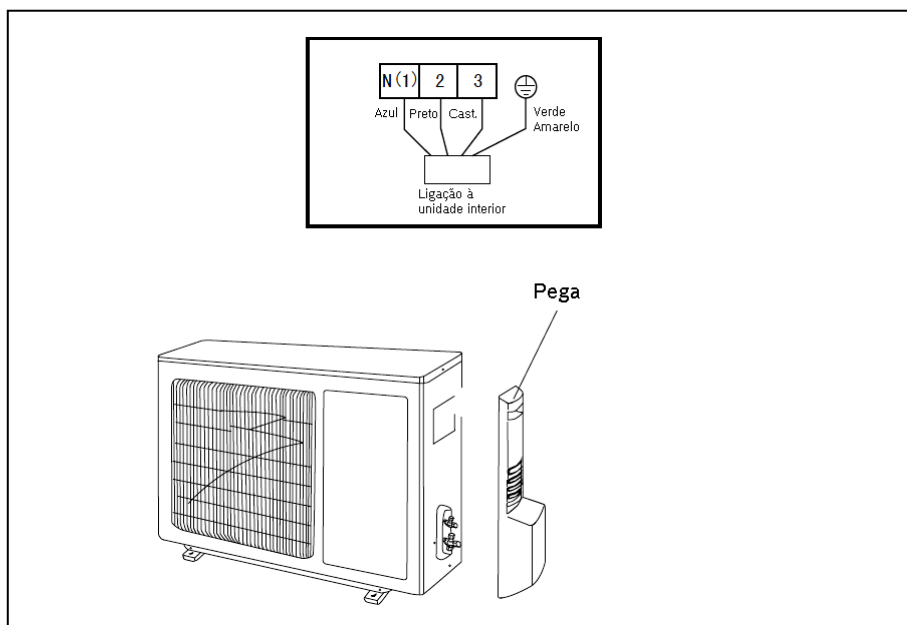

Nota: Os cabos eléctricos não devem ser emendados!

Ligações Eléctricas modelo 5,3 KW (Unidade Exterior)

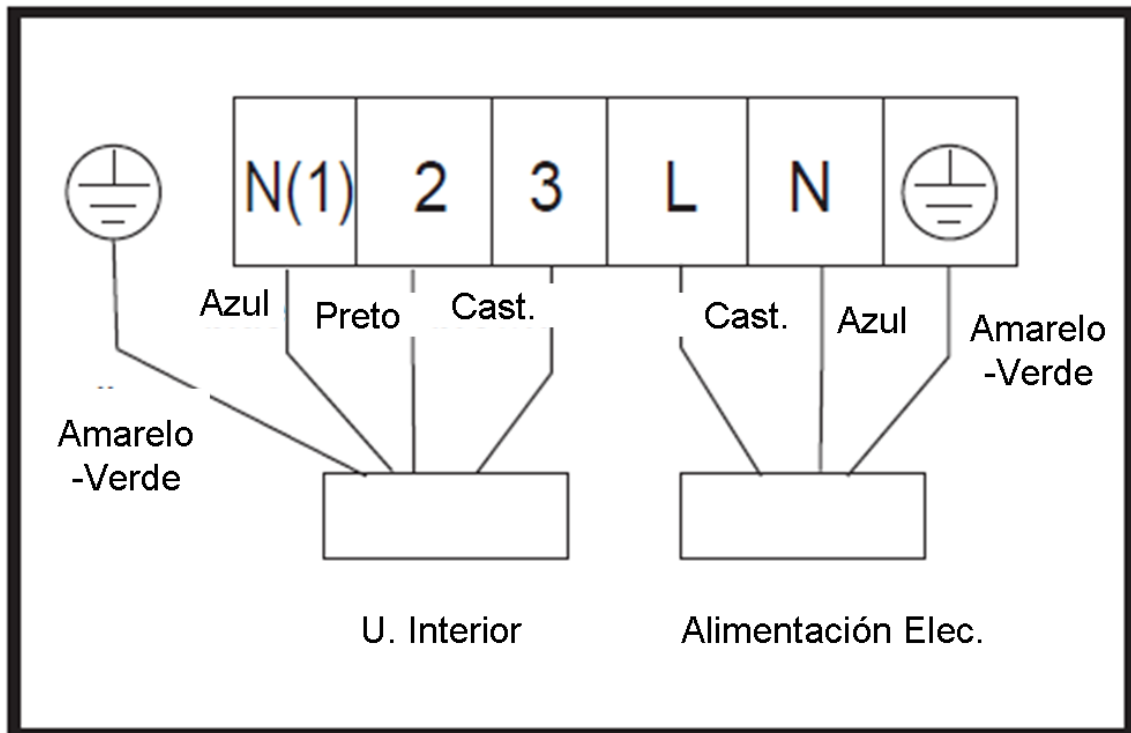

Vácuo e Verificação de Fugas

- O vácuo é um dos processos fundamentais em qualquer tipo de instalação de ar condicionado. Realizando um bom vácuo da instalação, conseguimos garantir que a instalação fica isenta de elementos que possam comprometer o funcionamento do sistema e até mesmo que o possam contaminar.
- O tempo de vácuo depende da distância dos tubos, no entanto, podemos dizer que um bom vácuo deve ser realizado durante pelo menos 30 minutos. Este procedimento é também um bom indicador de eventuais fugas.

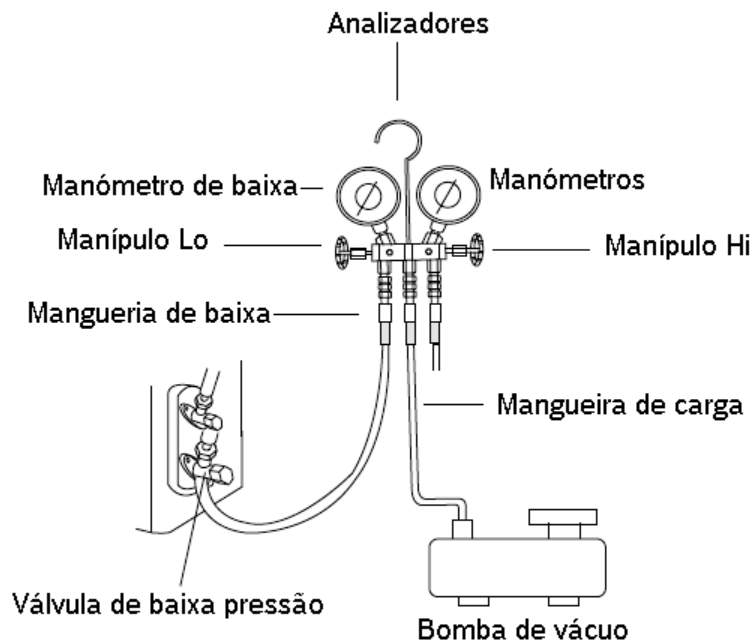

Proceder como se descreve:

- Com as válvulas de serviço totalmente fechadas (tal como vêm de origem), ligar a mangueira de baixa pressão do analisador (Azul) à válvula de carga.
- Ligar a mangueira de carga do analisador (Amarela) à bomba de vácuo.
- Ligar a bomba de vácuo e abrir a válvula de baixa (Lo) do analisador. O ponteiro do manómetro de baixa se deslocará logo para um valor abaixo de 0. Manter a bomba em funcionamento durante pelo menos 30 minutos. Se ao fim deste período, o manómetro não indicar -0,76 bar, rever a instalação, pois poderá existir uma fuga.
- Fechar a válvula de baixa (Lo) do analisador e desligar a bomba, respeitando sempre a ordem: fechar a válvula Lo e desligar o compressor! Manter a instalação em vácuo durante cerca de 10 minutos. Se o ponteiro do manómetro não se tiver deslocado no final deste intervalo, então não existem fugas. Caso contrário, será necessário detectar a fuga com um detector apropriado e eliminá-la.
- Abrir totalmente as válvulas de serviço com uma chave Allen, para permitir a passagem de R410A da unidade exterior para toda a instalação.
- Ligar a máquina e verificar se a pressão de trabalho é a correcta.
- Retirar a mangueira de baixa e colocar a tampa na válvula de carga da unidade exterior.

Garantia dos produtos da marca JUNKERS

1. Designação social e morada do Importador

BBT Termotecnologia Portugal S.A.; NIF 500666474 Estrada Nacional nº 16, Km 3,7, 3801-856 Aveiro

Esta garantia não limita os direitos de garantia do Comprador procedentes de contrato de compra e venda nem os seus direitos legais, nomeadamente os resultantes do Decreto-Lei n.º 67/2003 de 8 de Abril, que regula certos aspectos na venda de bens de consumo e das garantias a elas relativas.

2. Identificação do Produto sobre o qual recai a garantia

Para identificação do produto objecto das condições de garantia, deve incluir os dados relacionados com o aparelho na respectiva factura.

3. Condições de garantia dos Produtos JUNKERS

3.1 O Importador responde perante o Comprador do Produto, pela falta de conformidade do mesmo com o respectivo contrato de compra e venda, durante um prazo de dois anos (período de garantia) a contar da data de entrega do bem.

3.2 Para exercer os seus direitos, o consumidor deve denunciar ao vendedor a falta de conformidade do Produto num prazo de dois meses a contar da data em que a tenha detectado.

3.3 Durante o período de garantia as intervenções no Produto serão exclusivamente realizadas pelos Serviços Técnicos Oficiais da Marca. Todos os serviços prestados no âmbito da presente garantia, serão realizados de segunda a sexta-feira, dentro do horário e calendário laboral legalmente estabelecidos em cada região do país.

3.4 Todos os pedidos de assistência deverão ser apresentados aos nossos serviços centrais de assistência técnica pelo número de telefone 808 234 212. O Comprador no momento da realização da assistência técnica ao Produto, deverá apresentar como documento comprovativo da garantia do Produto, a factura ou outro documento relativo à compra do Produto do qual conste a identificação do Produto objecto da presente garantia e a data de compra do mesmo.

Em alternativa, e de modo a validar a garantia do Produto poderão ser utilizados os seguintes documentos: contrato de abastecimento de gás em novas instalações; e no caso de instalações já existentes, cópia do termo de responsabilidade emitido pela entidade responsável pela montagem do aparelho.

3.5 O Produto destinado a uso doméstico terá que ser instalado de acordo com a regulamentação vigente e de acordo com o descrito no Manual de instalação e utilização. Uma instalação incorrecta dos Produtos por parte do Consumidor ou que não cumpra com o normativo legal sobre esta matéria, não dará lugar à aplicação da presente garantia, sendo necessária a correcção da instalação, e rectificação dos defeitos e dos danos causados ao Produto, com vista a aplicação das condições de garantia descritas neste documento. Sempre que um nosso Produto seja instalado no exterior, este deverá ser protegido contra efeitos meteorológicos, nomeadamente chuva, ventos e temperaturas abaixo dos 0°C. Nestes casos, será preciso a protecção do aparelho mediante um armário ou caixa protectora devidamente ventilada. Os aparelhos a gás, terão que ser instalados com conduta de evacuação e acessórios de protecção contra ventos na extremidade final das condutas de evacuação.

3.8 Uma intervenção em garantia não renova o período de garantia do Produto.

3.9 Esta garantia é válida para os Produtos e equipamentos da marca JUNKERS que tenham sido adquiridos e instalados em Portugal.

4. Circunstâncias que excluem a aplicação da presente garantia

A prestação de serviços em garantia não é válida (ficando a cargo do Utente o custo total da intervenção) nos seguintes casos:

4.1 O Produto JUNKERS, é parte integrante de um sistema de aquecimento e/ou de água quente sanitária, mas a sua garantia não abrange deficiências de componentes externos ao produto que possam afectar o seu correcto funcionamento.

4.2 Os Produtos cujo funcionamento tenham sido afectados por falhas ou deficiências de componentes externos (acessórios da instalação de gás, elementos de aquecimento, condutas de evacuação de gases, etc.).

4.3 Os defeitos provocados pelo uso de acessórios ou de peças de substituição que não sejam as determinadas pelo fabricante.

4.4 Os defeitos que provenham do incumprimento das instruções de instalação, utilização e funcionamento ou de aplicações não conformes com o uso a que se destina o Produto, ou ainda de factores climáticos anormais, de condições estranhas de funcionamento, de sobrecarga ou de uma manutenção ou limpeza realizados inadequadamente.

4.5 Os Produtos que tenham sido modificados ou manipulados por pessoas alheias aos Serviços Técnicos Oficiais da marca e consequentemente sem autorização explícita do fabricante.

4.6 As avarias produzidas por agentes externos (roedores, aves, aranhas, etc.), fenómenos atmosféricos e/ou geológicos (geadas, trovoadas, chuvas, etc.), assim como as derivadas de tensão, actos de vandalismo, confrontos urbanos e conflitos armados de qualquer tipo.

Nota: O Consumidor deverá verificar que o Produto foi instalado conforme a regulamentação vigente.

4.7 Os Produtos, as peças ou componentes danificados no transporte ou instalação.

4.8 As operações de limpeza realizadas ao aparelho ou componentes do mesmo, motivadas por concentrações no ambiente de gorduras ou outras circunstâncias do local onde está instalado.

4.9 O custo da desmontagem de móveis, armários ou outros elementos que impeçam o livre acesso ao Produto (se o Produto for instalado no interior de um móvel, deve respeitar as dimensões e características indicadas no manual de instalação e utilização que acompanha o aparelho).

4.10 Serviços de informação ao domicílio, sobre utilização do seu sistema de aquecimento ou elementos de regulação e controlo, tais como: termostatos, programadores etc.

5. O Importador corrigirá sem nenhum encargo para o Consumidor, os defeitos cobertos pela garantia, mediante a reparação do Produto ou pela sua substituição. Os Produtos, os equipamentos ou peças substituídas passarão a ser propriedade do Importador.

6. Sem prejuízo do que resulta do legalmente estabelecido, a responsabilidade do Importador, em matéria de garantia, limita-se ao estabelecido nas presentes condições de garantia.

7. Esta garantia é válida para os Produtos e equipamentos da marca JUNKERS que tenham sido adquiridos e instalados em Portugal.

BBT Termotecnologia Portugal S.A.



Robert Bosch, Lda.
Apartado 8058
1801-805 LISBOA Codex

Telefone 21 850 00 00

Serviço Pós-venda

808 234 212

Chamada local