

Unidades Exteriores Multi Split

U.Exterior 2x1

U.Exterior 3x1

U.Exterior 4x1

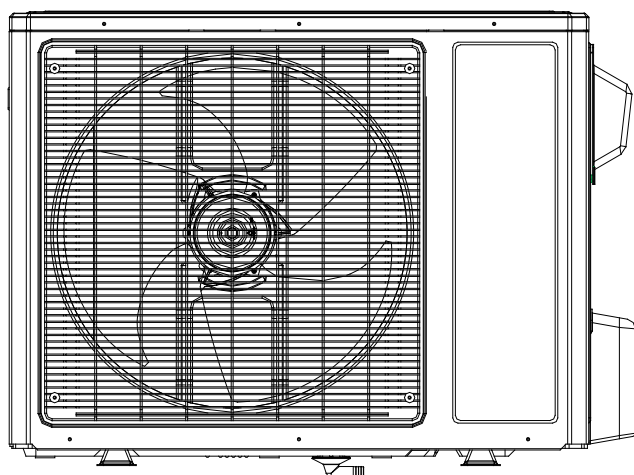
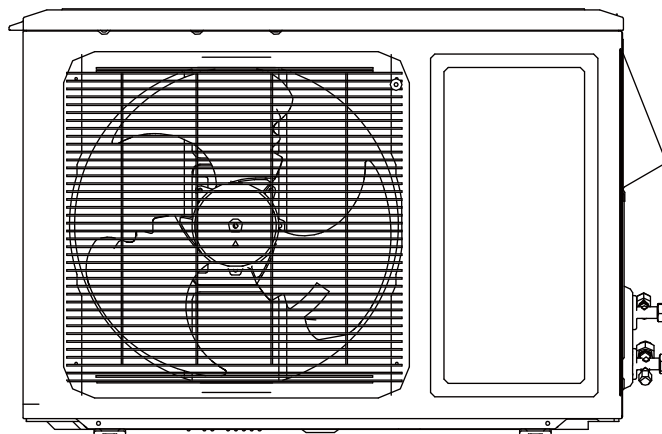

Unidades Exteriores multi-splits bomba de calor

Instrucciones de Instalación

Unidades exteriores multi-splits bomba de calor

Instruções de Instalação

INFORMACIÓN GENERAL	Instrucciones anteriores al uso	2
	Nombre de las piezas	3
	Datos técnicos	4
	Rango de temperatura de funcionamiento -de la unidad exterior.	4
INSTALACIÓN	Conexiones eléctricas	5
	Instalación de la unidad exterior	8
	Purga	8
	Mantenimiento y diagrama de la instalación	9
	Verificar después de la instalación	10
	Especificaciones técnicas	11
	Códigos de error	12
	Tabla de combinaciones con unidades interiores	13
	Garantía del producto y mantenimiento	17

Operación y mantenimiento

- Los niños no deben jugar con el aparato.
- Limpieza y mantenimiento del aparato no debe realizarse por los niños.
- Este aparato puede ser utilizado por niños desde los 8 años y por personas con discapacidades físicas, sensoriales o mentales o falta de experiencia y conocimiento si han sido supervisados o han recibido instrucciones relativas al uso del aparato para utilizarlo de una forma segura y entendiendo los riesgos que conllevan.

AVISO

★ Si detecta olor a quemado o humo desconecte la alimentación y contacte con el centro de asistencia técnica.

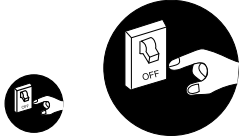

Si esta situación persiste, la unidad se puede dañar y puede provocar descargas eléctricas o incendios.

★ La alimentación debe adoptar un circuito especial protegido por un interruptor de presión y debe asegurarse que tiene capacidad suficiente. La unidad se conectará o desconectará automáticamente de acuerdo con sus requisitos. No conecte y desconecte la unidad con frecuencia; en caso contrario, podrá perjudicar a la unidad.

★ Nunca corte o dañe los cables de alimentación y cables de control. En caso de que el cable de alimentación y los cables de control de señal se dañen, estos deben ser cambiados por profesionales.



★ La potencia debe adoptar un circuito especial para prevenir incendios.

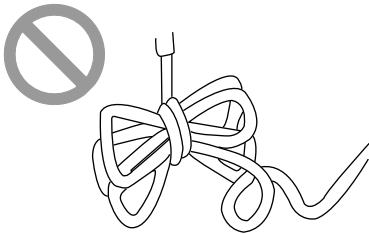

En caso contrario, puede provocar descargas eléctricas o incendios.

★ Desconecte la fuente de alimentación en caso de que el aire acondicionado no se use durante bastante tiempo.



En caso contrario, el polvo acumulado puede provocar sobrecalentamiento o incendio.

★ Nunca dañe el cable eléctrico, ni use un cable eléctrico que no sea el indicado.



En caso contrario, puede provocar sobrecalentamiento o incendio.

★ Durante la limpieza es necesario desconectar la alimentación.

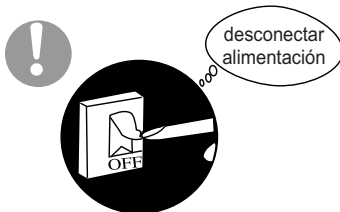

En caso contrario, puede provocar descargas eléctricas o daños.

★ La tensión nominal de este aire acondicionado es de 220-240V, 60Hz. El compresor vibrará fuertemente si la tensión es demasiado baja, pudiendo dañar el sistema de refrigeración. Los componentes eléctricos se dañan fácilmente si la tensión es demasiado elevada.

★ No intente reparar el aire acondicionado.

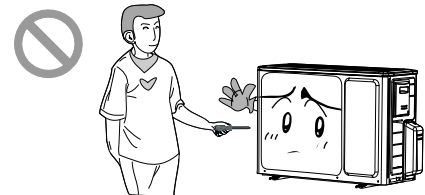

La reparación incorrecta provocará una descarga eléctrica o un incendio. Para ello, debe contactar con el centro de asistencia técnica.

★ Verifique si el soporte instalado es suficientemente fuerte.

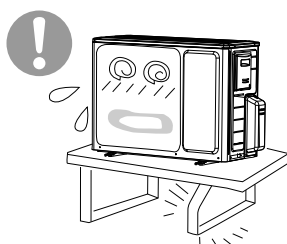

Si está dañado puede provocar la caída de la unidad y provocar daños.

★ No se suba encima de la unidad exterior ni coloque objetos encima de la misma.

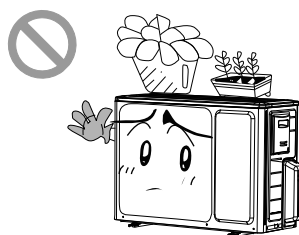

Estos pueden caer y representar peligro.

★ Conexión a tierra: la unidad debe estar correctamente conectada a tierra. El cable tierra debe estar conectado al dispositivo tierra especial de la construcción.



GWHD(18)NK3FO:

Aviso

- Asegúrese de que corta la alimentación antes de limpiar el aire acondicionado; en caso contrario, puede provocar descargas eléctricas.
- Mojar el aire acondicionado puede provocar riesgo de descarga eléctrica. Nunca lave el aire acondicionado.
- Los líquidos volátiles como diluyente o gasolina pueden dañar la apariencia del aire acondicionado. (Use solo un paño suave seco o un paño húmedo para limpiar el exterior del aire acondicionado).
- Este producto no se debe desechar con la basura doméstica. Este producto se tiene que desechar en un lugar autorizado para el reciclaje de aparatos eléctricos o electrónicos.
- La temperatura del circuito de refrigeración será elevada; por favor, mantenga el cable de conexión alejado del tubo de cobre.

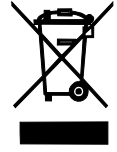

UNIDAD EXTERIOR	
N.º	Descripción
1	Rejilla de salida del aire
2	Válvula

Nota: las imágenes son generales del aparato y pueden no corresponder al aspecto de las unidades que se han comprado.

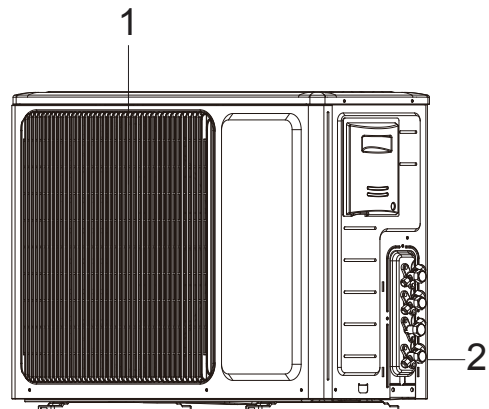

GWHD(24)NK3FO, GWHD(24)NK3GO, GWHD(28)NK3FO:

Aviso

- Si el cable de alimentación está dañado, este debe ser sustituido por el fabricante o por su agente de asistencia técnica o persona correctamente calificada para prevenir situaciones de peligro.
- Asegúrese de que corta la alimentación antes de limpiar el aire acondicionado; en caso contrario, puede provocar descargas eléctricas.
- Mojar el aire acondicionado puede provocar el riesgo de descarga eléctrica. Nunca lave el aire acondicionado.
- Los líquidos volátiles como diluyente o gasolina pueden dañar la apariencia del aire acondicionado. (Use solo un paño suave seco o un paño húmedo para limpiar el exterior del aire acondicionado).
- Este producto no se debe desechar sin separación municipal de residuos. Es necesaria la recogida selectiva para un tratamiento especial.
- La temperatura del circuito de refrigeración será elevada, por favor, mantenga el cable de conexión alejado del tubo de cobre.

UNIDAD EXTERIOR	
N.º	Descripción
1	Rejilla de salida del aire
2	Válvula

Nota: las imágenes son generales del aparato y pueden no corresponder al aspecto de las unidades que se han comprado.

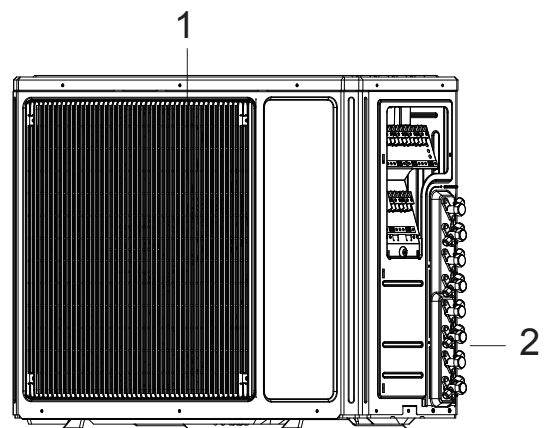

DATOS TÉCNICOS**INFORMACIÓN GENERAL**

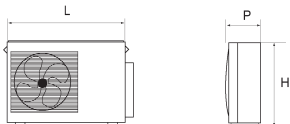
MODELO	GWHD(18)NK3FO		
Datos eléctricos			
Alimentación	220-240V~, 50Hz		
Fusible o interruptor de presión magnetotérmico	25		
Sección mínima del cable de alimentación	2.5		mm ²
Dimensión y espacio			
	L	818	mm
	P	378	mm
	H	596	mm

DATOS TÉCNICOS**INFORMACIÓN GENERAL**

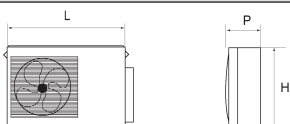
MODELO	GWHD(24)NK3FO, GWHD(24)NK3GO, GWHD(28)NK3FO,		
Datos eléctricos			
Alimentación	220-240V~, 50Hz		
Fusible o interruptor de presión magnetotérmico	40		
Sección mínima del cable de alimentación	4.0		mm ²
Dimensión y espacio			
	L	920	mm
	P	380	mm
	H	790	mm

AMPLITUD DE LA TEMPERATURA DE FUNCIONAMIENTO DE LA UNIDAD EXTERIOR**INFORMACIÓN GENERAL**

	Exterior DB/WB (°C)
Refrigeración máxima	48/-
Refrigeración mínima	-5/-
Calentamiento máximo	27/-
Calentamiento mínimo	-15/-

GWHD(18)NK3FO, GWHD(24)NK3FO

1. Retire el mango de la parte lateral derecha de la unidad exterior (un tornillo).
2. Retire el gancho del cable, conecte el cable de conexión a la alimentación con el terminal en la fila de conexión y fije la conexión. El enchufe del cable debe coincidir con el de la unidad interior. La conexión eléctrica debe ser igual a la de la unidad interior.
3. Fije el cable de conexión con un gancho.
4. Asegúrese de que el cable está bien fijo.
5. Instale el mango.

! Debe estar conectado un interruptor de corte omni-polar con separación de contacto de, por lo menos, 3mm en todos los polos, en los cables fijos.

! La conexión incorrecta de los cables puede provocar el mal funcionamiento de algunos componentes eléctricos. Después de fijar el cable, asegúrese de que existe espacio entre la conexión y el punto fijo.

! Los tubos de conexión y los cables de conexión de la unidad A y unidad B debe coincidir entre sí.

! El aparato se debe instalar de acuerdo con las regulaciones nacionales de cableado.

Nota: las imágenes son generales del aparato y pueden no corresponder al aspecto de las unidades que se han comprado.

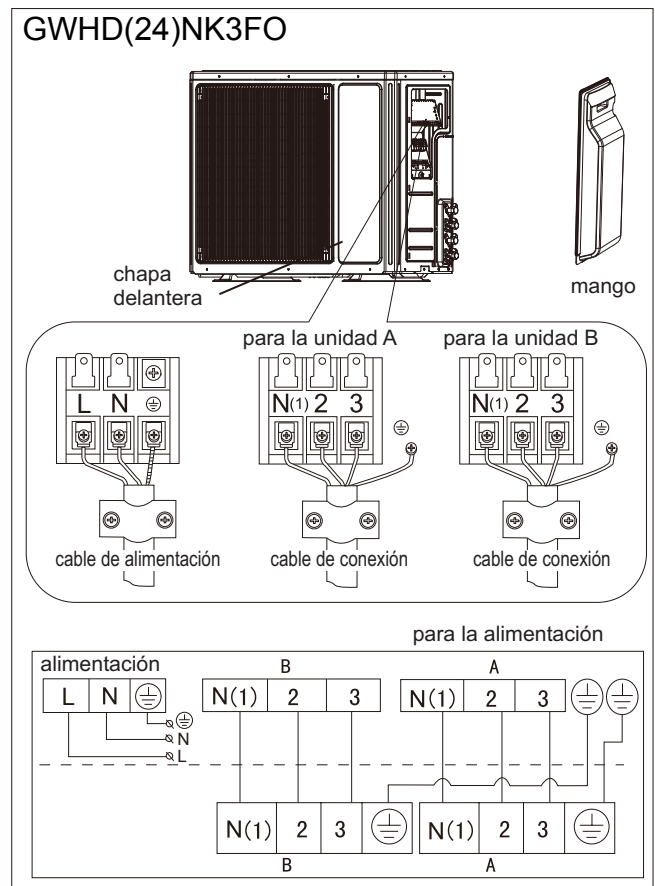
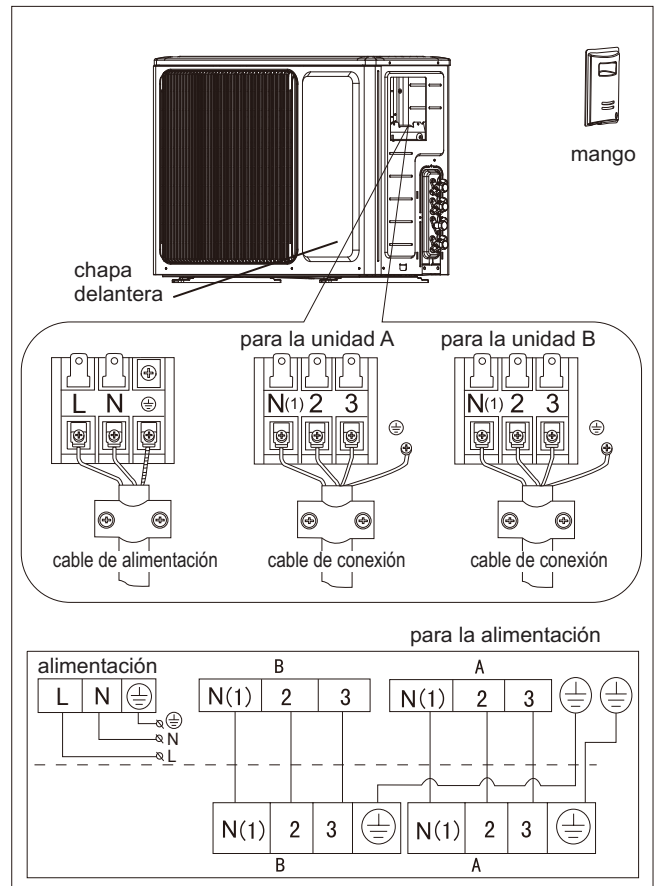

GWHD(24)NK3GO:

1. Retire el mango de la parte lateral derecha de la unidad exterior (un tornillo).
2. Retire el gancho del cable, conecte el cable de conexión a la alimentación con el terminal en la fila de conexión y fije la conexión. El enchufe del cable debe coincidir con el de la unidad interior. La conexión eléctrica debe ser igual a la de la unidad interior.
3. Fije el cable de conexión con un gancho.
4. Asegúrese de que el cable está bien fijo.
5. Instale el mango.

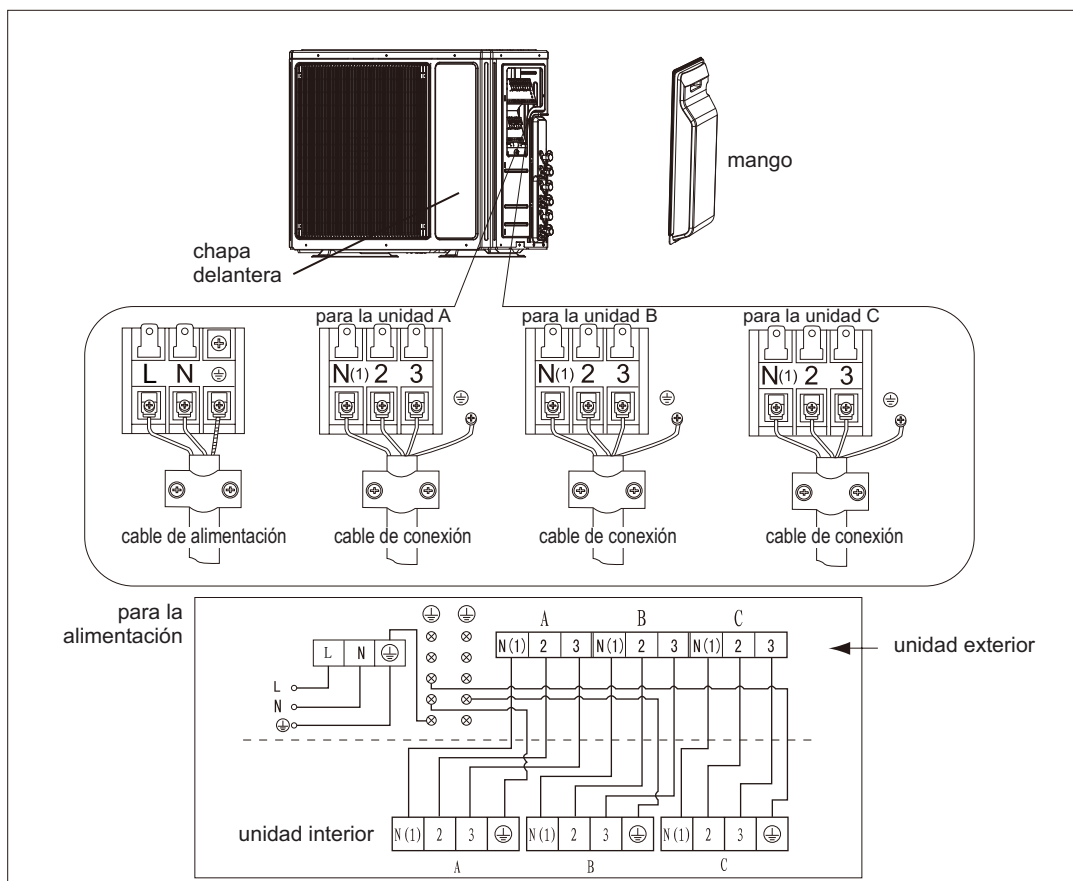

GWHD(28)NK3FO

1. Retire el mango de la parte lateral derecha de la unidad exterior (un tornillo).
2. Fije el cable de conexión con un gancho.
3. Retire el gancho del cable, conecte el cable de conexión a la alimentación con el terminal en la fila de conexión y fije la conexión. El enchufe del cable debe coincidir con el de la unidad interior. La conexión eléctrica debe ser igual a la de la unidad interior.
4. Asegúrese de que el cable está bien fijo.
5. Instale el mango.

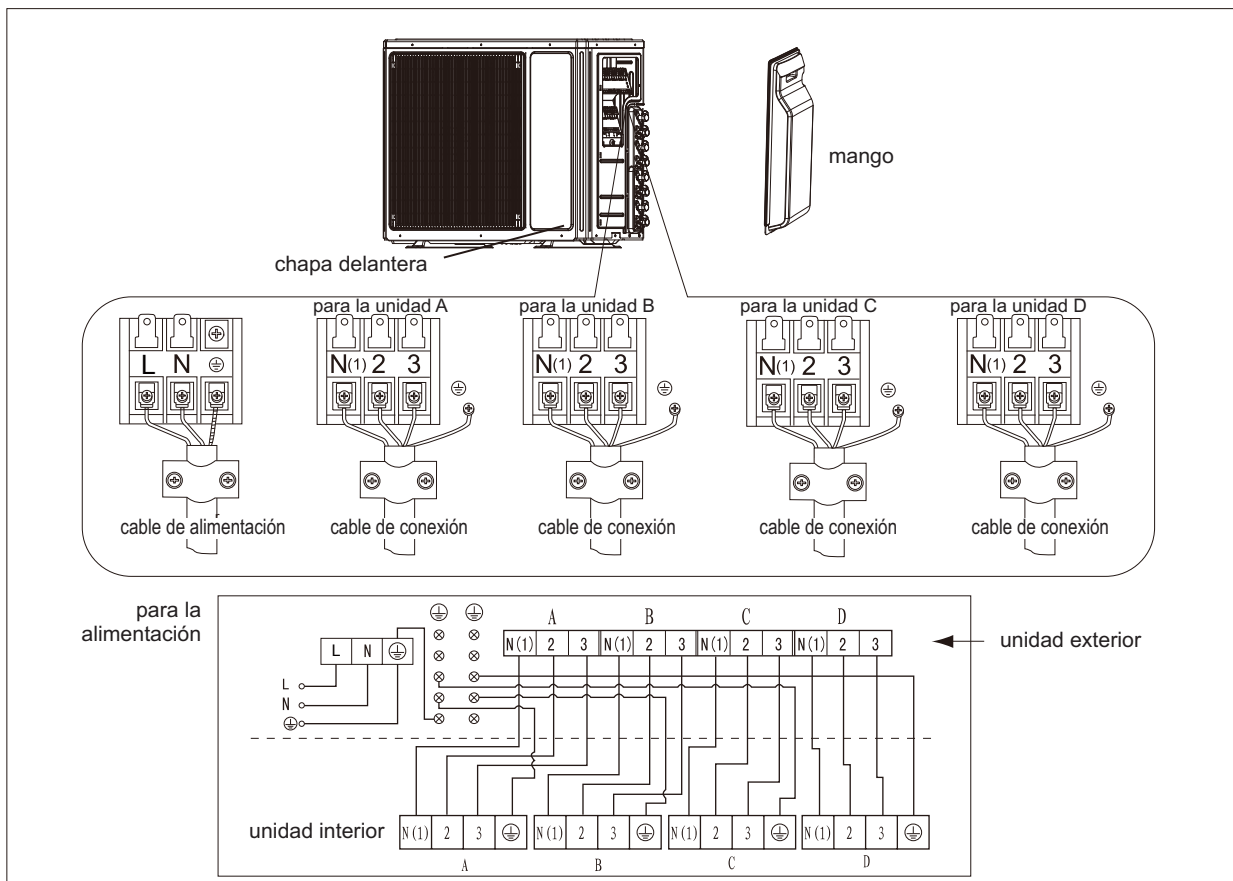

MANEJO

INSTALACIÓN

- ⚠ Después de retirar el embalaje verifique si el contenido está intacto y completo.
- ⚠ La unidad exterior se debe mantener siempre recta.

⚠ El manejo debe ser realizado siempre por personal técnico debidamente calificado y que use equipo adecuado para el peso del aparato.

Ubicación

⚠ Use tornillos para sujetar la unidad a una superficie plana y sólida. Al montar la unidad en una pared o techo, asegúrese de que el soporte está bien sujeto para que no se pueda desplazar en caso de vibraciones intensas o vientos fuertes.

- No instale la unidad exterior en pozos o zonas de paso de aire

Instalación de los tubos

⚠ Use tubos de conexión y equipo adecuado para el refrigerante R410A.

Modelos(m)	18K	24/28K
Comp. Máx. del tubo de conexión	20	70
Comp. Máx. del tubo de conexión (unidad interior sencilla)	10	20

⚠ Los tubos de refrigeración no deben superar las alturas máximas de 5m (18k) o 10m (24k).

⚠ Selle todo los tubos de refrigerante y uniones.

⚠ Apriete las conexiones usando llaves dinamométricas en direcciones opuestas.

Atención: La instalación se debe realizar de acuerdo con las NEC/CEC, solo por personal autorizado.

Instale la conexión de drenaje y la manguera de drenaje (solo para modelo con bomba de calor)

Se produce condensación que sale de la unidad exterior cuando el aparato está funcionando en modo de calentamiento. Para no molestar a los vecinos y para respetar el ambiente, instale una conexión de drenaje y una manguera de drenaje para canalizar el agua de la condensación. Instale la conexión de drenaje y la manilla de goma en el chasis de la unidad exterior y conecte la manguera de drenaje, como indica la figura.

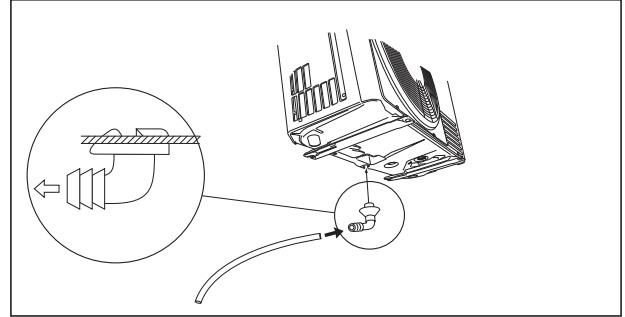

PURGA

INSTALACIÓN

El aire húmedo que queda dentro del circuito de refrigeración puede provocar el mal funcionamiento del compresor. Después de haber conectado las unidades interior y exterior purgue el aire y la humedad del circuito de refrigeración usando una bomba de vacío.

- (1) Afloje y retire las tapas de las válvulas de dos o tres vías.
- (2) Afloje y retire la tapa de la válvula de servicio.
- (3) Conecte la bomba de vacío a la válvula de servicio.
- (4) Coloque la bomba de vacío a funcionar durante 10 a 15 minutos hasta que se haya alcanzado un vacío absoluto de 10 mm Hg.
- (5) Con la bomba de vacío aún funcionando, desconecte el botón de baja presión de la conexión de la bomba de vacío. Pare la bomba de vacío.
- (6) Abra la válvula de dos vías en ¼ y después ciérrela pasados unos 10 segundos. Verifique la existencia de fugas en todas las uniones usando jabón líquido o un dispositivo electrónico de detección de fugas.
- (7) Gire el cuerpo de las válvulas de dos o tres vías. Desconecte la manguera de la bomba de vacío.
- (8) Sustituya y apriete las tapas de las válvulas.

Diámetro (mm)	Binario de torsión (Nm)
∅ 6	15-20
∅ 9.52	35-40
∅ 16	60-65
∅ 12	45-50
∅ 19	70-75

La unidad de 18K se tiene que instalar en la unidad exterior

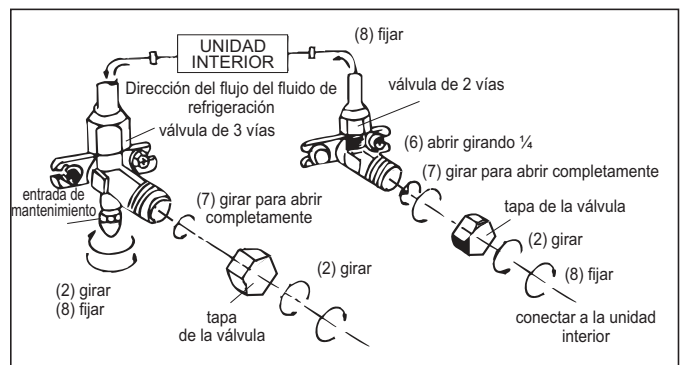
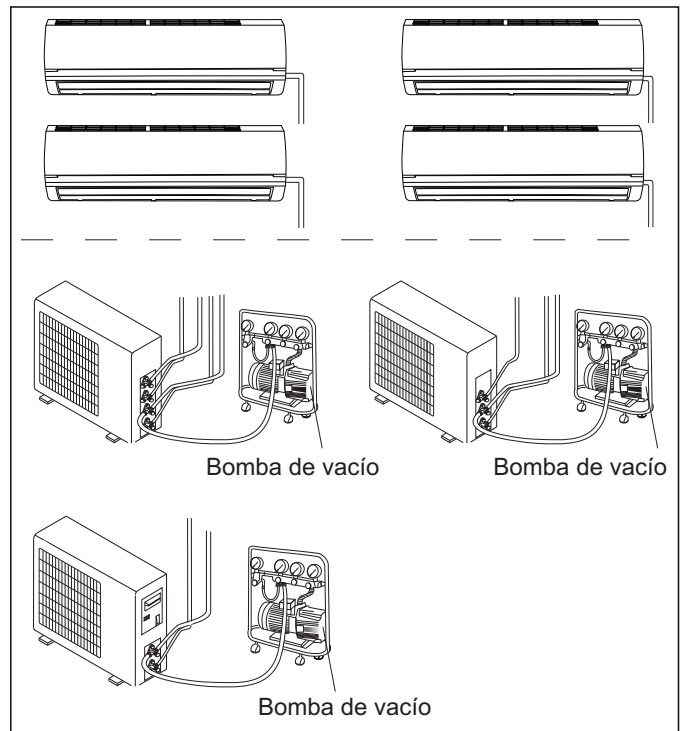
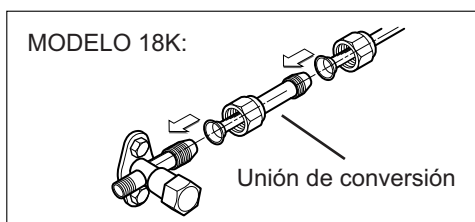

⚠ Use los instrumentos adecuados para el refrigerante R410A.

● No use ningún otro refrigerante que no sea el R410A.

⚠ No use aceites minerales para limpiar la unidad.



DIAGRAMA DE LAS DIMENSIONES DE INSTALACIÓN

INSTALACIÓN

⚠ La instalación debe ser realizada por personal formado y calificado con fiabilidad, de acuerdo con este manual.

⚠ Contacte con el centro de asistencia antes de la instalación para evitar el mal funcionamiento debido a una instalación no profesional.

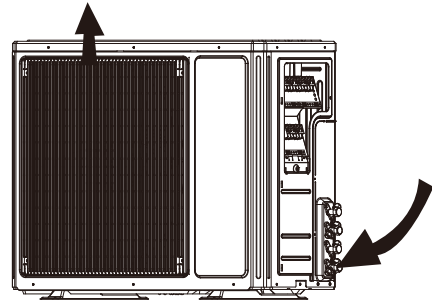
⚠ Al recoger y mover las unidades, debe ser orientado por personal formado y calificado.

⚠ Asegúrese de que se deja el espacio recomendado alrededor del aparato.

GWHD(18)NK3FO:

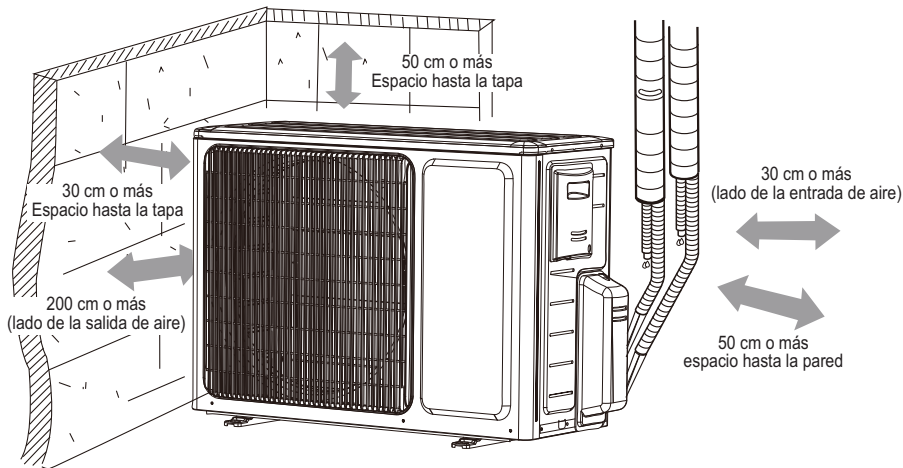

GWHD(24)NK3FO, GWHD(24)NK3GO, GWHD(28)NK3FO:

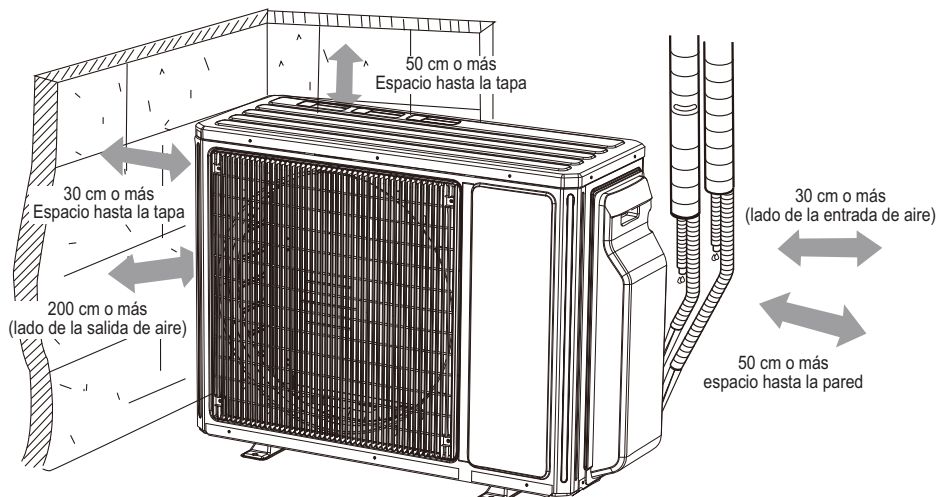

Verificar puntos	Problemas debido a instalación incorrecta
¿La instalación es fiable?	La unidad puede caer, vibrar o hacer ruidos
¿Se ha detectado la fuga de gas?	Puede provocar efecto de refrigeración (calentamiento) no satisfactorio
¿El aislamiento térmico de la unidad es suficiente?	Puede provocar condensación y gotas de agua
¿El drenaje corre sin problemas?	Puede provocar condensación y gotas de agua
¿La tensión de alimentación está de acuerdo con la tensión nominal especificada en la chapa identificativa?	La unidad se puede venir abajo o los componentes pueden quemar
¿Las líneas y los tubos están instalados correctamente?	La unidad se puede venir abajo o los componentes pueden quemar
¿La unidad se ha conectado a tierra en seguridad?	Riesgo de fuga eléctrica
¿Los modelos de las líneas están según los requisitos?	La unidad se puede venir abajo o los componentes pueden quemar
¿Existen obstáculos en la entrada y salida de aire de las unidades interior y exterior?	La unidad se puede venir abajo o los componentes pueden quemar
¿Se ha registrado la longitud del tubo de refrigeración y la cantidad de refrigerante?	No es fácil decidir la cantidad de refrigerante a cargar.

Modelo	—	5,3 kW / 18.000 Btu/h	7,0 kW / 24.000 Btu/h	8,2 kW / 28.000 Btu/h
Gama	—	Multi-Split	Multi-Split	Multi-Split
Tipo de Producto		Unid. Exterior 2x1	Unid. Exterior 3x1	Unid. Exterior 4x1
Capacidad total (frío)	kW	5,3	7,0	8,2
Capacidad mínima (frío)	W	2.050	2.200	2.200
Capacidad máxima (frío)	W	6.200	10.000	10.000
Capacidad total (calor)	kW	6	9	9
Capacidad mínima (calor)	W	2.500	3.600	2.800
Capacidad máxima (calor)	W	6.650	11.000	11.000
SEER	—	5,6	5,1	5,1
SCOP	--	3,8	3,8	3,8
Caudal de aire	m ³ /h	3.200	4.000	4.000
Presión sonora	dB(A)	56	58	59
Alimentación	V	220-240	220-240	220-240
Frecuencia	Hz	50	50	50
Fases	—	1	1	1
Corriente del fusible	A	25	30	30
Consumo (frío)	kW	1,5	2,4	2,5
Consumo (calor)	kW	1,5	2,35	2,6
Consumo nominal	kW	2,55	4,55	4,55
Corriente nominal	A	11,98	20,19	20,19
Tipo de compresor	—	Inverter Rotary	Inverter Rotary	Inverter Rotary
Tipo de ventilador	—	Axial-flow	Axial-flow	Axial-flow
Rango de temperatura (frío)	°C	-15~48	-15~48	-15~48
Rango de temperatura (calor)	°C	-15~24	-15~24	-15~24
Aislamiento	—	I	I	I
Tipo de refrigerante	—	R410A	R410A	R410A
Carga de refrigerante	kg	1,4	2,20	2,20
Dimensión Contorno (L)	mm	955	980	980
Dimensión Contorno (P)	mm	396	427	427
Dimensión Contorno (A)	mm	700	790	790
Peso Neto	kg	43,0	59,0	59,0
Peso Bruto	kg	48,0	64,0	64,0
Distancia máxima para carga standard	m	10	30	40
Carga adicional de gas	g/m	15	15	15
Diámetro tubo de líquido	mm	2XØ6	3XØ6	4XØ6
Diámetro tubo de gas	mm	2XØ9.52	3XØ9.52	4XØ9.52
Distancia máxima por unidad	m	10	20	20
Altura máxima entre unidades	m	10	10	10

No.	Código de error	Descripción del error
2	H3	Protección de sobrecarga del compresor
3	E4	Protección de descarga del compresor
4	E8	Protección de sobrecarga de la unidad exterior
5	H1	Protección de alta presión
6	E5	Protección de sobretensión de toda la unidad
7	H5	Protección modular del IPM
8	P8	Protección de sobrecalentamiento modular del IPM
9	HC	Protección de PFC (incluyendo la protección de sobrecalentamiento del PFC)
10	P5	Protección de la fase de corriente del compresor
11	PH	Protección de alto voltaje de generatriz DC
12	PL	Protección de bajo voltaje de generatriz DC
13	Lc	Falla de arranque del compresor
14	H7	Desincronización del compresor
15	Ld	Protección de fase de ausencia del compresor
16	U1	Falla de la fase de detección del circuito de corriente del compresor
17	EE	Falla de la tarjeta de memoria
18	PU	Falla de descarga del compresor
19	H1	Descongelamiento
20	H1	Retorno de aceite
27	F3	Falla en el sensor de temperatura ambiente exterior
28	F4	Falla en el sensor de temperatura del tubo exterior
29	F5	Falla en el sensor de temperatura de descarga
30	P7	Falla en la resistencia del termo IPM
31	b5	Falla en el sensor de temperatura del tubo de líquido de la Unidad A
32	b7	Falla en el sensor de temperatura del tubo de gas de la Unidad A
33	b5	Falla en el sensor de temperatura del tubo de líquido de la Unidad B
34	b7	Falla en el sensor de temperatura del tubo de gas de la Unidad B
35	b5	Falla en el sensor de temperatura del tubo de líquido de la Unidad C
36	b7	Falla en el sensor de temperatura del tubo de gas de la Unidad C
37	b5	Falla en el sensor de temperatura del tubo de líquido de la Unidad D
38	b7	Falla en el sensor de temperatura del tubo de gas de la Unidad D
39	E7	Modo conflicto de la Unidad A
40	E7	Modo conflicto de la Unidad B
41	E7	Modo conflicto de la Unidad C
42	E7	Modo conflicto de la Unidad D
43	E6	Error de comunicación con la unidad A
44	E6	Error de comunicación con la unidad B
45	E6	Error de comunicación con la unidad C
46	E6	Error de comunicación con la unidad D
47	E2	Protección de congelamiento de la unidad A
48	E2	Protección de congelamiento de la unidad B
49	E2	Protección de congelamiento de la unidad C
50	E2	Protección de congelamiento de la unidad D
51	E8	Protección de alta temperatura de la unidad A
52	E8	Protección de alta temperatura de la unidad B
53	E8	Protección de alta temperatura de la unidad C
54	E8	Protección de alta temperatura de la unidad D
55		Mala conexión del cable de comunicación o falla de la válvula de expansión de la unidad A
56		Mala conexión del cable de comunicación o falla de la válvula de expansión de la unidad B
57		Mala conexión del cable de comunicación o falla de la válvula de expansión de la unidad C
58		Mala conexión del cable de comunicación o falla de la válvula de expansión de la unidad D

Unidad 2X1 rendimiento en modo frío (7 = 2 kw, 9=2,6 kw, 12=3,5 kw)

Unidades interiores	Capacidad	Sala A	Sala B	Sala C	Sala D	Capacidad (Min.~Max.)	Consumo (Min.~Max.)
7	7	2100				2100(1500~3500)	850(500~1800)
9	9	2600				2600(1500~3500)	850(500~2000)
12	12	3500				3500(2000~4400)	1100(500~2000)
7+7	14	2050	2050			4100(2050~4700)	1150(500~2000)
7+9	16	2300	2500			4800(2050~5800)	1500(500~2550)
9+9	18	2500	2500			5000(2050~6200)	1550(500~2550)
7+12	19	2000	3500			5500(2150~6300)	1850(500~2550)
9+12	21	2500	3500			5800(2150~6300)	2000(500~2550)

Unidad 2X1 rendimiento en modo Calor (7 = 2 kw, 9=2,6 kw, 12=3,5 kw)

Unidades interiores	Capacidad	Sala A	Sala B	Sala C	Sala D	Capacidad (Min.~Max.)	Consumo (Min.~Max.)
7	7	2600				2600(1600~4500)	950(550~2000)
9	9	2800				2800(1600~4500)	1100(550~2000)
12	12	3800				3800(1800~4800)	1150(550~2000)
7+7	14	2250	2250			4500(2500~6000)	1180(580~2000)
7+9	16	2200	2850			5050(2500~6650)	1400(580~2500)
9+9	18	2800	2800			5600(2500~6650)	1540(580~2500)
7+12	19	2250	3800			6050(2650~6750)	1750(600~2600)
9+12	21	2800	3800			6300(2650~6750)	1850(600~2600)

Unidad 3X1 rendimiento en modo frío (7 = 2 kw, 9=2,6 kw, 12=3,5 kw, 18 = 5,3 Kw)

Unidades interiores	Capacidad	Sala A	Sala B	Sala C	Sala D	Capacidad (Min.~Max.)	Consumo (Min.~Max.)
7+7	14	2300	2300			4600(2000~7800)	1150(600~4200)
7+9	16	2300	2500			4800(2000~7800)	1420(600~4200)
9+9	18	2500	2500			5000(2000~7800)	1550(600~4200)
7+12	19	2200	3600			5800(2100~8000)	1850(650~4300)
9+12	21	2600	3600			6200(2100~8000)	2000(700~4300)
12+12	24	3500	3500			7000(2200~8200)	2180(750~4300)
7+18	25	2000	5000			7000(2200~9000)	2180(800~4400)
9+18	27	2300	4700			7000(2250~9200)	2180(800~4400)
12+18	30	2800	4200			7000(2300~9500)	2180(800~4400)
18+18	36	3550	3550			7100(2500~9500)	2200(650~4600)
7+7+7	21	2300	2300	2300		6900(2200~9000)	2140(550~4000)
7+7+9	23	2250	2250	2500		7000(2200~9200)	2180(550~4200)
7+9+9	25	2200	2450	2450		7100(2200~9400)	2200(550~4300)
7+7+12	26	2000	2000	3100		7100(2200~9400)	2200(550~4550)

9+9+9	27	2366	2366	2366		7100(2200~9500)	2200(650~4600)
7+9+12	28	2000	2150	2950		7100(2200~9500)	2200(650~4600)
9+9+12	30	2100	2100	2900		7100(2200~9500)	2200(650~4600)
7+12+12	31	1900	2600	2600		7100(2200~9600)	2200(650~4650)
9+12+12	33	1900	2600	2600		7100(2200~9600)	2200(650~4650)
9+9+18	36	2200	2200	2700		7100(2200~9600)	2200(650~4650)
12+12+12	36	2366	2366	2366		7100(2200~9600)	2200(650~4650)

Unidad 3X1 rendimiento en modo Calor (7 = 2 kw, 9=2,6 kw, 12=3,5 kw, 18 = 5,3 Kw)

Unidades interiores	Capacidad	Sala A	Sala B	Sala C	Sala D	Capacidad (Min.~Max.)	Consumo (Min.~Max.)
7+7	14	3000	3000			6000 (3000~8000)	1950(900~3800)
7+9	16	3000	3200			6200 (3000~8500)	2000(900~3850)
9+9	18	3200	3200			6400 (3200~8500)	2050(900~3950)
7+12	19	3000	4000			7000 (3400~9000)	2250(900~4300)
9+12	21	3200	4000			7200 (3500~9300)	2250(900~4400)
12+12	24	3850	3850			7700 (3500~9500)	2260(900~4400)
7+18	25	2200	5500			7700 (3600~9600)	2400(900~4400)
9+18	27	2600	5100			7700 (3700~9900)	2400(900~4400)
12+18	30	3200	4600			7800 (3800~9900)	2400(900~4400)
18+18	36	3900	3900			7800 (3800~9300)	2400(900~4500)
7+7+7	21	2700	2700	2700		8100 (3500~9900)	2400(850~4000)
7+7+9	23	2500	2500	3100		8100 (3500~9900)	2400(850~4000)
7+9+9	25	2400	3050	3050		8500 (3600~9900)	2400(850~4000)
7+7+12	26	2300	2300	3900		8500 (3700~9900)	2400(850~4000)
9+9+9	27	2850	2850	2850		8500 (3700~9900)	2400(850~4000)
7+9+12	28	2100	2750	3650		8500 (3700~9900)	2400(850~4000)
9+9+12	30	2550	2550	3400		8550 (3800~9900)	2400(850~4000)
9+12+12	33	2200	3050	3050		8550 (3800~9900)	2400(850~4000)
9+9+18	36	2220	2220	4100		8550 (3800~9900)	2400(850~4000)
12+12+12	36	2850	2850	2850		8550 (3800~9900)	2500(850~4000)

Unidad 4X1 rendimiento en modo frío (7 = 2 kw, 9=2,6 kw, 12=3,5 kw, 18 = 5,3 Kw)

Unidades interiores	Capacidad	Sala A	Sala B	Sala C	Sala D	Capacidad (Min.~Max.)	Consumo (Min.~Max.)
7+7	14	2300	2300			4600(2000~7800)	1150(600~4200)
7+9	16	2300	2500			4800(2000~7800)	1420(600~4200)
9+9	18	2500	2500			5000(2000~7800)	1550(600~4200)
7+12	19	2200	3600			5800(2100~8000)	1850(650~4300)
9+12	21	2600	3600			6200(2100~8000)	2000(700~4300)
12+12	24	3500	3500			7000(2200~8200)	2180(750~4300)
7+18	25	2000	5000			7000(2200~9000)	2180(800~4400)
9+18	27	2300	4700			7000(2250~9200)	2180(800~4400)
12+18	30	2800	4200			7000(2300~9500)	2180(800~4400)

COMBINACIONES UNIDADES INTERIORES
INSTALACIÓN

18+18	36	3550	3550			7100(2500~9500)	2200(650~4600)
7+7+7	21	2300	2300	2300		6900(2200~9000)	2140(550~4000)
7+7+9	23	2250	2250	2500		7000(2200~9200)	2180(550~4200)
7+9+9	25	2200	2450	2450		7100(2200~9400)	2200(550~4300)
7+7+12	26	2000	2000	3100		7100(2200~9400)	2200(550~4550)
9+9+9	27	2366	2366	2366		7100(2200~9500)	2200(650~4600)
7+9+12	28	2000	2150	2950		7100(2200~9500)	2200(650~4600)
9+9+12	30	2100	2100	2900		7100(2200~9500)	2200(650~4600)
7+12+12	31	1900	2600	2600		7100(2200~9600)	2200(650~4650)
9+12+12	33	1900	2600	2600		7100(2200~9600)	2200(650~4650)
9+9+18	36	2200	2200	2700		7100(2200~9600)	2200(650~4650)
12+12+12	36	2366	2366	2366		7100(2200~9600)	2200(650~4650)
7+12+18	37	2100	2300	2700		7100 (2200~9600)	2200(650~4650)
9+12+18	39	2100	2300	2700		7100 (2200~9600)	2200(650~4650)
12+12+18	42	2300	2300	2500		7100 (2200~9600)	2200(650~4650)
7+7+7+7	28	1900	1900	1900	1900	7600 (2200~9600)	2360(650~4650)
7+7+7+9	30	1950	1950	1950	2150	8000 (2200~9600)	2480(650~4650)
7+7+9+9	32	1900	1900	2100	2100	8000 (2200~9600)	2480(650~4650)
7+7+7+12	33	1750	1750	1750	2750	8000 (2200~9600)	2480(650~4650)
7+9+9+9	34	1850	2050	2050	2050	8000 (2200~9600)	2480(650~4650)
7+7+9+12	35	1700	1700	1850	2750	8000 (2200~9600)	2480(650~4650)
9+9+9+9	36	2000	2000	2000	2000	8000 (2200~9600)	2480(650~4650)
7+9+9+12	37	2100	2300	2300	2900	8000 (2200~11000)	2600(650~3800)
7+7+12+12	38	1700	1700	2300	2300	8000 (2200~9600)	2480(650~4650)
7+7+7+18	39	1700	1700	1700	2900	8000 (2200~9600)	2480(650~4650)
9+9+9+12	39	1750	1750	1750	2750	8000 (2200~9600)	2480(650~4650)
7+9+12+12	40	1400	2000	2300	2300	8000 (2200~9600)	2480(650~4650)
7+7+9+18	41	1400	1400	2500	2700	8000 (2200~9600)	2480(650~4650)
9+9+12+12	42	1500	1500	2500	2500	8000 (2200~10000)	2480(650~4500)

Unidad 4X1 rendimiento en modo Calor (7 = 2 kw, 9=2,6 kw, 12=3,5 kw, 18 = 5,3 Kw)

Unidades interiores	Capacidad	Sala A	Sala B	Sala C	Sala D	Capacidad (Min.~Max.)	Consumo (Min.~Max.)
7+7	14	3000	3000			6000 (3000~8000)	1950 (900~3800)
7+9	16	3000	3200			6200 (3000~8500)	2000 (900~3850)
9+9	18	3200	3200			6400 (3200~8500)	2050 (900~3950)
7+12	19	3000	4000			7000 (3400~9000)	2250 (900~4300)
9+12	21	3200	4000			7200 (3500~9300)	2250 (900~4400)
12+12	24	3850	3850			7700 (3500~9500)	2260 (900~4400)
7+18	25	2200	5500			7700 (3600~9600)	2400 (900~4400)

COMBINACIONES UNIDADES INTERIORES
INSTALACIÓN

9+18	27	2600	5100			7700 (3700~9900)	2400 (900~4400)
12+18	30	3200	4600			7800 (3800~9900)	2400 (900~4400)
18+18	36	3900	3900			7800 (3800~9300)	2400 (900~4500)
7+7+7	21	2700	2700	2700		8100 (3500~9900)	2400 (850~4000)
7+7+9	23	2500	2500	3100		8100 (3500~9900)	2400 (850~4000)
7+9+9	25	2400	3050	3050		8500 (3600~9900)	2400 (850~4000)
7+7+12	26	2300	2300	3900		8500 (3700~9900)	2400 (850~4000)
9+9+9	27	2850	2850	2850		8500 (3700~9900)	2400 (850~4000)
7+9+12	28	2100	2750	3650		8500 (3700~9900)	2400 (850~4000)
9+9+12	30	2550	2550	3400		8550 (3800~9900)	2400 (850~4000)
9+12+12	33	2200	3050	3050		8550 (3800~9900)	2400 (850~4000)
9+9+18	36	2220	2220	4100		8550 (3800~9900)	2400 (850~4000)
12+12+12	36	2850	2850	2850		8550 (3800~9900)	2500 (850~4000)
7+7+7+7	28	2300	2300	2300	2300	9200 (3900~11000)	2550 (950~4000)
7+7+7+9	30	2250	2250	2250	2550	9300 (3900~11000)	2550 (950~4000)
7+7+9+9	32	2100	2100	2550	2550	9300 (3900~11000)	2550 (950~4000)
7+7+7+12	33	2100	2100	2100	3000	9300 (3900~11000)	2550 (950~4000)
7+9+9+9	34	2100	2400	2400	2400	9300 (3900~11000)	2550 (950~4000)
7+7+9+12	35	2200	2200	2200	2700	9300 (3900~11000)	2550 (950~4000)
9+9+9+9	36	2325	2325	2325	2325	9300 (3900~11000)	2550 (980~4000)
7+9+9+12	37	2100	2300	2300	2900	9600 (3900~11000)	2600 (900~4000)
7+7+12+12	38	2100	2300	2300	2900	9600 (3900~11000)	2600 (900~4000)
7+7+7+18	39	2000	2000	2000	3600	9600 (3900~11000)	2600 (900~4000)
9+9+9+12	39	2200	2200	2200	3000	9600 (3900~11000)	2550 (980~4000)
7+9+12+12	40	2000	2200	2700	2700	9600 (3900~11000)	2600 (900~4000)
7+7+9+18	41	2100	2100	2400	3000	9600 (3900~11000)	2600 (900~4000)
9+9+12+12	42	2100	2100	2700	2700	9600 (3900~11000)	2550 (980~4000)

Garantía del producto y mantenimiento

Lea atentamente este apartado que incluye información detallada sobre las prestaciones de garantía y condiciones, así como información sobre otros servicios y observaciones sobre el mantenimiento del aparato.

Todos los productos y en especial los aparatos a gas o gas-oil, deberán ser montados por instaladores autorizados. Antes de comenzar la instalación deberán tenerse presentes estas Instrucciones de instalación y manejo así como la reglamentación vigente.

Una vez instalado, ROBERT BOSCH ESPAÑA, S.L.U. pone a su disposición los SERVICIOS OFICIALES JUNKERS, para asegurarle el servicio a domicilio y el correcto funcionamiento del producto. Más de noventa Centros Oficiales en toda España le ofrecen:

- **Garantía del fabricante** en piezas, mano de obra y desplazamiento. Vea en la página siguiente los detalles de las prestaciones de garantía.
- **La Seguridad** de utilizar **el mejor servicio para su aparato** al ser realizado por personal que recibe directamente formación y documentación específica para el desarrollo de esta actividad.
- El uso de **repuestos originales** que le garantiza un funcionamiento fiable y un buen rendimiento del aparato.
- **Tarifas oficiales del fabricante**

Coberturas de garantía

1. Nombre y dirección del garante:

ROBERT BOSCH ESPAÑA, S.L.U. (TT/SSP); CIF B-82230704
C/ Hermanos García Noblejas, nº 19. CP 28037 de Madrid,
(Tlfno.: 902 100 724, E-mail: junkers.asistencia@es.bosch.com)

Este derecho de garantía no limita las condiciones contractuales de la compraventa ni afecta a los derechos que frente al vendedor dispone el consumidor, conforme a las previsiones de la ley 23/2003 de Garantía en la venta de los Bienes de Consumo (de acuerdo con lo establecido legalmente se enumera en el punto 5 relación de derechos que la mencionada ley concede al consumidor ante la falta de conformidad).

2. Identificación Producto sobre el que recae la garantía:

Para identificar correctamente el producto objeto de esta garantía, en la factura de compra deberán consignarse los datos incluidos en el embalaje del producto: modelo, referencia de diez dígitos y nº etiqueta FD. Alternativamente estos datos pueden tomarse también de la placa de características del producto.

Adicionalmente puede incluir los datos relacionados con el aparato y su instalación en el CERTIFICADO DE GARANTÍA que se incluye en este Manual de Instalación y Manejo.

3. Condiciones de garantía de los productos JUNKERS suministrados por R. BOSCH ESPAÑA, S.L.U.

3.1 ROBERT BOSCH ESPAÑA, S.L.U. responde ante el consumidor y durante un periodo de 2 años de cualquier falta de conformidad que exista en el aparato en el momento de su entrega. Durante los primeros seis meses se supone que las faltas de conformidad existían en el momento de la venta y durante el periodo restante, el consumidor las deberá probar.

3.2 Durante el periodo de garantía las intervenciones en el producto deberán ser realizadas exclusivamente por el Servicio Técnico Oficial. Todos los servicios en garantía, se realizarán dentro de la jornada y calendario laboral legalmente establecido en cada comunidad autónoma.

3.3 Muy Importante: Para optar a las coberturas de garantía, es imprescindible que el consumidor acredite ante el SERVICIO TÉCNICO OFICIAL la fecha de compra. En su propio beneficio conserve junto a estas condiciones de garantía, la factura oficial donde se identifica inequívocamente el producto.

3.4 El producto destinado para uso doméstico, será instalado según reglamentación vigente y su manual de instalación y manejo. Una instalación incorrecta o que no cumpla la normativa legal en esta materia, dará lugar a la no aplicación de la garantía.

3.5 Una intervención en garantía no renueva el periodo de garantía del equipo.

3.6 Esta garantía es válida para los productos JUNKERS que hayan sido adquiridos e instalados en España.

4. Circunstancias excluidas de la aplicación de garantía:

Queda excluido de la prestación en garantía, y por tanto será a cargo del usuario el coste total de la intervención en los siguientes casos:

4.1 El producto JUNKERS, es parte integrante de una instalación de calefacción y/o de agua caliente sanitaria, su garantía no ampara los fallos o deficiencias de los componentes externos al producto que pueden afectar a su correcto funcionamiento.

4.2 Los defectos que se ocasionen por el uso de accesorios o repuestos que no sean los determinados por ROBERT BOSCH ESPAÑA, S.L.U.

4.3 Los defectos que provengan del incumplimiento de la reglamentación vigente o de las instrucciones de instalación, manejo y funcionamiento o de aplicaciones no conformes con el uso al que se destina el producto o de factores mediambientales anormales, o de condiciones extrañas de funcionamiento, o de sobrecarga o de un mantenimiento o limpieza realizados inadecuadamente.

4.4 Los productos que hayan sido modificados o manipulados por personal ajeno a los Servicios Oficiales del fabricante y consecuentemente sin autorización escrita de ROBERT BOSCH ESPAÑA, S.L.U.

4.5 Las averías producidas por agentes externos (roedores, aves, arañas, etc.), fenómenos atmosféricos y/o geológicos (heladas, tormentas, lluvias, etc.), así como las derivadas voltaje, actos vandálicos, guerras callejeras y conflictos armados de cualquier tipo.

4.6 Los productos, las piezas o componentes golpeados en el transporte o durante su instalación.

4.7 Las operaciones de limpieza en el aparato o componentes del mismo, motivadas por las concentraciones en el ambiente de grasas u otras circunstancias del local donde está instalado.

4.8 El coste del desmontaje de muebles, armarios u otros elementos que impiden el libre acceso al producto. Si el producto va a ser instalado en el interior de un mueble, se tendrá presente las dimensiones y características indicadas en el manual de instalación y manejo que acompaña al aparato.

4.9 Los servicios de información y asesoramiento a domicilio, sobre utilización del sistema de calefacción o elementos de regulación y control como: termostatos, programadores o centralitas de regulación.

4.10 Los siguientes servicios de urgencia no están incluidos en la prestación de garantía:

- Servicios a domicilio de urgencia en el día y hasta las 22 horas en días laborables. Orientado principalmente a establecimientos públicos y también al particular, que no desean esperar un mínimo de 24 / 48 horas en recibir el servicio.
- Servicio de fines de semana y festivos Por tratarse de servicios urgente no incluidos en la cobertura de la garantía y que, por tanto, tienen coste adicional, se realizarán exclusivamente a petición del usuario. En el supuesto de que Ud. requiera este tipo de servicios, deberá abonar junto al coste normal de la intervención, el suplemento fijo marcado. Existe a su disposición Tarifa Oficial del fabricante donde se regulan los precios por desplazamiento, mano de obra y piezas, así como el suplemento fijo que se sumará al servicio especial.

Los servicios especiales realizados en productos con menos de 24 meses desde el inicio de la garantía, sólo abonará el suplemento fijo.

Consulte con nuestro centro de atención al cliente la posibilidad de utilizar este servicio a domicilio. La disponibilidad del mismo varía según la zona y época del año.

5. Derechos que la ley concede al consumidor ante la falta de conformidad con el contrato:

5.1 ROBERT BOSCH ESPAÑA, S.L.U. responde ante el consumidor de cualquier falta de conformidad con el contrato de venta que exista en el momento de la entrega del producto.

El producto es conforme al contrato siempre que cumpla todos los requisitos siguientes:

- a).**- Si se ajusta a la descripción realizada por ROBERT BOSCH ESPAÑA, S.L.U. y posee las cualidades presentadas por éste en forma de muestra o modelo.
- b).**- Si es apto para los usos a que ordinariamente se destinen los productos del mismo tipo.
- c).**- Si es apto para cualquier uso especial cuando requerido ROBERT BOSCH ESPAÑA, S.L.U. por el consumidor al efecto, aquel haya admitido que el producto es apto para el uso especial.
- d).**- Si presenta la calidad y prestaciones habituales de un producto del mismo tipo que el consumidor pueda fundamentadamente esperar.

5.2 La falta de conformidad que resulte de una incorrecta instalación del bien se equipara a la falta de conformidad del bien cuando la instalación esté incluida en el contrato de venta y la realice ROBERT BOSCH ESPAÑA, S.L.U. o se haga bajo su responsabilidad o, cuando realizada por el consumidor, la instalación defectuosa se deba a un error en las instrucciones de instalación.

5.3 ROBERT BOSCH ESPAÑA, S.L.U. responde de las faltas de conformidad que existan en el momento de la entrega del producto y sean manifestadas por el consumidor, durante el plazo de dos años contados desde el momento de la entrega.

Se considera la fecha de entrega, la que figure en la factura o en el ticket de compra o en el albarán de entrega correspondiente si este fuera posterior a la factura de compra. Durante los primeros seis meses se supone que las faltas de conformidad existían en el momento de la venta y durante el período restante, el consumidor las deberá probar.

El consumidor deberá informar al vendedor del producto de la falta de conformidad en el plazo de dos meses desde que tuvo conocimiento de ella.

5.4 Cuando al consumidor le resulte imposible o le suponga una carga excesiva dirigirse frente al vendedor del producto por la falta de conformidad de los bienes con el contrato de venta, podrá reclamar directamente a ROBERT BOSCH ESPAÑA, S.L.U., con el fin de obtener la sustitución o reparación del bien.

5.5 Si el producto no fuera conforme con el contrato, el consumidor podrá optar entre exigir la reparación o la sustitución del producto salvo que una de esas opciones resulte imposible o desproporcionada. Se considera desproporcionada toda forma de saneamiento que imponga al vendedor costes que en comparación con la otra forma de saneamiento no sean razonables.

5.6 Procederá la rebaja del precio o la resolución del contrato, a elección del consumidor, cuando éste no pueda exigir la reparación o la sustitución, o si éstas no se hubieran efectuado en un plazo razonable o sin mayores inconvenientes para el consumidor. No procederá la resolución cuando la falta de conformidad sea de escasa importancia.

5.7 La reparación y la sustitución se ajustará a las siguientes reglas:

- a).**- Ser gratuitas (comprendiendo, especialmente, gastos de envío y coste de mano de obra y materiales) y llevarse a cabo en un plazo razonable y sin inconvenientes para el consumidor.
- b).**- La reparación suspende el cómputo del plazo legal para reclamar la falta de conformidad desde que el producto es entregado hasta que se le devuelve reparado al consumidor. Durante los 6 meses posteriores a la entrega del producto reparado, ROBERT BOSCH ESPAÑA, S.L.U. responde de las faltas de conformidad que motivaron la reparación.
- c).**- La sustitución suspende el cómputo del plazo legal para reclamar la falta de conformidad desde que se ejerció la opción de sustitución hasta la entrega del nuevo producto. Al producto sustituido se aplica, en todo caso, la presunción de que las faltas de conformidad que se manifiesten en los seis meses posteriores a su entrega ya existían cuando el producto se entregó.

Fdo.- ROBERT BOSCH ESPAÑA, S.L.U.
Robert Bosch España, S.L.U.
Ventas Termotecnia (TT/SSP)
Hnos. García Noblejas, 19
28037 Madrid
www.junkers.es

Cómo contactar con nosotros



Aviso de averías

Tel.: 902 100 724

E-mail: asistencia-tecnica.junkers@es.bosch.com

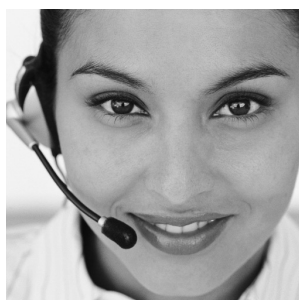

Información general para el usuario final

Tel.: 902 100 724

E-mail: asistencia-tecnica.junkers@es.bosch.com

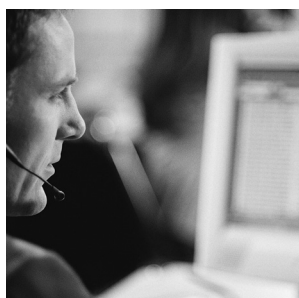

Apoyo técnico para el profesional

Tel.: 902 41 00 14

E-mail: junkers.tecnica@es.bosch.com



Robert Bosch España, S.L.U.
Bosch Termotecnia
Hnos. García Noblejas, 19
28037 Madrid
www.junkers.es

INFORMAÇÃO GERAL	Instruções anteriores à utilização	22
	Nome das peças	23
	Dados técnicos	24
	Temperaturas de funcionamento da unidade exterior	24
INSTALAÇÃO	Ligações eléctricas	25
	Instalação da unidade Exterior	28
	Purga	28
	Manutenção e diagrama de instalação	29
	Verificar depois da instalação	30
	Especificações técnicas	31
	Códigos de erro	32
	Tabela de combinações com unidades interiores	33
	Garantia de produto e manutenção	37

Funcionamento e manutenção

- As crianças não deverão brincar com o aparelho.
- Limpeza e manutenção no deve ser realizada por crianças.
- Este aparelho poderá ser utilizado por crianças a partir dos 8 anos e por pessoas com incapacidades físicas, mentais o falta de experiência e conhecimentos se forem supervisionados o que tenham recebido instruções relativas ao aparelho para utilizá-lo de forma segura e entendendo os riscos do mesmo.

AVISO

★ Se detectar cheiro a queimado ou fumo desligue a alimentação e contacte o centro de assistência técnica.

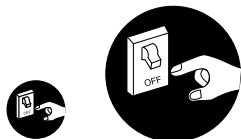

Caso essa situação se mantenha, a unidade pode ficar danificada e pode provocar choque eléctrico ou incêndio.

★ A alimentação deve adoptar um circuito especial protegido por um interruptor de pressão e assegurar que tem capacidade suficiente. A unidade irá ligar e desligar de acordo com os seus requisitos automaticamente. Não ligue e desligue frequentemente o equipamento, pois de contrário poderá prejudicar a unidade.

★ Nunca corte ou danifique os cabos de alimentação e fios de controlo. Caso o cabo de alimentação e os fios de controlo de sinal fiquem danificados, estes devem ser trocados por profissionais.



★ A potência deve adoptar um circuito especial para prevenir incêndios.

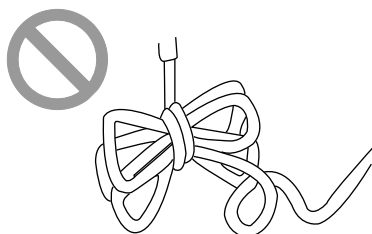

Risco de choque eléctrico ou incêndios.

★ Desligue a fonte de alimentação caso o ar condicionado não venha a ser usado durante bastante tempo.



Caso contrário, o pó acumulado pode provocar sobreaquecimento ou incêndio.

★ Nunca danifique o cabo eléctrico, nem use um cabo eléctrico que não seja o indicado.



Risco de sobreaquecimento ou incêndio.

★ Durante a limpeza é necessário desligar a alimentação.

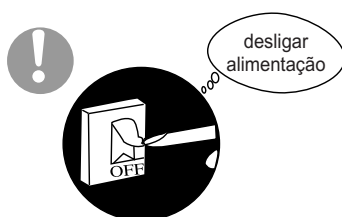

Risco de choques eléctricos ou danos.

★ A tensão nominal deste equipamento é de 220-240V, 50Hz. O compressor irá vibrar fortemente se a tensão for demasiado baixa podendo danificar o circuito frigorífico. Os componentes eléctricos danificam-se facilmente se a tensão for demasiado elevada.

★ Não tente reparar o ar condicionado.

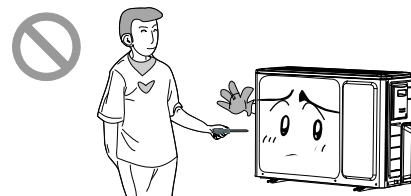

Risco de choque eléctrico ou incêndio. Deve para tal contactar o centro de assistência técnica.

★ Verifique se o suporte instalado é suficientemente forte.

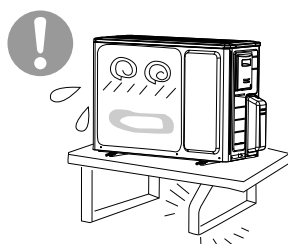

Se estiver danificado pode provocar a queda da unidade e provocar danos.

★ Não suba para cima da unidade exterior, nem coloque objectos em cima da mesma.

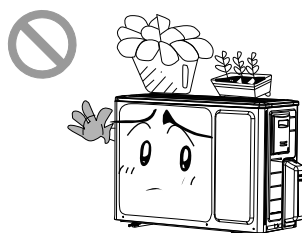

Estes podem cair e representar perigo.

★ Ligação à terra: a unidade deve estar devidamente ligada à terra. O fio terra deve estar ligado ao dispositivo terra especial da construção.



Unidade Exterior 2x1

Aviso

- Certifique-se de que corta a alimentação antes de proceder a trabalhos de limpeza da unidade, caso contrário pode provocar choques eléctricos.
- Molhar a unidade pode provocar o risco de choque eléctrico. Nunca lave a unidade de ar-condicionado.
- Líquidos voláteis como diluente ou gasolina podem danificar a aparência da unidade. (Use apenas um pano macio seco ou um pano húmido para limpar o exterior da unidade de ar condicionado).
- Este produto não deve ser eliminado juntamente com o lixo doméstico. Este produto tem de ser eliminado num local autorizado para a reciclagem de aparelhos eléctricos ou electrónicos.
- A temperatura do circuito de refrigeração será elevada, por favor mantenha o cabo eléctrico de ligação afastado do tubo de cobre.



UNIDADE EXTERIOR	
N.º	Descrição
1	Grelha de saída do ar
2	Válvula

Nota: as imagens do aparelho são imagens gerais e podem não corresponder ao aspecto do equipamento que foi adquirido pelo proprietário.

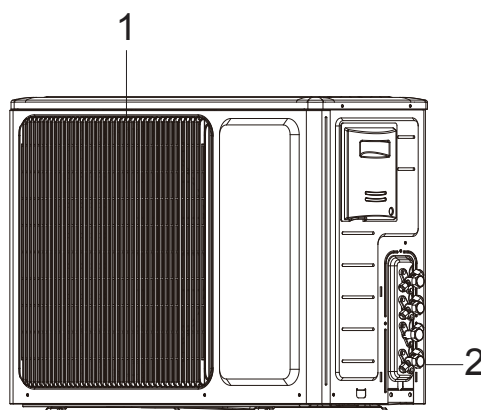

Unidades exteriores 3x1 e 4x1

Aviso

- Se o cabo de alimentação estiver danificado, este deve ser substituído pelo fabricante ou por um Posto de assistência técnica ou pessoa devidamente qualificada para prevenir situações de perigo.
- Certifique-se de que corta a alimentação antes de limpar a unidade de ar-condicionado, caso contrário pode provocar choques eléctricos.
- Molhar a unidade pode provocar o risco de choque eléctrico. Nunca lave a unidade de ar-condicionado.
- Líquidos voláteis como diluente ou gasolina podem danificar a aparência do ar condicionado. (Use apenas um pano macio seco ou um pano húmido para limpar o exterior da unidade de ar condicionado).
- Este produto não deve ser eliminado sem separação municipal de resíduos. É necessária a recolha separada para um tratamento especial.
- A temperatura do circuito de refrigeração será elevada, por favor mantenha o cabo eléctrico de ligação afastado do tubo de cobre.

UNIDADE EXTERIOR	
N.º	Descrição
1	Grelha de saída do ar
2	Válvula

Nota: As imagens do aparelho são imagens gerais e podem não corresponder ao aspecto do equipamento que foi adquirido pelo proprietário.

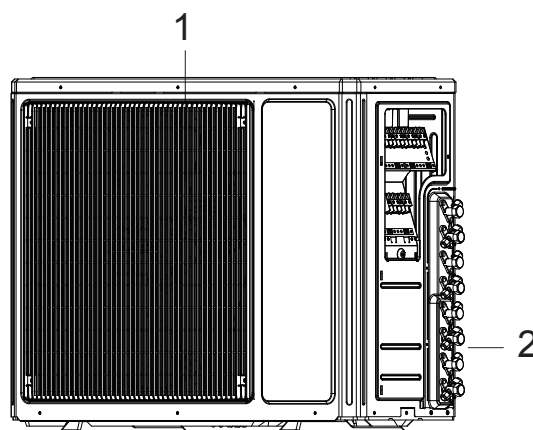

DADOS TÉCNICOS**INFORMAÇÃO GERAL**

MODELO	2x1		
Dados eléctricos			
Alimentação	220-240V~, 50Hz		
Fusível ou interruptor de pressão	25		
Secção mínima do cabo de alimentação	2.5		mm ²
Dimensão e folga			
	L	818	mm
	P	378	mm
	H	596	mm

DADOS TÉCNICOS**INFORMAÇÃO GERAL**

MODELO	3x1, 4x1		
Dados eléctricos			
Alimentação	220-240V~, 50Hz		
Fusível ou interruptor de pressão	40		
Secção mínima do cabo de alimentação	4.0		mm ²
Dimensão e folga			
	L	920	mm
	P	380	mm
	H	790	mm

AMPLITUDE DA TEMPERATURA DE FUNCIONAMENTO DA UNIDADE EXTERIOR**INFORMAÇÃO GERAL**

	Exterior DB/WB (°C)
Refrigeração máxima	48/-
Refrigeração mínima	-5/-
Aquecimento máximo	27/-
Aquecimento mínimo	-15/-

Unidade exterior 2x1

1. Remova o manípulo da parte lateral direita da unidade exterior (um parafuso).
2. Remova o grampo do cabo, ligue o cabo de ligação à alimentação com o terminal na fila de ligação e fixe a ligação. O encaixe do cabo deve ser consistente com o da unidade interior. A ligação eléctrica deve ser igual à da unidade interior.
3. Fixe o cabo de ligação com um grampo.
4. Assegure que o cabo está bem fixo.
5. Instale o manípulo.

! Deve estar ligado um interruptor de corte multipolar com separação de contacto de, pelo menos, 3mm em todos os polos, nos cabos fixos.

! A ligação errada dos cabos pode provocar o mau funcionamento de alguns componentes eléctricos. Depois de fixar o cabo, assegure que existe espaço entre a ligação e o ponto fixo.

! Os tubos de ligação e os fios de ligação da unidade A e unidade B devem corresponder entre si.

! O aparelho deve ser instalado de acordo com o regulamento nacional de baixa tensão.

Nota: Estas imagens são gerais e podem não corresponder ao aspecto do equipamento que foi adquirido pelo proprietário.

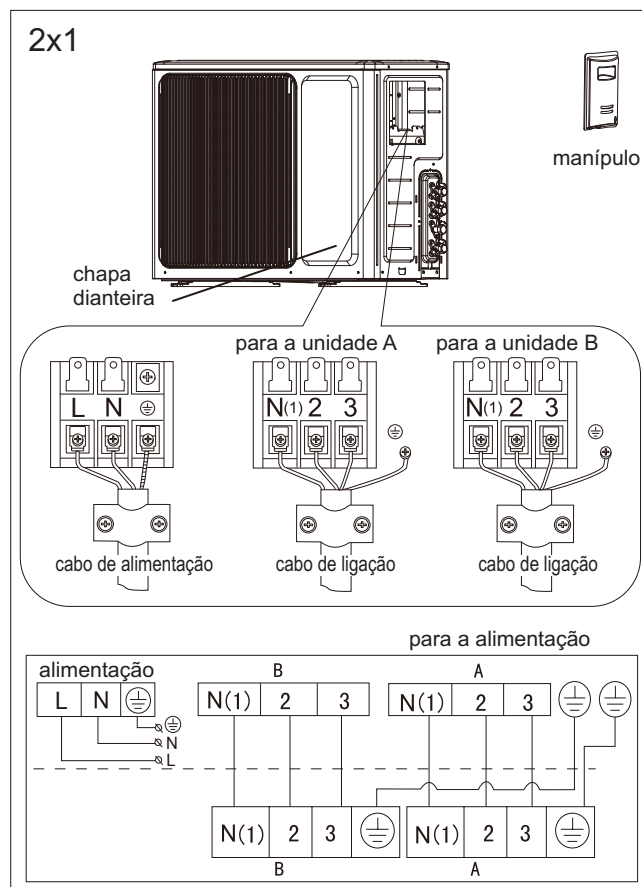

Unidade Exterior 3x1

1. Remova o manípulo da parte lateral direita da unidade exterior (um parafuso).
2. Remova o grampo do cabo, ligue o cabo de ligação à alimentação com o terminal na fila de ligação e fixe a ligação. O encaixe do cabo deve ser consistente com o da unidade interior. A ligação eléctrica deve ser igual à da unidade interior.
3. Fixe o cabo de ligação com um grampo.
4. Assegure que o cabo está bem fixo.
5. Instale o manípulo.

⚠ Deve estar ligado um interruptor de corte multi-polar com separação de contacto de, pelo menos, 3mm em todos os polos, nos cabos fixos.

⚠ A ligação errada dos cabos pode provocar o mau funcionamento de alguns componentes eléctricos. Depois de fixar o cabo, assegure que existe espaço entre a ligação e o ponto fixo.

⚠ Os tubos de ligação e os fios de ligação da unidade A, unidade B e unidade C devem corresponder entre si.

⚠ O aparelho deve ser instalado de acordo com o regulamento nacional de baixa tensão.

Nota: Estas imagens são gerais e podem não corresponder ao aspecto do equipamento que foi adquirido pelo proprietário.

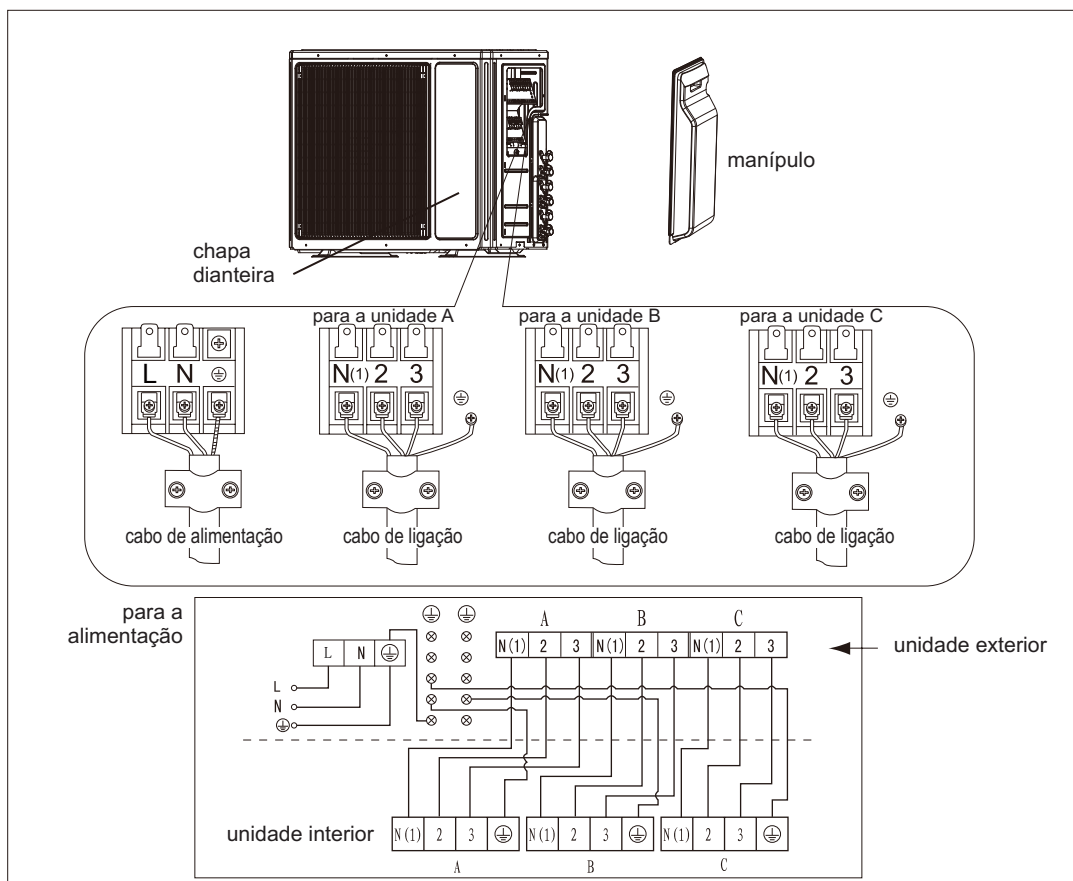

Unidade Exterior 4x1

1. Remova o manípulo da parte lateral direita da unidade exterior (um parafuso).
2. Fixe o cabo de ligação com um grampo.
3. Remova o grampo do cabo, ligue o cabo de ligação à alimentação com o terminal na fila de ligação e fixe a ligação. O encaixe do cabo deve ser consistente com o da unidade interior. A ligação eléctrica deve ser igual à da unidade interior.
4. Assegure que o cabo está bem fixo.
5. Instale o manípulo.

⚠ Deve estar ligado um interruptor de corte multi-polar com separação de contacto de, pelo menos, 3mm em todos os polos, nos cabos fixos.

⚠ A ligação errada dos cabos pode provocar o mau funcionamento de alguns componentes eléctricos. Depois de fixar o cabo, assegure que existe espaço entre a ligação e o ponto fixo.

⚠ Os tubos de ligação e os fios de ligação da unidade A, unidade B, unidade C e unidade D devem corresponder entre si.

⚠ O aparelho deve ser instalado de acordo com o regulamento nacional de baixa tensão.

Nota: Estas imagens são gerais e podem não corresponder ao aspecto do equipamento que foi adquirido pelo proprietário.

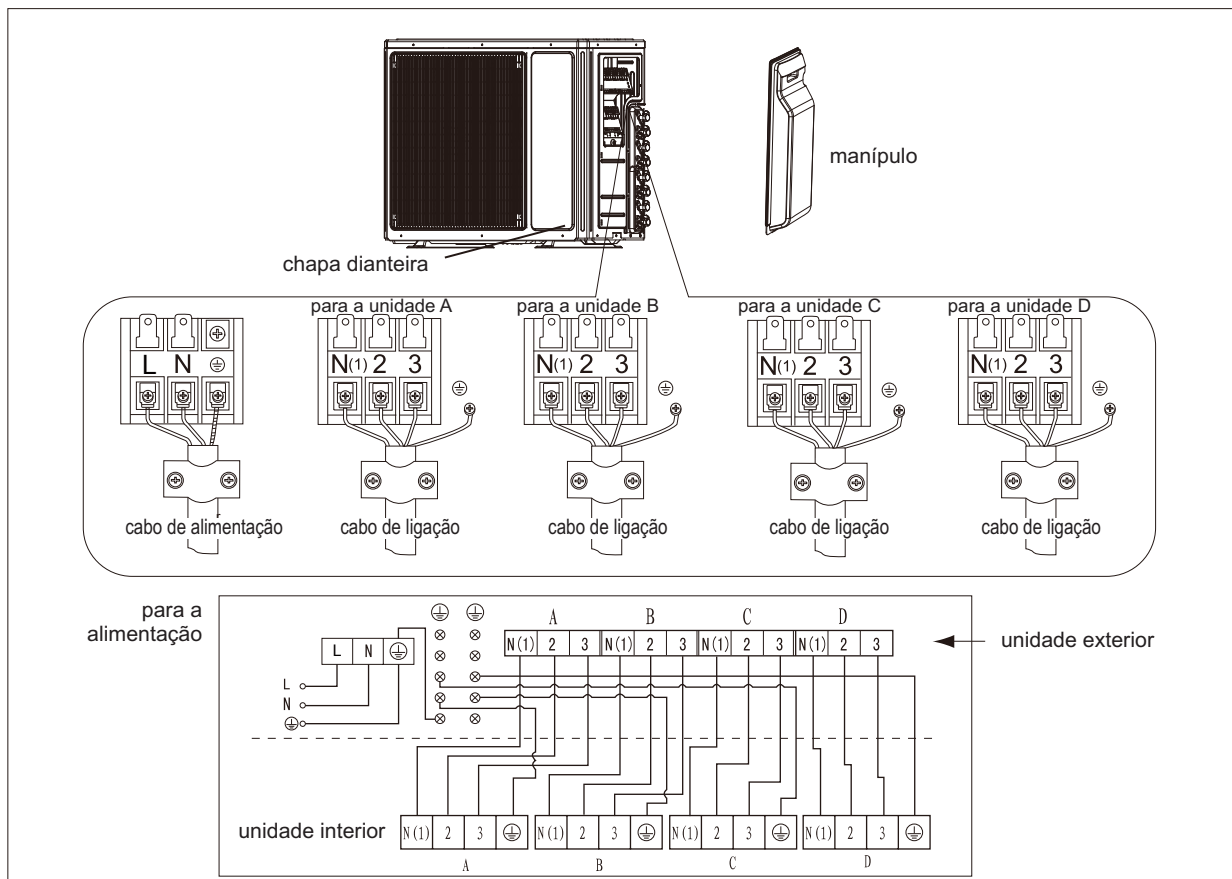

⚠ Depois de remover a embalagem, verifique se o conteúdo está intacto e completo.

⚠ A unidade exterior deve ser sempre mantida direita.

⚠ O manuseamento deve ser feito por pessoal técnico devidamente qualificado e que utilize equipamento adequado para o peso do aparelho.

Localização

! Use parafusos para segurar a unidade a uma superfície plana e sólida. Ao montar a unidade numa parede ou superfície plana, certifique-se de que o suporte está bem preso para que não possa deslocar-se em caso de vibrações intensas ou ventos fortes.

- Não instale a unidade exterior em poços ou zonas de passagem de ar

Instalação dos tubos

! Use tubos de ligação e equipamento adequado para o refrigerante R410A.

!	Modelos (m)	2x1	3x1 / 4x1
	Comp. Máx. do tubo de ligação	40	60 / 80
	Comp. Máx. do tubo de ligação (por cada unidade interior)	20	20

! Os tubos de refrigeração não devem ultrapassar as alturas máximas de 10m.

! Vede todos os tubos de refrigerante e uniões.

! Aperte as ligações usando chaves dinamométricas em direcções opostas.

Atenção: A instalação deve ser feita de acordo com as normas europeias e nacionais e apenas por pessoal autorizado.

Instale a ligação de drenagem e a mangueira de drenagem

É produzida condensação que sai da unidade exterior quando o aparelho está a funcionar em modo de aquecimento. A fim de não perturbar os vizinhos e de respeitar o ambiente, instale uma ligação de drenagem e uma mangueira de drenagem para canalizar a água da condensação. Instale a ligação de drenagem e a manilha de borracha no chassis da unidade exterior e ligue a mangueira de drenagem, como indica a figura.

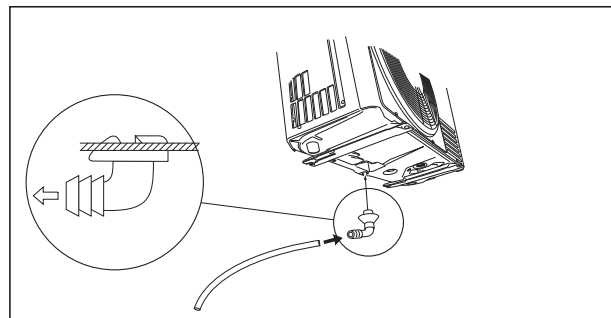

PURGA

INSTALAÇÃO

O ar húmido e o oxigénio que ficasse dentro do circuito de refrigeração, iria provocar o mau funcionamento do compressor e conseqüente avaria. Depois de ter ligado as unidades interior e exterior, purgue o ar e humidade do circuito de refrigeração, usando uma bomba de vácuo.

- (1) Desaperte e remova as tampas das válvulas de duas e três vias.
- (2) Desaperte e remova a tampa da válvula de serviço.
- (3) Ligue a bomba de vácuo à válvula de serviço.
- (4) Coloque a bomba de vácuo a funcionar durante 20 a 25 minutos até que tenha sido alcançado um vácuo absoluto de 10 mm Hg.
- (5) Com a bomba de vácuo ainda a funcionar, feche a válvula de ligação da bomba de vácuo. Pare a bomba de vácuo.
- (6) Depois do vácuo efectuado, insira azoto na válvula de serviço, através de uma mangueira devidamente purgada. Verifique a existência de fugas em todas as uniões usando sabão líquido.
- (7) Repita os procedimentos descritos em (4) e (5) e por fim, abra completamente as válvulas de duas e três vias. Remova a mangueira da bomba de vácuo.
- (8) Coloque e aperte as tampas das válvulas.

Diâmetro (mm)	Binário de torção (Nm)
∅ 6	15-20
∅ 9.52	35-40
∅ 16	60-65
∅ 12	45-50
∅ 19	70-75

Para instalação de uma unidade interior de 5.3 kW, é necessário colocar um adaptador na unidade exterior.

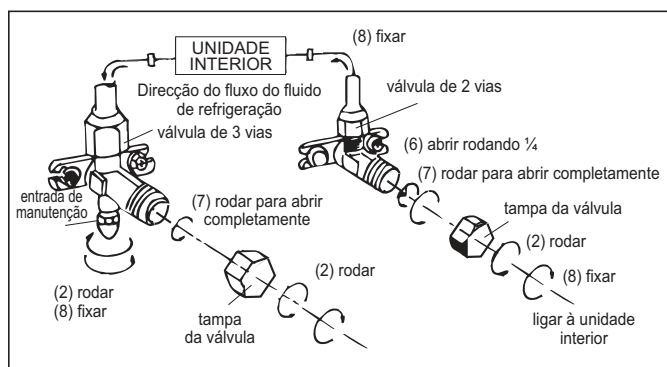
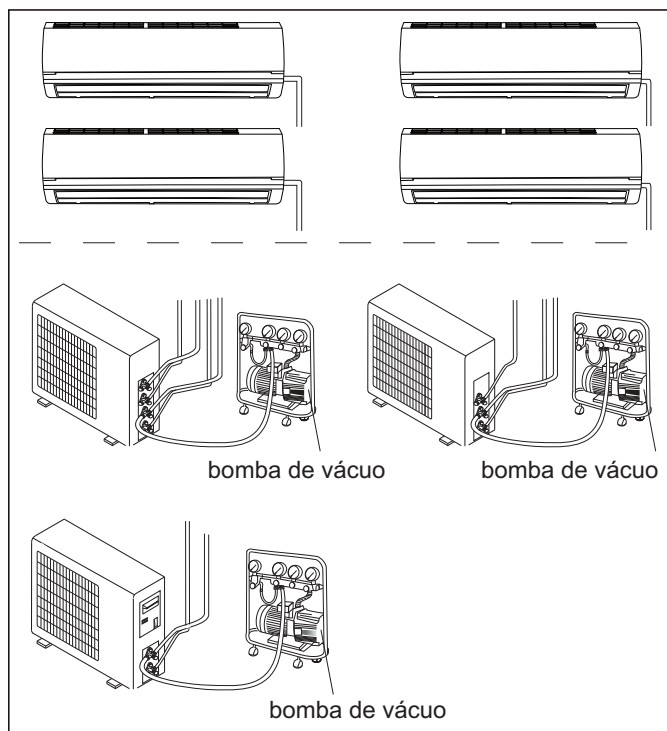
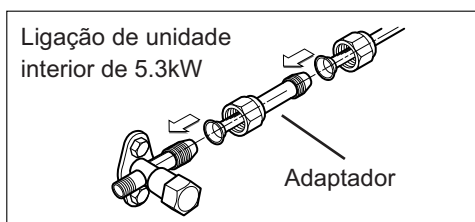

! Use os instrumentos adequados para o refrigerante R410A.

● Não use qualquer outro refrigerante que não o R410A.

! Não use óleos minerais para limpar a unidade.

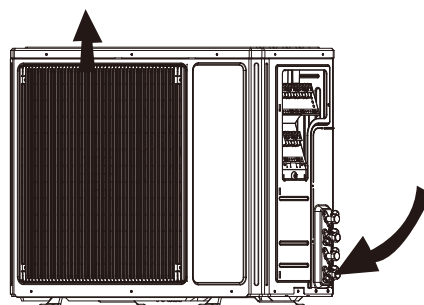

! A instalação deve ser feita por pessoal formado e qualificado com fiabilidade, de acordo com este manual.

! Para qualquer esclarecimento, contacte o apoio técnico a profissionais antes da instalação, para evitar o mau funcionamento devido a uma instalação não profissional.

! Ao pegar e deslocar as unidades, deve ser orientado por pessoal formado e qualificado.

! Assegure que é deixado o espaço recomendado à volta do aparelho.

GWHD(18)NK3FO:

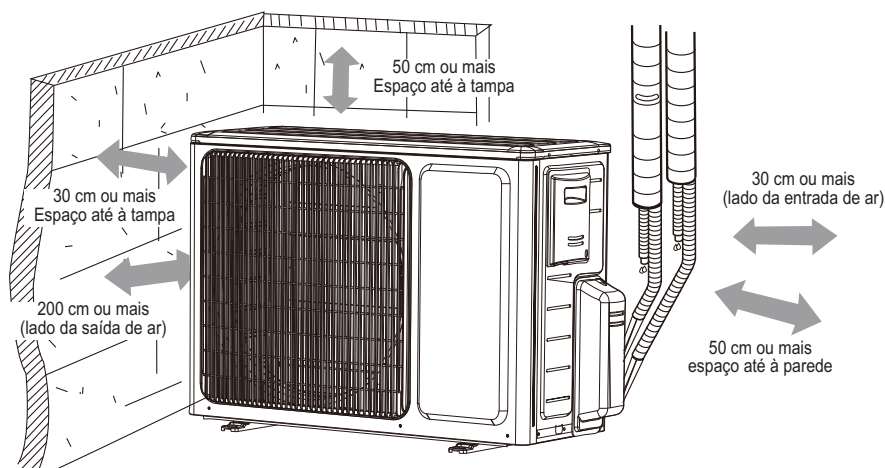

GWHD(24)NK3FO, GWHD(24)NK3GO, GWHD(28)NK3FO:

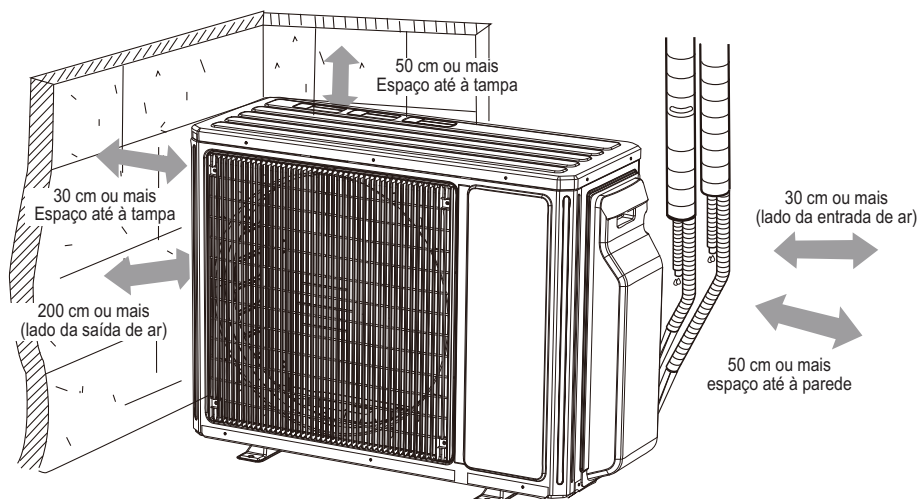

Verificar pontos	Problemas devido a instalação imprópria
A instalação é de confiança?	A unidade pode cair, vibrar ou fazer ruídos
A fuga de gás foi verificada?	Pode provocar efeito de refrigeração (aquecimento) não satisfatório
O isolamento térmico da unidade é suficiente?	Pode provocar condensação e pingos de água
A drenagem corre sem problemas?	Pode provocar condensação e pingos de água
A tensão de alimentação está de acordo com a tensão nominal especificada na chapa identificativa?	A unidade pode ir-se abaixo ou os componentes podem avariar
As linhas e tubagens estão correctamente instaladas?	A unidade pode ir-se abaixo ou os componentes podem avariar
A unidade foi ligada à terra em segurança?	Risco de fuga eléctrica
Os modelos das linhas estão conforme os requisitos?	A unidade pode ir-se abaixo ou os componentes podem avariar
Existem obstáculos junto da entrada e saída de ar das unidades interior e exterior?	A unidade pode ir-se abaixo ou os componentes podem avariar
Foi registado o comprimento do tubo de refrigeração e a quantidade de refrigerante?	Não é fácil decidir a quantidade de refrigerante a carregar.

Modelo	—	5,3 kW / 18.000 Btu/h	7,0 kW / 24.000 Btu/h	8,2 kW / 28.000 Btu/h
Gama	—	Multi-Split	Multi-Split	Multi-Split
Tipo de Produto		Unid. Exterior 2x1	Unid. Exterior 3x1	Unid. Exterior 4x1
Capacidade nominal (frio)	kW	5,3	7,1	8
Capacidade mínima (frio)	kW	2,1	2,2	2,2
Capacidade máxima (frio)	kW	6,2	10	10
Capacidade nominal (calor)	kW	5,6	8,5	9,3
Capacidade mínima (calor)	kW	2,5	3,6	2,8
Capacidade máxima (calor)	kW	6,7	11	11
SEER	—	5,6	5,1	5,1
SCOP	--	3,8	3,8	3,8
Caudal de ar	m ³ /h	3.200	4.000	4.000
Pressão sonora	dB(A)	56	58	59
Alimentação	V	220-240	220-240	220-240
Frequência	Hz	50	50	50
Fases	—	1	1	1
Disjuntor da instalação	A	25	30	30
Consumo (frio)	kW	1,5	2,4	2,5
Consumo (calor)	kW	1,5	2,35	2,6
Tipo de compressor	—	Inverter Rotary	Inverter Rotary	Inverter Rotary
Tipo de ventilador unidade exterior	—	Axial	Axial	Axial
Limites de temperatura (frio)	°C	-15~48	-15~48	-15~48
Limites de temperatura (calor)	°C	-15~24	-15~24	-15~24
Isolamento	—	I	I	I
Tipo de refrigerante	—	R410A	R410A	R410A
Carga de refrigerante	kg	1,40	2,20	2,20
Dimensões (L)	mm	955	980	980
Dimensões (P)	mm	396	427	427
Dimensões (A)	mm	700	790	790
Peso Neto	kg	50	64	65
Peso Bruto	kg	55	70	71
Distância máxima para carga standard	m	5	5	5
Carga adicional de gás	g/m	15	15	15
Diâmetro tubo de líquido	mm	2XØ6	3XØ6	4XØ6
Diâmetro tubo de gás	mm	2XØ9.52	3XØ9.52	4XØ9.52
Distância máxima por unidade	m	10	20	20
Altura máxima entre unidades	m	10	10	10

No.	Código de erro	Descrição do erro
2	H3	Protecção de sobrecarga do compressor
3	E4	Protecção do compressor por alta temperatura de descarga
4	E8	Protecção alta temperatura e sobrecarga
5	E1	Protecção de alta pressão
6	E5	Protecção sobre-intensidade de corrente
7	H5	Protecção do módulo IPM
8	P8	Protecção de temperatura do módulo IPM
9	HC	Protecção PFC
10	P5	Protecção sobre-corrente na fase para o compressor
11	PH	Tensão no barramento DC muito alta
12	PL	Tensão no barramento DC muito baixa
13	Lc	Falha no arranque do compressor
14	H7	Dessincronização do compressor
15	Ld	Falha no compressor
16	U1	Mau funcionamento do circuito de detecção de corrente de fase para compressor
17	EE	Falha na EEPROM
18	PU	Falha na carga dos condensadores
19	H1	Descongelação
20	H1	Retorno de óleo
27	F3	Falha no sensor de temperatura ambiente exterior (interrompida ou em curto-circuito)
28	F4	Falha no sensor de temperatura do tubo da unidade exterior (interrompida ou em curto-circuito)
29	F5	Falha no sensor de temperatura descarga do compressor (interrompida ou em curto-circuito)
30	P7	Falha no módulo dos sensores de temperatura
31	b5	Falha no sensor de temperatura do tubo de líquido da Unidade A
32	b7	Falha no sensor de temperatura do tubo de gás de Unidade A
33	b5	Falha no sensor de temperatura do tubo de líquido de Unidade B
34	b7	Falha no sensor de temperatura do tubo de gás de Unidade B
35	b5	Falha no sensor de temperatura do tubo de líquido de Unidade C
36	b7	Falha no sensor de temperatura do tubo de gás de Unidade C
37	b5	Falha no sensor de temperatura do tubo de líquido de Unidade D
38	b7	Falha no sensor de temperatura do tubo de gás de Unidade D
39	E7	Modo conflicto da Unidade A
40	E7	Modo conflicto da Unidade B
41	E7	Modo conflicto da Unidade C
42	E7	Modo conflicto da Unidade D
43	E6	Erro de comunicação com a Unidade A
44	E6	Erro de comunicação com a Unidade B
45	E6	Erro de comunicação com a Unidade C
46	E6	Erro de comunicação com a Unidade D
47	E2	Protecção de congelação da Unidade A
48	E2	Protecção de congelação da Unidade B
49	E2	Protecção de congelação da Unidade C
50	E2	Protecção de congelação da Unidade D
51	E8	Protecção de alta temperatura da Unidade A
52	E8	Protecção de alta temperatura da Unidade B
53	E8	Protecção de alta temperatura da Unidade C
54	E8	Protecção de alta temperatura da Unidade D

Unidade 2X1 capacidade em modo frio (7 = 2 kw, 9=2,6 kw, 12=3,5 kw)

Unidades interiores	Capacidade	Sala A	Sala B	Sala C	Sala D	Capacidade (Min.~Max.)	Consumo (Min.~Max.)
7	7	2100				2100(1500~3500)	850(500~1800)
9	9	2600				2600(1500~3500)	850(500~2000)
12	12	3500				3500(2000~4400)	1100(500~2000)
7+7	14	2050	2050			4100(2050~4700)	1150(500~2000)
7+9	16	2300	2500			4800(2050~5800)	1500(500~2550)
9+9	18	2500	2500			5000(2050~6200)	1550(500~2550)
7+12	19	2000	3500			5500(2150~6300)	1850(500~2550)
9+12	21	2500	3500			5800(2150~6300)	2000(500~2550)

Unidade 2X1 capacidade em modo Calor (7 = 2 kw, 9=2,6 kw, 12=3,5 kw)

Unidades interiores	Capacidade	Sala A	Sala B	Sala C	Sala D	Capacidade (Min.~Max.)	Consumo (Min.~Max.)
7	7	2600				2600(1600~4500)	950(550~2000)
9	9	2800				2800(1600~4500)	1100(550~2000)
12	12	3800				3800(1800~4800)	1150(550~2000)
7+7	14	2250	2250			4500(2500~6000)	1180(580~2000)
7+9	16	2200	2850			5050(2500~6650)	1400(580~2500)
9+9	18	2800	2800			5600(2500~6650)	1540(580~2500)
7+12	19	2250	3800			6050(2650~6750)	1750(600~2600)
9+12	21	2800	3800			6300(2650~6750)	1850(600~2600)

Unidade 3X1 capacidade em modo frio (7 = 2 kw, 9=2,6 kw, 12=3,5 kw, 18 = 5,3 Kw)

Unidades interiores	Capacidade	Sala A	Sala B	Sala C	Sala D	Capacidade (Min.~Max.)	Consumo (Min.~Max.)
7+7	14	2300	2300			4600(2000~7800)	1150(600~4200)
7+9	16	2300	2500			4800(2000~7800)	1420(600~4200)
9+9	18	2500	2500			5000(2000~7800)	1550(600~4200)
7+12	19	2200	3600			5800(2100~8000)	1850(650~4300)
9+12	21	2600	3600			6200(2100~8000)	2000(700~4300)
12+12	24	3500	3500			7000(2200~8200)	2180(750~4300)
7+18	25	2000	5000			7000(2200~9000)	2180(800~4400)
9+18	27	2300	4700			7000(2250~9200)	2180(800~4400)
12+18	30	2800	4200			7000(2300~9500)	2180(800~4400)
18+18	36	3550	3550			7100(2500~9500)	2200(650~4600)
7+7+7	21	2300	2300	2300		6900(2200~9000)	2140(550~4000)
7+7+9	23	2250	2250	2500		7000(2200~9200)	2180(550~4200)
7+9+9	25	2200	2450	2450		7100(2200~9400)	2200(550~4300)
7+7+12	26	2000	2000	3100		7100(2200~9400)	2200(550~4550)

9+9+9	27	2366	2366	2366		7100(2200~9500)	2200(650~4600)
7+9+12	28	2000	2150	2950		7100(2200~9500)	2200(650~4600)
9+9+12	30	2100	2100	2900		7100(2200~9500)	2200(650~4600)
7+12+12	31	1900	2600	2600		7100(2200~9600)	2200(650~4650)
9+12+12	33	1900	2600	2600		7100(2200~9600)	2200(650~4650)
9+9+18	36	2200	2200	2700		7100(2200~9600)	2200(650~4650)
12+12+12	36	2366	2366	2366		7100(2200~9600)	2200(650~4650)

Unidade 3X1 capacidade em modo Calor (7 = 2 kw, 9=2,6 kw, 12=3,5 kw, 18 = 5,3 Kw)

Unidades interiores	Capacidade	Sala A	Sala B	Sala C	Sala D	Capacidade (Min.~Max.)	Consumo (Min.~Max.)
7+7	14	3000	3000			6000 (3000~8000)	1950(900~3800)
7+9	16	3000	3200			6200 (3000~8500)	2000(900~3850)
9+9	18	3200	3200			6400 (3200~8500)	2050(900~3950)
7+12	19	3000	4000			7000 (3400~9000)	2250(900~4300)
9+12	21	3200	4000			7200 (3500~9300)	2250(900~4400)
12+12	24	3850	3850			7700 (3500~9500)	2260(900~4400)
7+18	25	2200	5500			7700 (3600~9600)	2400(900~4400)
9+18	27	2600	5100			7700 (3700~9900)	2400(900~4400)
12+18	30	3200	4600			7800 (3800~9900)	2400(900~4400)
18+18	36	3900	3900			7800 (3800~9300)	2400(900~4500)
7+7+7	21	2700	2700	2700		8100 (3500~9900)	2400(850~4000)
7+7+9	23	2500	2500	3100		8100 (3500~9900)	2400(850~4000)
7+9+9	25	2400	3050	3050		8500 (3600~9900)	2400(850~4000)
7+7+12	26	2300	2300	3900		8500 (3700~9900)	2400(850~4000)
9+9+9	27	2850	2850	2850		8500 (3700~9900)	2400(850~4000)
7+9+12	28	2100	2750	3650		8500 (3700~9900)	2400(850~4000)
9+9+12	30	2550	2550	3400		8550 (3800~9900)	2400(850~4000)
9+12+12	33	2200	3050	3050		8550 (3800~9900)	2400(850~4000)
9+9+18	36	2220	2220	4100		8550 (3800~9900)	2400(850~4000)
12+12+12	36	2850	2850	2850		8550 (3800~9900)	2500(850~4000)

Unidade 4X1 capacidade em modo frio (7 = 2 kw, 9=2,6 kw, 12=3,5 kw, 18 = 5,3 Kw)

Unidades interiores	Capacidade	Sala A	Sala B	Sala C	Sala D	Capacidade (Min.~Max.)	Consumo (Min.~Max.)
7+7	14	2300	2300			4600(2000~7800)	1150(600~4200)
7+9	16	2300	2500			4800(2000~7800)	1420(600~4200)
9+9	18	2500	2500			5000(2000~7800)	1550(600~4200)
7+12	19	2200	3600			5800(2100~8000)	1850(650~4300)
9+12	21	2600	3600			6200(2100~8000)	2000(700~4300)
12+12	24	3500	3500			7000(2200~8200)	2180(750~4300)
7+18	25	2000	5000			7000(2200~9000)	2180(800~4400)
9+18	27	2300	4700			7000(2250~9200)	2180(800~4400)
12+18	30	2800	4200			7000(2300~9500)	2180(800~4400)

COMBINAÇÕES DE UNIDADES INTERIORES
INSTALAÇÃO

18+18	36	3550	3550			7100(2500~9500)	2200(650~4600)
7+7+7	21	2300	2300	2300		6900(2200~9000)	2140(550~4000)
7+7+9	23	2250	2250	2500		7000(2200~9200)	2180(550~4200)
7+9+9	25	2200	2450	2450		7100(2200~9400)	2200(550~4300)
7+7+12	26	2000	2000	3100		7100(2200~9400)	2200(550~4550)
9+9+9	27	2366	2366	2366		7100(2200~9500)	2200(650~4600)
7+9+12	28	2000	2150	2950		7100(2200~9500)	2200(650~4600)
9+9+12	30	2100	2100	2900		7100(2200~9500)	2200(650~4600)
7+12+12	31	1900	2600	2600		7100(2200~9600)	2200(650~4650)
9+12+12	33	1900	2600	2600		7100(2200~9600)	2200(650~4650)
9+9+18	36	2200	2200	2700		7100(2200~9600)	2200(650~4650)
12+12+12	36	2366	2366	2366		7100(2200~9600)	2200(650~4650)
7+12+18	37	2100	2300	2700		7100 (2200~9600)	2200(650~4650)
9+12+18	39	2100	2300	2700		7100 (2200~9600)	2200(650~4650)
12+12+18	42	2300	2300	2500		7100 (2200~9600)	2200(650~4650)
7+7+7+7	28	1900	1900	1900	1900	7600 (2200~9600)	2360(650~4650)
7+7+7+9	30	1950	1950	1950	2150	8000 (2200~9600)	2480(650~4650)
7+7+9+9	32	1900	1900	2100	2100	8000 (2200~9600)	2480(650~4650)
7+7+7+12	33	1750	1750	1750	2750	8000 (2200~9600)	2480(650~4650)
7+9+9+9	34	1850	2050	2050	2050	8000 (2200~9600)	2480(650~4650)
7+7+9+12	35	1700	1700	1850	2750	8000 (2200~9600)	2480(650~4650)
9+9+9+9	36	2000	2000	2000	2000	8000 (2200~9600)	2480(650~4650)
7+9+9+12	37	2100	2300	2300	2900	8000 (2200~11000)	2600(650~3800)
7+7+12+12	38	1700	1700	2300	2300	8000 (2200~9600)	2480(650~4650)
7+7+7+18	39	1700	1700	1700	2900	8000 (2200~9600)	2480(650~4650)
9+9+9+12	39	1750	1750	1750	2750	8000 (2200~9600)	2480(650~4650)
7+9+12+12	40	1400	2000	2300	2300	8000 (2200~9600)	2480(650~4650)
7+7+9+18	41	1400	1400	2500	2700	8000 (2200~9600)	2480(650~4650)
9+9+12+12	42	1500	1500	2500	2500	8000 (2200~10000)	2480(650~4500)

Unidade 4X1 capacidade em modo Calor (7 = 2 kw, 9=2,6 kw, 12=3,5 kw, 18 = 5,3 Kw)

Unidades interiores	Capacidade	Sala A	Sala B	Sala C	Sala D	Capacidade (Min.~Max.)	Consumo (Min.~Max.)
7+7	14	3000	3000			6000 (3000~8000)	1950 (900~3800)
7+9	16	3000	3200			6200 (3000~8500)	2000 (900~3850)
9+9	18	3200	3200			6400 (3200~8500)	2050 (900~3950)
7+12	19	3000	4000			7000 (3400~9000)	2250 (900~4300)
9+12	21	3200	4000			7200 (3500~9300)	2250 (900~4400)
12+12	24	3850	3850			7700 (3500~9500)	2260 (900~4400)
7+18	25	2200	5500			7700 (3600~9600)	2400 (900~4400)

COMBINAÇÕES DE UNIDADES INTERIORES
INSTALAÇÃO

9+18	27	2600	5100			7700 (3700~9900)	2400 (900~4400)
12+18	30	3200	4600			7800 (3800~9900)	2400 (900~4400)
18+18	36	3900	3900			7800 (3800~9300)	2400 (900~4500)
7+7+7	21	2700	2700	2700		8100 (3500~9900)	2400 (850~4000)
7+7+9	23	2500	2500	3100		8100 (3500~9900)	2400 (850~4000)
7+9+9	25	2400	3050	3050		8500 (3600~9900)	2400 (850~4000)
7+7+12	26	2300	2300	3900		8500 (3700~9900)	2400 (850~4000)
9+9+9	27	2850	2850	2850		8500 (3700~9900)	2400 (850~4000)
7+9+12	28	2100	2750	3650		8500 (3700~9900)	2400 (850~4000)
9+9+12	30	2550	2550	3400		8550 (3800~9900)	2400 (850~4000)
9+12+12	33	2200	3050	3050		8550 (3800~9900)	2400 (850~4000)
9+9+18	36	2220	2220	4100		8550 (3800~9900)	2400 (850~4000)
12+12+12	36	2850	2850	2850		8550 (3800~9900)	2500 (850~4000)
7+7+7+7	28	2300	2300	2300	2300	9200(3900~11000)	2550 (950~4000)
7+7+7+9	30	2250	2250	2250	2550	9300(3900~11000)	2550 (950~4000)
7+7+9+9	32	2100	2100	2550	2550	9300(3900~11000)	2550 (950~4000)
7+7+7+12	33	2100	2100	2100	3000	9300(3900~11000)	2550 (950~4000)
7+9+9+9	34	2100	2400	2400	2400	9300(3900~11000)	2550 (950~4000)
7+7+9+12	35	2200	2200	2200	2700	9300(3900~11000)	2550 (950~4000)
9+9+9+9	36	2325	2325	2325	2325	9300(3900~11000)	2550 (980~4000)
7+9+9+12	37	2100	2300	2300	2900	9600(3900~11000)	2600 (900~4000)
7+7+12+12	38	2100	2300	2300	2900	9600(3900~11000)	2600 (900~4000)
7+7+7+18	39	2000	2000	2000	3600	9600(3900~11000)	2600 (900~4000)
9+9+9+12	39	2200	2200	2200	3000	9600(3900~11000)	2550 (980~4000)
7+9+12+12	40	2000	2200	2700	2700	9600(3900~11000)	2600 (900~4000)
7+7+9+18	41	2100	2100	2400	3000	9600(3900~11000)	2600 (900~4000)
9+9+12+12	42	2100	2100	2700	2700	9600(3900~11000)	2550 (980~4000)

Garantia dos produtos da marca JUNKERS

1. Designação social e morada do Importador

BOSCH TERMOTECNOLOGIA, SA; NIF 500666474; E.N. 16 - KM 3,7 Cacia; 3801-856 Aveiro - Portugal;

Esta garantia não limita os direitos de garantia do Comprador procedentes de contrato de compra e venda nem os seus direitos legais, nomeadamente os resultantes do Decreto-Lei n.º 67/2003 de 8 de Abril, que regula certos aspectos na venda de bens de consumo e das garantias a elas relativas.

2. Identificação do Produto sobre o qual recai a garantia

Para identificação do produto objecto das condições de garantia, deve incluir os dados relacionados com o aparelho na respectiva factura.

3. Condições de garantia dos Produtos JUNKERS

3.1 O Importador responde perante o Comprador do Produto, pela falta de conformidade do mesmo com o respectivo contrato de compra e venda, durante um prazo de dois anos (período de garantia) a contar da data de entrega do bem.

3.2 Para exercer os seus direitos, o consumidor deve denunciar ao vendedor a falta de conformidade do Produto num prazo de dois meses a contar da data em que a tenha detectado.

3.3 Durante o período de garantia as intervenções no Produto serão exclusivamente realizadas pelos Serviços Técnicos Oficiais da Marca. Todos os serviços prestados no âmbito da presente garantia, serão realizados de segunda a sexta-feira, dentro do horário e calendário laboral legalmente estabelecidos em cada região do país.

3.4 Todos os pedidos de assistência deverão ser apresentados aos nossos serviços centrais de assistência técnica pelo número de telefone 808 234 212. O Comprador no momento da realização da assistência técnica ao Produto, deverá apresentar como documento comprovativo da garantia do Produto, a factura ou outro documento relativo à compra do Produto do qual conste a identificação do Produto objecto da presente garantia e a data de compra do mesmo.

Em alternativa, e de modo a validar a garantia do Produto poderão ser utilizados os seguintes documentos: contrato de abastecimento de gás em novas instalações; e no caso de instalações já existentes, cópia do termo de responsabilidade emitido pela entidade responsável pela montagem do aparelho.

3.5 O Produto destinado a uso doméstico terá que ser instalado de acordo com a regulamentação vigente e de acordo com o descrito no Manual de instalação e utilização. Uma instalação incorrecta dos Produtos por parte do Consumidor ou que não cumpra com o normativo legal sobre esta matéria, não dará lugar à aplicação da presente garantia, sendo necessária a correcção da instalação, e rectificação dos defeitos e dos danos causados ao Produto, com vista a aplicação das condições de garantia descritas neste documento. Sempre que um nosso Produto seja instalado no exterior, este deverá ser protegido contra efeitos meteorológicos, nomeadamente chuva, ventos e temperaturas abaixo dos 0°C. Nestes casos, será preciso a protecção do aparelho mediante um armário ou caixa protectoradevidamente ventilada. Os aparelhos a gás, terão que ser instalados com conduta de evacuação e acessórios de protecção contra ventos na extremidade final das condutas de evacuação.

3.8 Uma intervenção em garantia não renova o período de garantia do Produto.

3.9 Esta garantia é válida para os Produtos e equipamentos da marca JUNKERS que tenham sido adquiridos e instalados em Portugal.

4. Circunstâncias que excluem a aplicação da presente garantia

A prestação de serviços em garantia não é válida (ficando a cargo do Utente o custo total da intervenção) nos seguintes casos:

4.1 O Produto JUNKERS, é parte integrante de um sistema de aquecimento e/ou de água quente sanitária, mas a sua garantia não abrange deficiências de componentes externos ao produto que possam afectar o seu correcto funcionamento.

4.2 Os Produtos cujo funcionamento tenham sido afectados por falhas ou deficiências de componentes externos (acessórios da instalação de gás, elementos de aquecimento, condutas de evacuação de gases, etc.).

4.3 Os defeitos provocados pelo uso de acessórios ou de peças de substituição que não sejam as determinadas pelo fabricante.

4.4 Os defeitos que provenham do incumprimento das instruções de instalação, utilização e funcionamento ou de aplicações não conformes com o uso a que se destina o Produto, ou ainda de factores climáticos anormais, de condições estranhas de funcionamento, de sobrecarga ou de uma manutenção ou limpeza realizados inadequadamente.

4.5 Os Produtos que tenham sido modificados ou manipulados por pessoas alheias aos Serviços Técnicos Oficiais da marca e consequentemente sem autorização explícita do fabricante.

4.6 As avarias produzidas por agentes externos (roedores, aves, aranhas, etc.), fenómenos atmosféricos e/ou geológicos (geadas, trovoadas, chuvas, etc.), assim como as derivadas de tensão, actos de vandalismo, confrontos urbanos e conflitos armados de qualquer tipo.

Nota: O Consumidor deverá verificar que o Produto foi instalado conforme a regulamentação vigente.

4.7 Os Produtos, as peças ou componentes danificados no transporte ou instalação.

4.8 As operações de limpeza realizadas ao aparelho ou componentes do mesmo, motivadas por concentrações no ambiente de gorduras ou outras circunstâncias do local onde está instalado.

4.9 O custo da desmontagem de móveis, armários ou outros elementos que impeçam o livre acesso ao Produto (se o Produto for instalado no interior de um móvel, deve respeitar as dimensões e características indicadas no manual de instalação e utilização que acompanha o aparelho).

4.10 Serviços de informação ao domicílio, sobre utilização do seu sistema de aquecimento ou elementos de regulação e controlo, tais como: termostatos, programadores etc.

5. O Importador corrigirá sem nenhum encargo para o Consumidor, os defeitos cobertos pela garantia, mediante a reparação do Produto ou pela sua substituição. Os Produtos, os equipamentos ou peças substituídas passarão a ser propriedade do Importador.

6. Sem prejuízo do que resulta do legalmente estabelecido, a responsabilidade do Importador, em matéria de garantia, limita-se ao estabelecido nas presentes condições de garantia.

7. Esta garantia é válida para os Produtos e equipamentos da marca JUNKERS que tenham sido adquiridos e instalados em Portugal.

BOSCH TERMOTECNOLOGIA, SA;



66129912760



Robert Bosch, S.A.
Apartado 8058
1801-805 LISBOA Codex

Telefone 21 850 00 00
Serviço Pós-venda

808 234 212

Chamada local