

Caldera mural a gas para conexión a chimenea **Eurosmart**

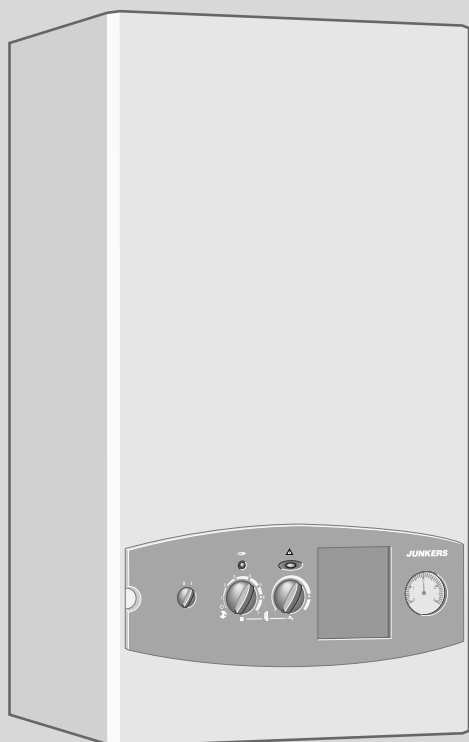

6 720 610 356-00.10

ZWA 24-1 K 23
ZWA 24-1 K 31

6 720 610 357 E (02.06) Fu

 **JUNKERS**
Grupo Bosch

Indice

| | | | | |
|---|-----------|----------------------------------|---|-----------|
| Indicaciones de seguridad | 3 | 5.7 | Comprobación de funcionamiento del aparato | 22 |
| | | 5.8 | Finalización de la puesta en marcha | 23 |
| Explicación de la simbología | 3 | <hr/> | | |
| 1 Indicaciones sobre el aparato | 4 | 6 Operación | | 24 |
| 1.1 Declaración de conformidad con muestra homologada según CE 4 | | 6.1 | Conexión y desconexión del aparato | 24 |
| 1.2 Relación de tipos | 4 | 6.2 | Calefacción | 24 |
| 1.3 Material que se adjunta | 4 | 6.2.1 | Conectar la calefacción | 24 |
| 1.4 Descripción del aparato | 4 | 6.2.2 | Control de la potencia de calefacción | 24 |
| 1.5 Accesorios especiales (véase también lista de precios) 4 | | 6.2.3 | Regulación de la calefacción (opcional) | 24 |
| 1.6 Dimensiones | 5 | 6.3 | Agua caliente | 25 |
| 1.7 Cableado eléctrico | 6 | 6.3.1 | Ajuste de la temperatura de agua caliente | 25 |
| 1.8 Esquema hidráulico | 7 | 6.3.2 | Control del funcionamiento de agua caliente | 25 |
| 1.9 Datos Técnicos | 8 | 6.3.3 | Funcionamiento de verano (sólo agua caliente) | 25 |
| | | 6.3.4 | Caudal y temperatura del agua caliente | 25 |
| 2 Disposiciones | 9 | 6.4 | Protección contra heladas | 26 |
| | | <hr/> | | |
| 3 Instalación | 10 | 7 Control y mantenimiento | | 27 |
| 3.1 Indicaciones importantes | 10 | 7.1 | Control | 27 |
| 3.2 Elección del lugar de colocación | 10 | 7.2 | Acceso a los componentes | 27 |
| 3.3 Instalación de la plantilla de montaje y de la placa de sujeción | 11 | 7.3 | Limpieza de los componentes | 30 |
| 3.4 Montaje del aparato | 12 | <hr/> | | |
| | | 8 Transformaciones de gas | | 30 |
| 4 Conexión eléctrica | 14 | <hr/> | | |
| 4.1 Conexión del aparato | 14 | 9 Anexo | | 31 |
| 4.2 Conexión del termostato ambiente y del reloj programador | 16 | 9.1 | Búsqueda de averías | 31 |
| | | 9.1.1 | Pruebas previas | 31 |
| 5 Puesta en marcha | 17 | 9.1.2 | Relación de averías | 31 |
| 5.1 Antes de la puesta en funcionamiento | 17 | 9.1.3 | Procedimientos de comprobación | 33 |
| 5.2 Ajuste de la presión del sistema | 18 | <hr/> | | |
| 5.3 Reglaje de la presión previa del depósito de expansión | 18 | | | |
| 5.4 Ajustar el reloj programador/termostato ambiente | 18 | | | |
| 5.5 Selección de la curva característica de la bomba de la calefacción | 19 | | | |
| 5.6 Control de la presión en el quemador | 19 | | | |
| 5.6.1 Control de la potencia máxima para el servicio de agua caliente, potencia máxima de caldera | 20 | | | |
| 5.6.2 Ajuste de la potencia máxima de calefacción | 20 | | | |
| 5.6.3 Control de la potencia mínima de caldera | 21 | | | |
| 5.6.4 Reactivación del modo de operación normal | 21 | | | |

Indicaciones de seguridad

Ante olor a gas:

- ▶ Cerrar la llave de gas.
- ▶ Abrir las ventanas.
- ▶ No conectar ningún interruptor eléctrico.
- ▶ Apagar las posibles llamas.
- ▶ **Llamar desde otro punto** a la compañía de gas y a un técnico autorizado.

En caso de olor a gases quemados:

- ▶ Desconectar el aparato.
- ▶ Abrir ventanas y puertas.
- ▶ Avisar a un instalador.

Emplazamiento, modificaciones

- ▶ El montaje del aparato así como modificaciones en la instalación pueden ser realizados sólo por un instalador autorizado.
- ▶ No cerrar ni total ni parcialmente las aberturas de entrada y salida de aire en puertas, ventanas y paredes. En caso de estar montadas ventanas herméticas, debe preverse otra forma de abastecer suficiente aire fresco.

Mantenimiento

- ▶ El usuario debe efectuar un mantenimiento y control periódico del aparato.
- ▶ El usuario es responsable de la seguridad y compatibilidad con el medio ambiente de la instalación.
- ▶ El aparato debe recibir como mínimo un mantenimiento anual.
- ▶ **Recomendación al cliente:** concertar un contrato de mantenimiento con un técnico autorizado y hacer inspeccionar el aparato anualmente.
- ▶ Solamente deberán emplearse piezas de repuesto originales.

Materiales explosivos y fácilmente inflamables

- ▶ No almacene ni utilice materiales inflamables (papel, disolvente, pinturas, etc.) en las proximidades del aparato.

Aire de combustión y aire ambiente

- ▶ Para evitar la corrosión, el aire de combustión y el aire ambiente deben estar exentos de materias agresivas (p. ej. hidrocarburos halogenados que contengan compuestos de cloro y flúor).

Aclaraciones al cliente

- ▶ Informar al cliente sobre el funcionamiento del aparato y su manejo.
- ▶ Indicar al cliente que no debe realizar ninguna modificación ni reparación por cuenta propia.

Explicación de la simbología



Las **instrucciones de seguridad** que figuran en el texto aparecen sobre fondo gris y vienen identificadas al margen por un triángulo con un signo de exclamación en su interior.

Los términos de aviso empleados sirven para calificar la gravedad del riesgo, en caso de no atenerse a las contramedidas para la reducción de daños.

- **Precaución** se emplea en el caso de que pudieran presentarse daños materiales leves.
- **Advertencia** se emplea en el caso de que pudieran presentarse daños personales leves o daños materiales mayores.
- **Peligro** se emplea en el caso de que pudieran presentarse serios daños corporales, que en ciertos casos puede suponer incluso peligro de muerte.



Indicaciones en el texto se identifican mediante el símbolo mostrado al margen. El comienzo y el final del texto viene delimitado respectivamente por una línea horizontal.

Las indicaciones comprenden informaciones importantes que no suponen un riesgo para las personas ni para el aparato.

1 Indicaciones sobre el aparato

1.1 Declaración de conformidad con muestra homologada según CE

Este aparato cumple con los requerimientos de las directrices europeas 90/396/CEE, 92/42/CEE, 73/23/CEE, 89/336/CEE y se corresponde con la muestra de homologación descrita en el correspondiente certificado de prueba CE.

| | |
|-------------------|----------------------------------|
| N° Prod ID | CE-0087BM0035 |
| Categoría | II ₂ H ₃ + |
| Tipo | B ₁₁ BS |

Tabla 1

1.2 Relación de tipos

| |
|----------------------|
| ZWA 24-1 K 23 |
| ZWA 24-1 K 31 |

Tabla 2

| | |
|-----------|-------------------------------------|
| Z | Aparato de calefacción |
| W | Producción de agua caliente |
| A | Aparatos de la serie Eurosmart |
| 24 | Potencia nominal máx. 24 kW |
| K | Aparato para conexión a la chimenea |
| 23 | Índice de gas natural H |
| 31 | Índice de gas licuado |

El número indicador refleja el grupo de gas conforme a EN 437:

| N° indicador | Índice de Wobbe | Tipo de gas |
|---------------------|--------------------------------|-------------------------|
| 23 | 12,7 - 15,2 kWh/m ³ | Gas natural, grupo 2H |
| 31 | 20,2-24,1 kWh/m ³ | Propano/Butano grupo 3+ |

Tabla 3

1.3 Material que se adjunta

- Caldera mural a gas
- Placa de sujeción
- Elementos de fijación (tornillos y accesorios)
- Documentación diversa sobre el aparato.

1.4 Descripción del aparato

- Caldera mural a gas para calefacción y agua caliente sanitaria
- Aparato para utilizar con gas natural o gas líquido (butano/propano)
- Panel de mandos con interruptor de CONEXIÓN/DESCONEXIÓN y mandos de control de temperaturas tanto para agua caliente como para calefacción
- Limitación de temperatura para protección contra sobrecalentamiento
- Funciones de protección automáticas contra heladas y bloqueo de la bomba
- Comprobación automática de la hermeticidad de las electroválvulas de gas
- Tensión de alimentación 230 V, 50 Hz
- Válvula de seguridad para calefacción tarada 3 bar
- Depósito de expansión (contenido 8 litros, adecuado para alturas estáticas de 5 m)
- Potencia nominal máxima 24 kW adecuada para la preparación de agua caliente y calefacción
- Preparada para la instalación con plantilla de montaje y técnica de conexión horizontal
- Cable de red dotado de enchufe.
- Supervisión de los productos de la combustión.

1.5 Accesorios especiales (véase también lista de precios)

- Reloj programador
- Termostato ambiente de 230 V (p. ej. TR12 o TRZ12)
- Kit para transformación de gas 23 (gas natural) a 31 (butano/propano) y viceversa
- Plantilla de montaje para técnica de conexión horizontal con llaves de corte
- Tubería de desagüe para válvula de sobrepresión
- Sifon
- Kit de readaptación de la técnica de conexión vertical de la marca Junkers a la plantilla de montaje con técnica de conexión horizontal (en caso de reemplazar aparatos antiguos)
- Kit de readaptación de la técnica de conexión horizontal de la marca Vulcano a la plantilla de montaje con técnica de conexión horizontal (en caso de reemplazar aparatos antiguos).

1.6 Dimensiones

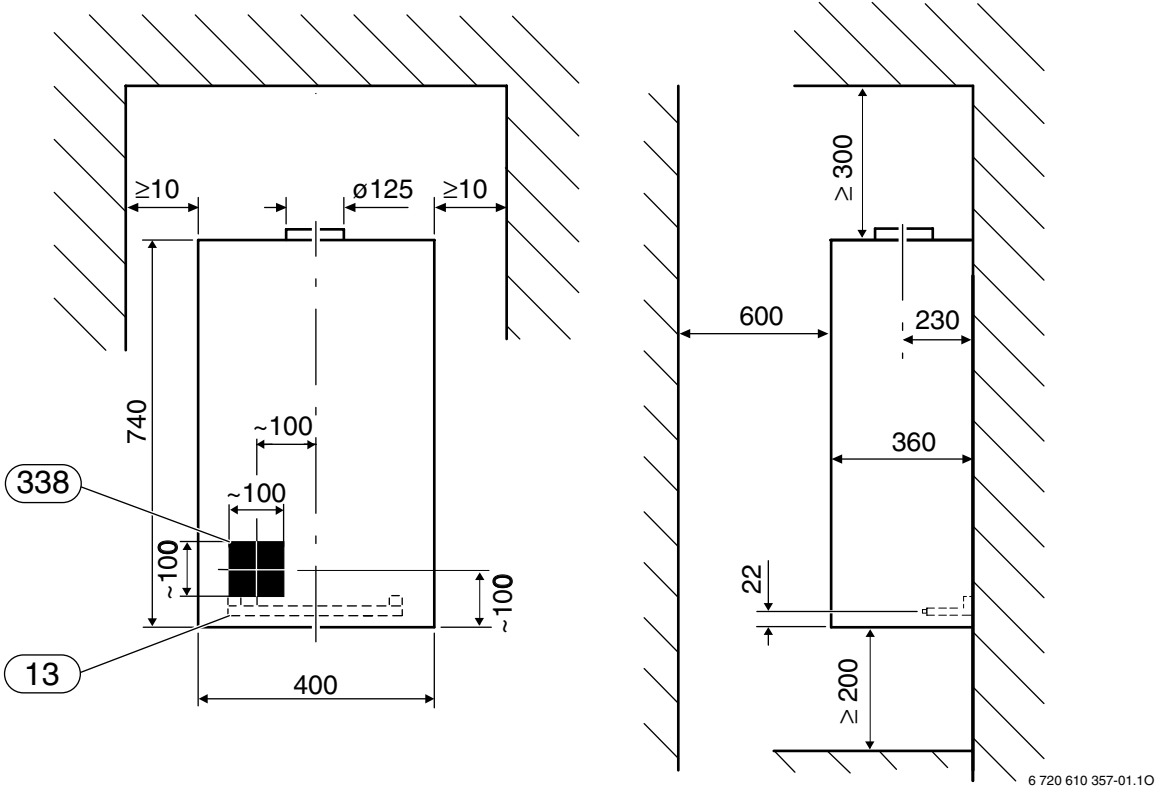
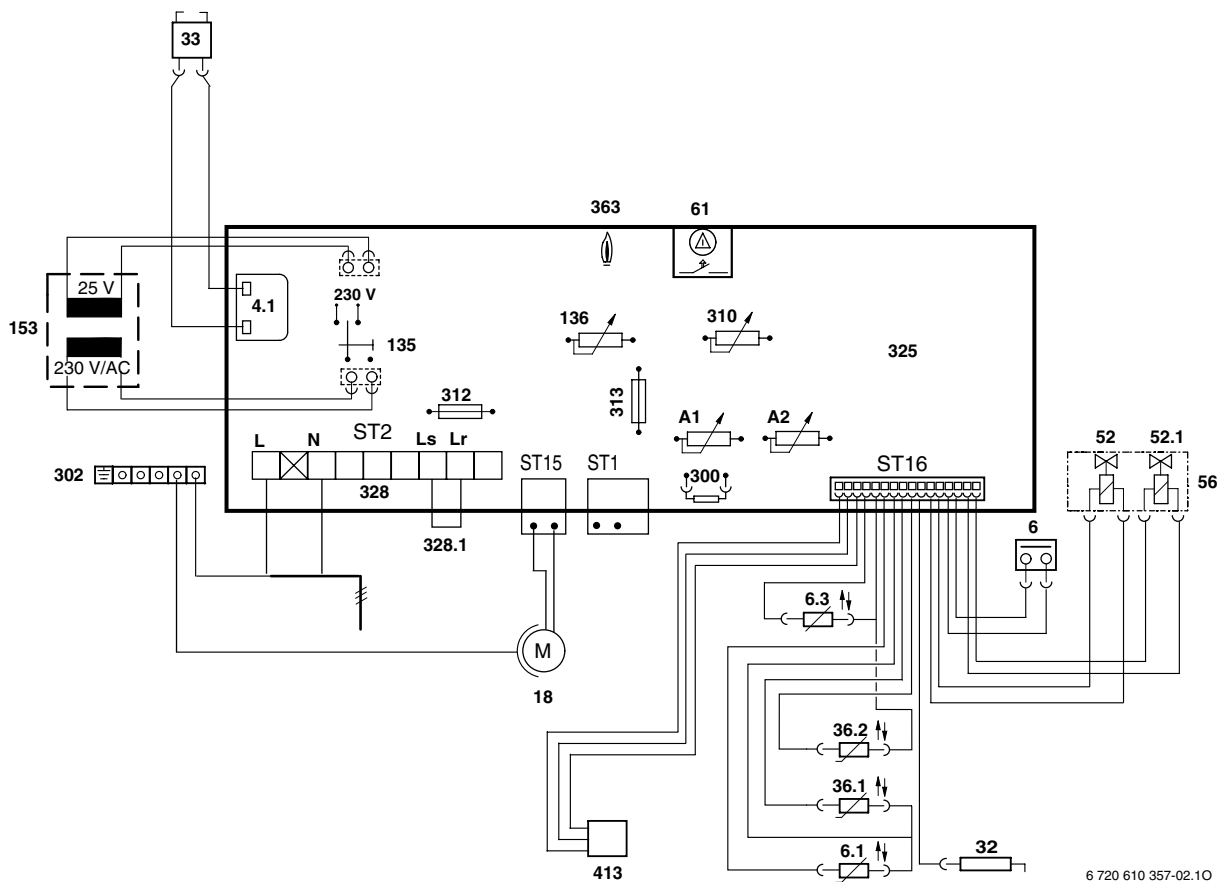

Fig. 1 Vista frontal y lateral

- 13 Plantilla de montaje para técnica de conexión horizontal
- 338 Posición cable eléctrico en la pared

1.7 Cableado eléctrico



6 720 610 357-02.10

Fig. 2 Cableado eléctrico

- 4.1 Transformador de encendido
- 6 Limitador de temperatura bloque de calor
- 6.1 Supervisión de los productos de la combustión
- 6.3 NTC agua caliente
- 18 Bomba de circulación
- 32 Electrodo de control
- 33 Electrodo de encendido
- 36.1 NTC circuito calefacción (en el frente de la caldera)
- 36.2 Sensor de temperatura de la cámara de combustión
- 52 Electroválvula 1
- 52.1 Electroválvula 2
- 56 Cuerpo de gas
- 61 Indicador de avería y tecla de rearme
- 135 Conmutador principal
- 136 Regulador de temperatura para el circuito de ida de la calefacción
- 153 Transformador
- 300 Conector codificador
- 302 Toma de tierra
- 310 Regulador de temperatura de a. c. s.
- 312 Fusible T 2,0 A
- 313 Fusible T 1,25 A
- 325 Circuito impreso
- 328 Regleta de bornes AC 230 V
- 328.1 Puente
- 363 Piloto de control funcionamiento de quemador
- 413 Sensor de caudal
- A1 Potenciómetro de servicio; potencia máxima de calefacción
- A2 Conmutador de modo de operación (cuerpo de gas)

1.8 Esquema hidráulico

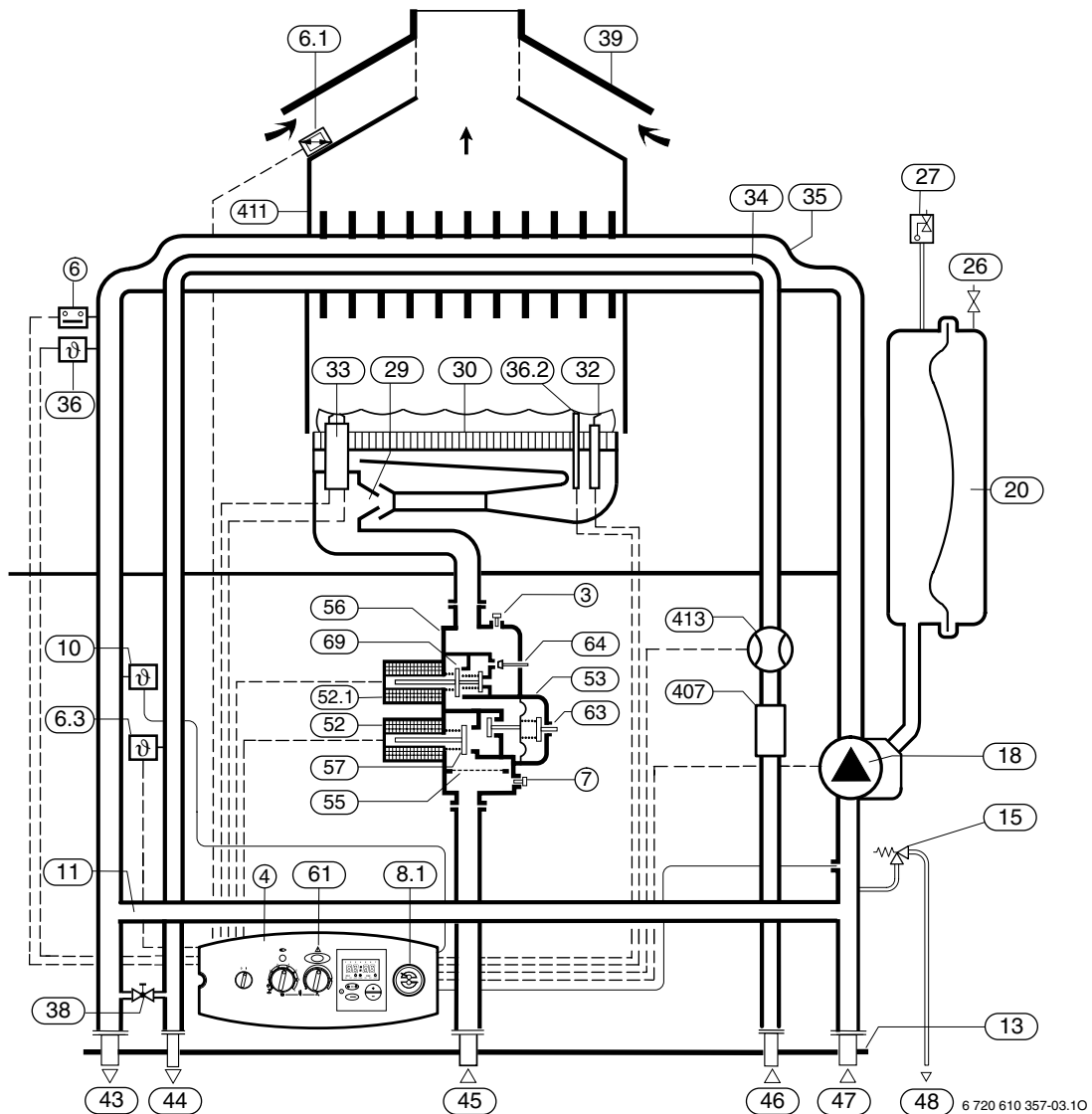

6 720 610 357-03.10

Fig. 3

| | | | |
|------|--|------|--|
| 3 | Toma de medición presión de boquilla | 39 | Cortatiro |
| 4 | Eurotronic | 43 | Ida a radiadores |
| 6 | Limitador de temperatura bloque de calor | 44 | Salida agua caliente sanitaria |
| 6.1 | Supervisión de los productos de la combustión | 45 | Entrada de gas |
| 6.3 | NTC agua caliente | 46 | Entrada de agua fría |
| 7 | Toma de medición para presión de conexión | 47 | Retorno de calefacción |
| 8.1 | Manómetro/Termómetro | 48 | Descarga válvula sobrepresión |
| 10 | Sensor del termómetro | 52 | Electroválvula 1 |
| 11 | Bypass | 52.1 | Electroválvula 2 |
| 13 | Plantilla de montaje para técnica de conexión horizontal | 53 | Regulador de presión |
| 15 | Válvula de seguridad (circuito de calefacción) | 55 | Filtro de gas |
| 18 | Bomba de circulación | 56 | Cuerpo de gas CE 428 con dos electroválvulas |
| 20 | Vaso de expansión | 57 | Platillo de la electroválvula principal |
| 26 | Válvula para la carga de nitrógeno | 61 | Indicador de avería y tecla de rearme |
| 27 | Purgador automático | 63 | Tornillo de ajuste para máx. de gas |
| 29 | Inyector | 64 | Tornillo de ajuste para mín. de gas |
| 30 | Quemador | 69 | Platillo de la electroválvula de regulación |
| 32 | Electrodo de control | 407 | Limitador de caudal con filtro |
| 33 | Electrodo de encendido | 411 | Cámara de combustión |
| 34 | Circuito agua caliente | 413 | Sensor de caudal |
| 35 | Circuito de calefacción | | |
| 36 | NTC calefacción | | |
| 36.2 | Sensor de temperatura de la cámara de combustión | | |
| 38 | Llave de llenado | | |

1.9 Datos Técnicos

| | Unidad | ZWA 24-1 K 23 | ZWA 24-1 K 31 |
|---|-------------------|---------------|--------------------------------|
| Potencia nominal máx. | kW | 24,0 | 24,0 |
| Consumo calorífico nominal máx. | kW | 27,6 | 27,6 |
| Potencia nominal mín. | kW | 7,8 | 7,8 |
| Consumo calorífico nominal mín. | kW | 8,2 | 8,2 |
| Valor de conexión del gas | | | |
| "23" Gas natural G20 | m ³ /h | 2,93 | – |
| "31" butano G30/propano G31 | kg/h | – | 1,74 |
| Presión mínima de conexión de gas. | | | |
| "23" Gas natural G20 | mbar | 20 | – |
| "31" butano G30/propano G31 | mbar | – | 28-30/37 |
| Presión de la tobera a potencia nominal máx./mín. | mbar | 15,3/1,5 | 36,5/4 (G31) 28,7/3,5 (G30) |
| Calefacción | | | |
| Capacidad nominal del aparato | l | 2,0 | 2,0 |
| Temperatura de calefacción mín. | °C | 50 | 50 |
| Temperatura de calefacción máx. | °C | 82 | 82 |
| Presión de servicio máx. admis. (calefacción) | bar | 3,0 | 3,0 |
| Presión de servicio mín. (calefacción) | bar | 0,5 | 0,5 |
| Vaso de expansión | | | |
| Presión inicial | bar | 0,5 | 0,5 |
| Contenido total | l | 8 | 8 |
| Agua caliente | | | |
| Intervalo de temperatura de salida | °C | 40-60 | 40-60 |
| Presión máxima admisible del agua caliente | bar | 10,0 | 10,0 |
| Presión mín. de agua para un caudal de agua caliente máx. | bar | 1,0 | 1,0 |
| Presión mínima de encendido | bar | 0,25 | 0,25 |
| Caudal de agua caliente mín. | l/min | 2,5 | 2,5 |
| Caudal de agua caliente máx. | l/min | 10 | 10 |
| Contenido de los productos derivados de la combustión | | | |
| Tiro requerido | mbar | 0,35 | 0,35 |
| Caudal másico de los productos de la combustión a la potencia nominal máx./mín. | g/s | 20,2/16 | 25,9/22 |
| Temperatura de los productos de la combustión a la potencia nominal máx./mín. | °C | 122/87 | 125/88 |
| CO ₂ a potencia nominal máx. | % | 5,5 | 6,5 |
| CO ₂ a potencia nominal mín. | % | 1,9 | 2,1 |
| Clase de NO _x | | 2 | 2 |
| Conexión al conducto de evacuación | mm | Ø 125 | Ø 125 |
| Valores eléctricos de conexión | | | |
| Tensión eléctrica | VAC | 230 | 230 |
| Frecuencia | Hz | 50 | 50 |
| Potencia | W | 100 | 100 |
| Tipo de protección | IP | 44 | 44 |
| Generalidades | | | |
| Peso (sin embalaje) | kg | 31 | 31 |
| Altura | mm | 740 | 740 |
| Anchura | mm | 400 | 400 |
| Profundidad | mm | 360 | 360 |

Tabla 4

2 Disposiciones

Para la instalación de este aparato, deben de cumplirse las siguientes reglamentaciones/normativas:

- Reglamento de Instalaciones de Gas en Locales destinados a usos Domésticos, Colectivos o Comerciales
- Reglamento de Instalaciones Térmicas en Edificios.
- Normativas regionales de cada Comunidad Autónoma.
- Normativas internas de la compañía suministradora de gas.
- Ordenanzas municipales.

3 Instalación



La instalación, la conexión eléctrica, la instalación del gas, la conexión de los conductos de evacuación, así como la puesta en marcha, deberá realizarse solamente por instaladores autorizados.

3.1 Indicaciones importantes

- Antes de la instalación de la caldera mural de gas para agua caliente, se deben respetar las normas y leyes regionales.
- Si fuese preciso, antes de su instalación, consultar a la compañía de gas y a la compañía abastecedora de agua.
- Este aparato es adecuado solamente para ser instalado en recintos y circuitos de calefacción cerrados.
- No se requiere que la pared vaya especialmente protegida. Ésta debe ser plana y capaz de poder soportar el peso del aparato.
- El aparato requiere ser abastecido por separado con aire fresco en el local o armario en donde se encuentre instalado.
- Para la instalación en el interior de un armario es necesario realizar aberturas de aire (dimensiones ver Fig. 4).
- Deben respetarse los espacios libres prescritos para el mantenimiento (ver página 5).
- En la parte posterior del aparato se ha previsto espacio suficiente para conectar los cables.
- En el punto más bajo del sistema de la calefacción debe montarse una llave de vaciado, y en el punto más elevado un purgador de aire.
- La tubería de desagüe debe tenderse alejada de las partes eléctricas y de otros puntos susceptibles de riesgo.
- Todas las conexiones de las tuberías del sistema de calefacción deben ser aptas para una presión de 3 bar.
- Las tuberías de gas deben tener un diámetro suficiente que asegure la alimentación de todos los aparatos conectados.
- Instalar el aparato solamente con la plantilla de montaje para técnica de conexión horizontal (excepto en el caso de aplicar el kit de adaptación para la técnica de conexión vertical ya existente).

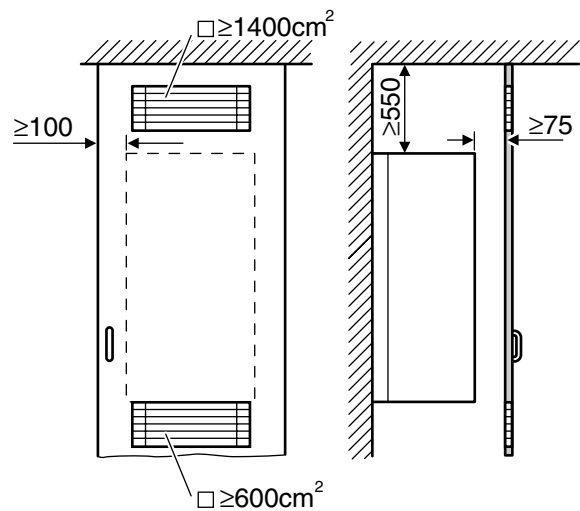

6 720 610 357-05.10

Fig. 4 Aberturas de aire al instalar dentro de un armario

3.2 Elección del lugar de colocación

Disposiciones relativas al lugar de colocación

- ▶ Observar la disposiciones específicas de cada país.
- ▶ Consultar las medidas mínimas de instalación indicadas en las instrucciones de instalación de los accesorios.

Aire de combustión

Para evitar la corrosión, el aire de combustión debe estar libre de materias agresivas.

Como muy corrosivos se consideran los hidrocarburos halógenos que contengan composiciones de cloro o flúor, que pueden estar contenidos p.ej. disolventes, pinturas, pegamentos, gases combustibles y limpiadores domésticos.

Temperatura superficial

La temperatura superficial máx. del aparato es inferior a 85°C. No se requieren unas medidas especiales de protección ni para materiales de construcción combustibles, ni para muebles empotrables. Sin embargo, deben considerarse las disposiciones que pudieran diferir a este respecto en las diferentes comunidades.

3.3 Instalación de la plantilla de montaje y de la placa de sujeción



Precaución: jamás transportar el aparato sujetándolo por la Eurotronic, ni apoyarlo sobre ésta.

- ▶ Sacar el aparato del embalaje y comprobar el contenido con la relación de piezas que se adjunta.
- ▶ Sacar la plantilla de montaje del embalaje y cotejar el contenido con la relación de piezas que se adjunta.
- ▶ Verificar nuevamente que la posición de montaje sea correcta (ver "Dimensiones" en página 5).

Sujeción a la pared

- ▶ Fijar el patrón de montaje al lugar de colocación en la pared.
- ▶ Taladrar los orificios (Ø 10 mm) para los tornillos de sujeción.
- ▶ Practicar una abertura en la pared para los accesorios de evacuación.
- ▶ Fijar la placa de sujeción a la pared con los cuatro tornillos y tacos que se adjuntan con el aparato.
- ▶ Fijar a la pared la plantilla de montaje con los cuatro tornillos y tacos que se adjuntan.
- ▶ Alinear la placa de sujeción con la plantilla de montaje, y apretar los tornillos.

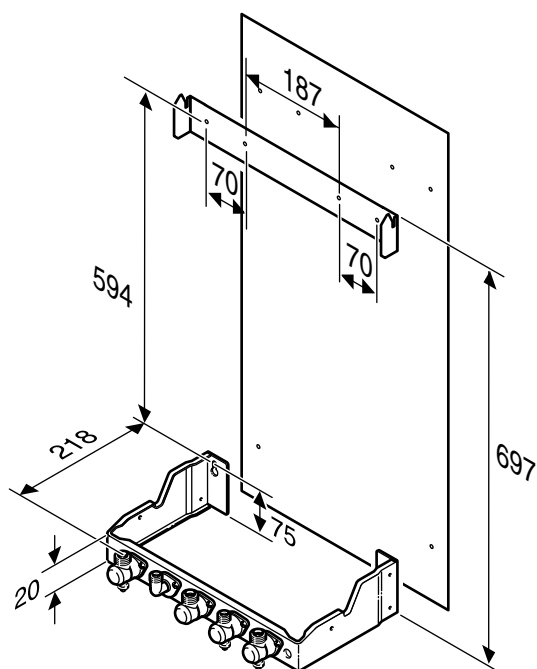

6 720 610 357-04.20

Fig. 5 Sujeción a la pared

Tuberías de gas y agua

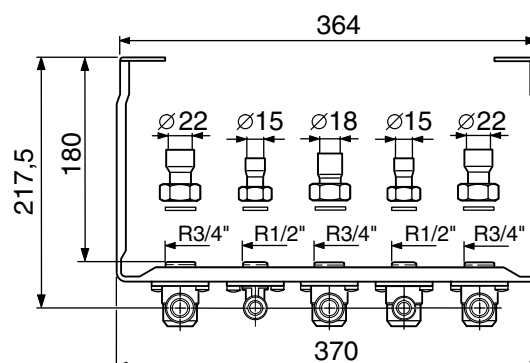
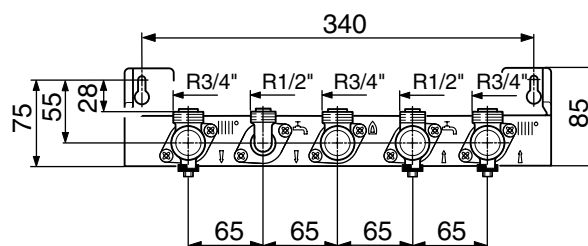

6 720 610 356-05.10

Fig. 6 Conexiones para las tuberías



Es imprescindible prestar atención a que las tuberías no sean sujetadas con abrazaderas en puntos próximos al aparato de manera que sean forzadas las uniones atornilladas.

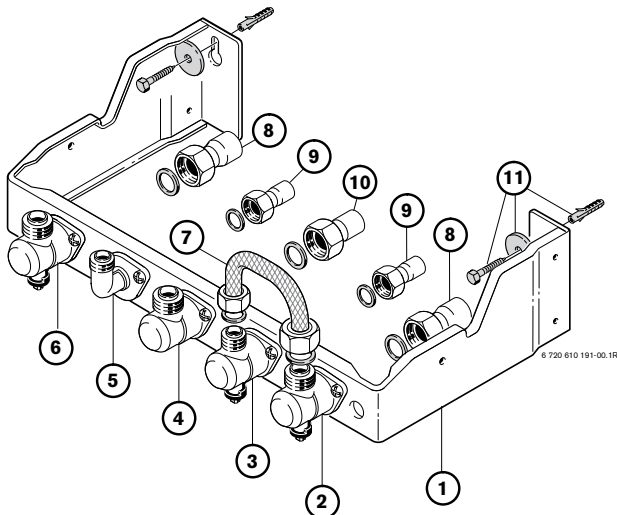

Fig. 7 Plantilla de montaje

- 1 Plantilla de montaje
- 2 Retorno de calefacción
- 3 Conexión de agua fría
- 4 Conexión de gas
- 5 Conexión de agua caliente (1/2 ")
- 6 Ida a la calefacción
- 7 Tubo flexible para realizar la prueba hidráulica de la instalación de calefacción
- 8 Manguito para soldar Ø 22 mm con racor G 3/4 "
- 9 Manguito para soldar Ø 15 mm con racor G 1/2 "
- 10 Manguito para soldar Ø 18 mm con racor G 3/4 "
- 11 Tacos y tornillos

En caso de tender las tuberías detrás del aparato:

- ▶ Montar estas tuberías de manera que queden completamente detrás del aparato. Las tuberías no deben tenderse horizontalmente en el área de la carcasa. Los tubos no deben montarse con una separación superior a 27 mm respecto a la pared.

3.4 Montaje del aparato



Precaución: enjuagar el sistema de tuberías para evacuar posibles residuos.

Desmontaje de la carcasa

- ▶ Desprender la carátula.

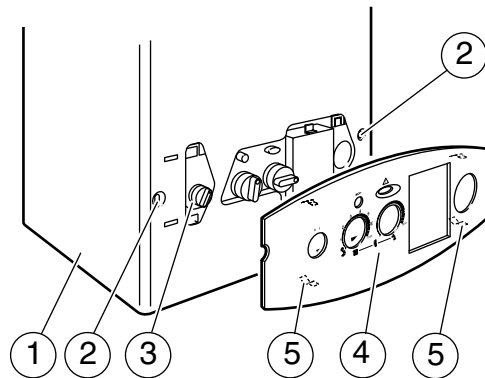

6 720 610 356-07.10

Fig. 8 Carcasa - panel de mandos

- 1 Carcasa
- 2 Tornillos de sujeción
- 3 Elemento de mando
- 4 Carátula
- 5 Clips de sujeción

- ▶ Aflojar ambos tornillos de sujeción (2).
- ▶ Sujetar la carcasa (1) por la parte inferior, tirar de ella hacia adelante, y retirarla empujándola hacia arriba.

Colocación del aparato

- ▶ Montar las juntas nuevas que se adjuntan con la plantilla de montaje en las llaves para mantenimiento de la plantilla de montaje.
- ▶ Enganchar el aparato en la placa de sujeción de la pared y asentar la parte inferior sobre la plantilla de montaje.

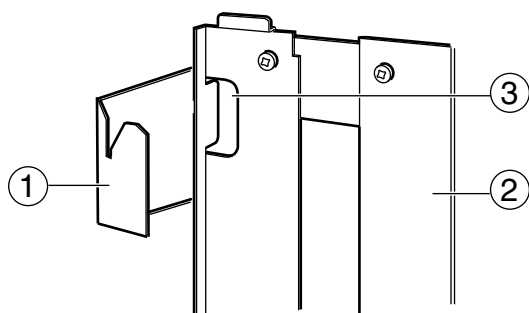

6 720 610 356-08.20

Fig. 9 Sujeción del aparato a la placa de sujeción

- 1 Placa de sujeción
- 2 Aparato
- 3 Abertura de anclaje

- ▶ Apretar firmemente las conexiones de gas y agua.

Montaje de la tubería de desagüe (accessorio)



Advertencia: La tubería de desagüe solamente deberá montarse con la instalación de la calefacción sin agua.

- ▶ Colocar la Eurotronic en posición de servicio (ver capítulo 7.2), para permitir el acceso a la válvula de seguridad.
- ▶ Sacar hacia arriba el pasador de seguridad de la válvula de seguridad y desmontarla.
- ▶ Insertar el adaptador (2) en la salida de la válvula de seguridad, y asegurarlo con el pasador de seguridad.
- ▶ Montar la válvula de seguridad girada en 90 °, de forma que el adaptador quede a la derecha, y asegurarla con el pasador de seguridad.

- ▶ Insertar la tubería de desagüe (1) en el adaptador y colocarla alejada de las partes eléctricas y demás puntos de peligro.

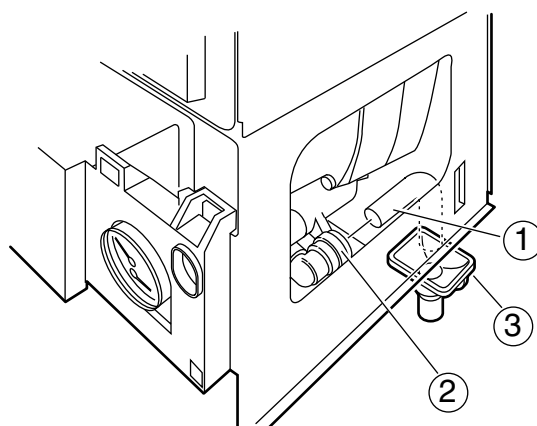

6 720 610 356-09.20

Fig. 10 Montaje de la tubería de desagüe

- 1 Tubería de desagüe
- 2 Adaptador
- 3 Sifón



En caso de que sea necesario prolongar la tubería de desagüe, no debe utilizarse tubo de un diámetro inferior a 15 mm. Tender el tubo manteniendo un desnivel uniforme.

Desmontaje del tubo de cobre:

- ▶ Presionar el anillo verde del adaptador.
- ▶ Extraer el tubo de cobre.

Conexión de los accesorios de evacuación



Para evitar la corrosión, emplear solamente tubos de evacuación de aluminio. Montar los tubos de evacuación cuidando que las conexiones sean estancas.

- ▶ Controlar la sección de la chimenea según normativa, ya que pudiera ser necesario, p. ej., tener que revestir o aislar la chimenea, etc.



Precaución: ¡No doblar el soporte de la sonda de los productos derivados de la combustión!

Una vez finalizada la instalación

- ▶ Asegurarse que hayan sido apretadas firmemente todas las conexiones de gas y agua en la plantilla de montaje.
- ▶ Efectuar la prueba de estanqueidad al gas.

4 Conexión eléctrica



Peligro: ¡Por descarga eléctrica!

- ▶ Antes de trabajar en la parte eléctrica, cortar siempre la tensión (fusible, conmutador de potencia de seguridad).

Los dispositivos de regulación, mando y seguridad están completamente cableados y controlados.

- ▶ El aparato se suministra con un cable de red montado fijo dotado de un enchufe de red.
- ▶ En redes bifásicas (redes IT):
Para que la corriente iónica sea suficiente, intercalar una resistencia (Nº de ped. 8 900 431 516) entre el conductor N y la conexión del conductor de protección (tierra).

4.1 Conexión del aparato



La conexión eléctrica debe llevarse a cabo de acuerdo a la normativa vigente sobre instalaciones eléctricas en domicilios.

- ▶ Es requisito imprescindible realizar la conexión a tierra.

- ▶ La conexión eléctrica debe efectuarse a través de un dispositivo con una separación de contactos mín. de 3 mm (p. ej. fusibles, interruptor de potencia de seguridad).

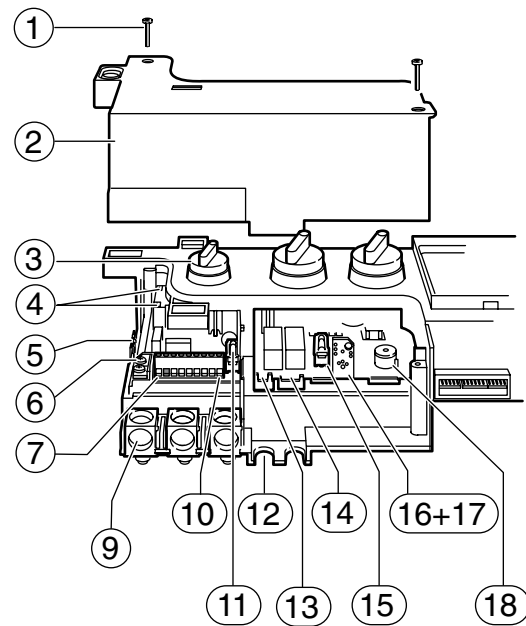

6 720 610 356-11.20

Fig. 11 Conexiones en la Eurotronic

- | | |
|----|---|
| 1 | Tornillos de sujeción de la cubierta de la Eurotronic |
| 2 | Cubierta de la Eurotronic |
| 3 | Panel de mandos |
| 4 | Conexiones de los cables de encendido |
| 5 | Regleta de conexión a tierra (pestañas) |
| 6 | Regleta de conexión a tierra (bornes con tornillo) |
| 7 | ST 2: regleta para conexión de la tensión de alimentación (230 V) y termostato ambiente o reloj programador de 230 V. |
| 9 | Seguro contra extracción |
| 10 | Regleta para conexión en serie |
| 11 | Fusible F1 2A |
| 12 | Pestaña pasacable |
| 13 | ST 15 bomba |
| 14 | ST 1 (no usado) |
| 15 | Fusible F2 1,25A |
| 16 | Conector codificador |
| 17 | Potenciómetro, para regular la potencia máxima de calefacción (detrás de el conector codificador) |
| 18 | Conmutador de modo de operación (cuerpo de gas) |

En caso de sustituir el cable de red

- Emplear un cable protegido contra salpicaduras (IP) y pasarlo siempre por la tapa del pasamuros, seleccionando un orificio adecuado a su diámetro exterior.
- Es adecuado el siguiente tipo de cable:
 - NYM-I 3 x 1,5 mm².
- ▶ Aflojar los tornillos de la cubierta Eurotronic y retirar ésta.
- ▶ Cortar el seguro contra extracción correspondiente al diámetro del cable.

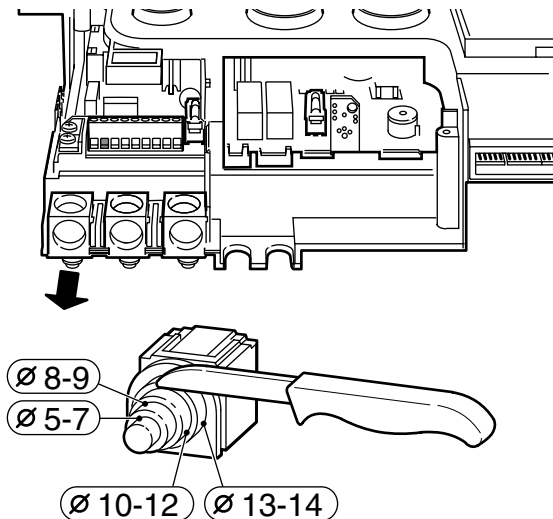

6 720 610 356-12.10

Fig. 12

- ▶ Pasar el cable por el seguro contra extracción y conectarlo de la manera siguiente:
 - Regleta de conexión ST2, borne L (conductor rojo o marrón)
 - Regleta de conexión ST2, borne N (conductor azul)
 - Conexión de tierra (conductor verde, o bien, verde-amarillo).

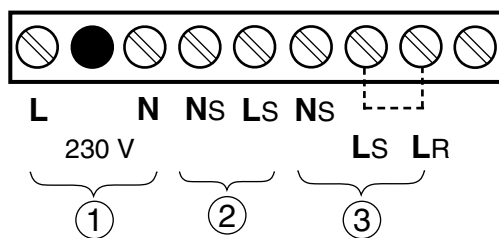

6 720 610 356-13.10

Fig. 13 Regleta para conexión de la tensión de alimentación

- 1 Entrada de tensión de alimentación
- 2 Salida de tensión de alimentación
- 3 Puntos de conexión para termostato ambiente o reloj programador de 230 V

- ▶ Asegurar el cable de alimentación con el seguro contra extracción. El conductor de tierra debe quedar destensado incluso al tensar los demás conductores.

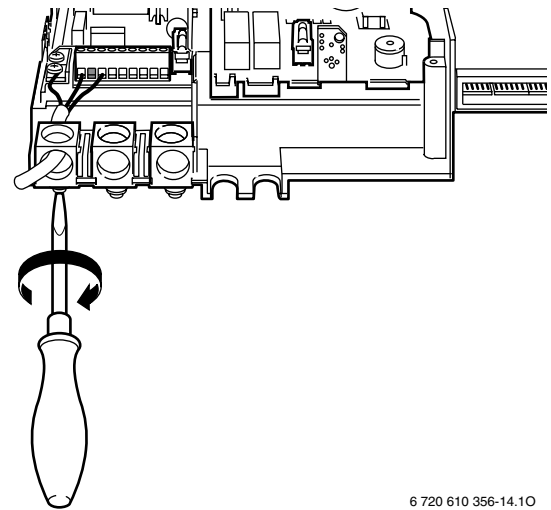

6 720 610 356-14.10

Fig. 14

En caso de no poner inmediatamente en servicio el aparato:

- ▶ Montar nuevamente la cubierta de la Eurotronic y la carcasa.
- ▶ Asegurarse de que estén desconectadas la toma de gas y la tensión de alimentación.

4.2 Conexión del termostato ambiente y del reloj programador



Para una información más detallada sobre la instalación y el ajuste, le remitimos a las instrucciones de instalación del propio termostato ambiente o el reloj programador respectivamente, p. ej. TR12 o TRZ12.

El termostato ambiente debe ser apto para operar con tensión de red, no debiendo requerir conexión de tierra.

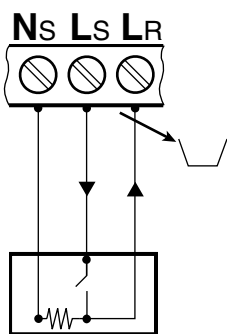

6 720 610 356-15.10

Fig. 15 Conexión del termostato ambiente 230 V (retirar el puente entre L_S y L_R)

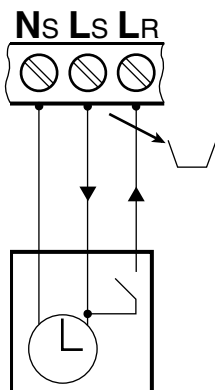

6 720 610 356-16.10

Fig. 16 Conexión del reloj programador 230 V (retirar el puente entre L_S y L_R)

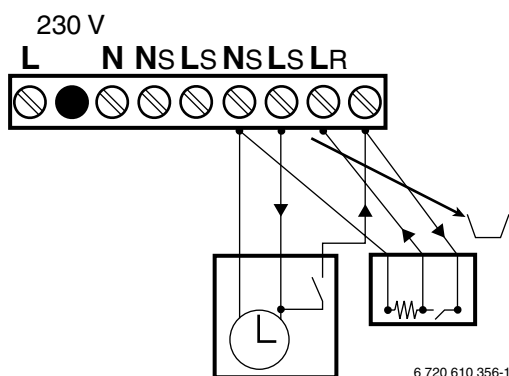

6 720 610 356-17.10

Fig. 17 Conexión del termostato ambiente 230 V y del reloj programador 230 V (retirar el puente entre L_S y L_R)

Instalación del reloj programador

- ▶ Desmontar la carátula del panel de mandos.
- ▶ Oprima la lengüeta (g) y retire la tapa falsa (h).
- ▶ Introduzca el conector (k) en el contacto enchufable (j) de la placa principal de circuito impreso (ST 5).
- ▶ Coloque el reloj programador en la abertura (i) y encájelo arriba.

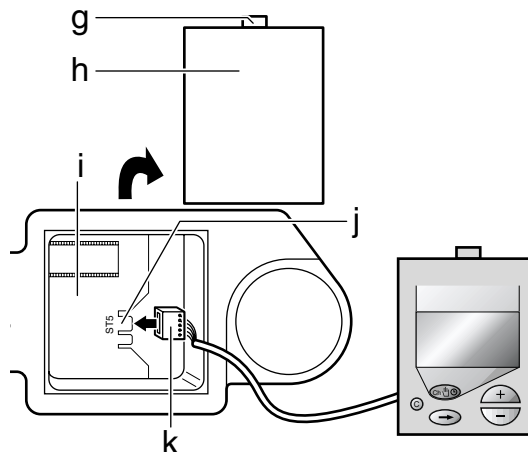

6 720 610 367-03.10

Fig. 18 Tapa falsa

- g Lengüeta
- h Tapa falsa
- i Abertura para el reloj programador
- j Terminal de la electrónica para conexión del reloj programador
- k Clavija de conexión del reloj programador

5 Puesta en marcha

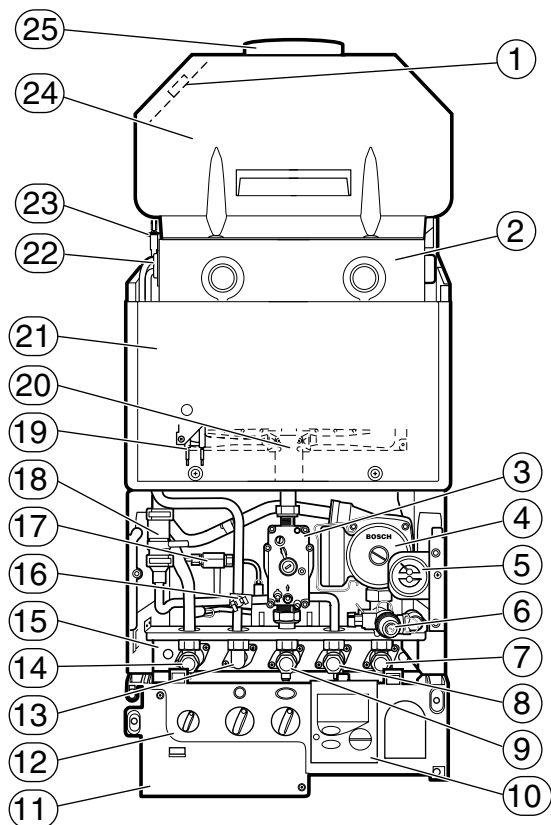

6 720 610 357-19.10

Fig. 19 Componentes del aparato; Eurotronic en posición de servicio

- | | |
|----|--|
| 1 | Sonda de control de los gases de evacuación |
| 2 | Cámara de combustión |
| 3 | Cuerpo de gas |
| 4 | Bomba de circulación |
| 5 | Manómetro/Termómetro |
| 6 | Válvula de seguridad |
| 7 | Conexión de retorno de la calefacción con llave de mantenimiento |
| 8 | Conexión de agua fría con llave de mantenimiento |
| 9 | Conexión de gas |
| 10 | Reloj programador acoplable (opcional) |
| 11 | Cubierta de la Eurotronic |
| 12 | Eurotronic en posición de servicio |
| 13 | Conexión de agua caliente |
| 14 | Conexión de ida a calefacción con llave de mantenimiento |
| 15 | Plantilla de montaje para técnica de conexión horizontal |
| 16 | NTC agua caliente |
| 17 | Llave de llenado |
| 18 | Sensor de caudal |
| 19 | Electrodo de encendido |
| 20 | Quemador |
| 21 | Cubierta termoaislante |
| 22 | Bloque de calor |
| 23 | NTC calefacción |
| 24 | Cortatiro |
| 25 | Collarín de evacuación |

5.1 Antes de la puesta en funcionamiento

- ▶ Cerciorarse de que la tensión de alimentación y la toma de gas estén cortadas, y de que estén cerradas todas las conexiones de agua del sistema.
- ▶ Abrir las llaves para mantenimiento (7 y 14 en figura 19) del aparato.
- ▶ Abrir las válvulas de los radiadores.
- ▶ Abrir el purgador automático de la caldera (1 en figura 20).

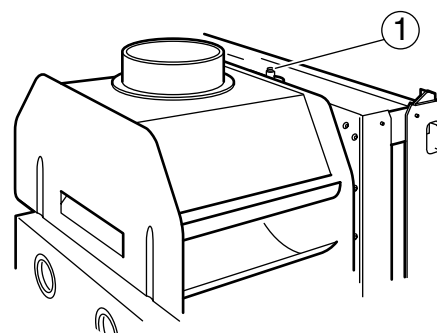

6 720 610 357-20a.10

Fig. 20 Purgador automático

1 Purgador automático

- ▶ Llenar el sistema a través de la llave de llenado que incorpora la caldera (pos. 17 en figura 19).
- ▶ Ir purgando uno tras otro cada radiador. Con el tapón del purgador de aire abierto este debe evacuar el aire del aparato.
- ▶ Desmontar la carcasa.
- ▶ Colocar la Eurotronic en la posición de servicio para tener acceso a la válvula de descarga (ver capítulo 7.2).

- ▶ Desenroscar el tornillo central de la bomba.
- ▶ Girar el eje media vuelta aprox., y volver a montar el tornillo.

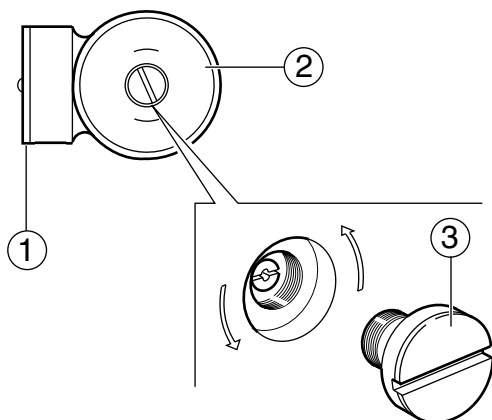

6 720 610 356-21.10

Fig. 21 Purga/desbloqueo de la bomba

- 1 Cubierta de conexiones eléctricas
- 2 Bomba
- 3 Tapa de la bomba

- ▶ Verificar el funcionamiento de la válvula de seguridad. Para ello, girarla a la izquierda hasta que se active. Debe salir agua por la tubería de desagüe.

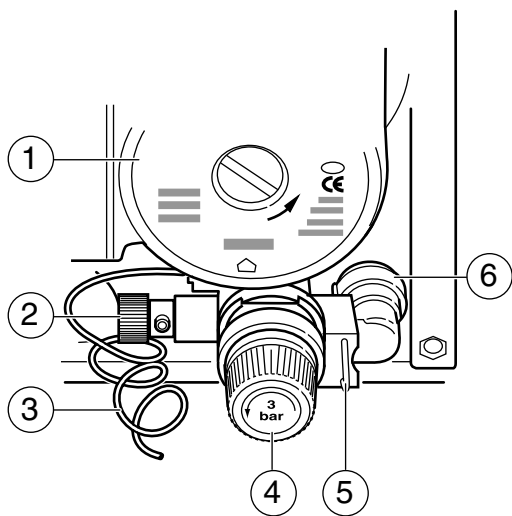

6 720 610 356-22.10

Fig. 22 Válvula de seguridad

- 1 Bomba
- 2 Llave de vaciado del aparato
- 3 Capilares del manómetro
- 4 Válvula de seguridad
- 5 Estribo para sujeción de la conexión del desagüe
- 6 Conexión del desagüe (conexión enchufable)

El aparato se suministra preparado para instalaciones con una capacidad de 83 litros. Si la capacidad de la instalación fuese mayor

- ▶ Montar en el sistema un depósito de expansión adicional lo más próximo posible a la conexión del circuito de retorno de calefacción del aparato y ajustar la misma presión previa que en el depósito de expansión que va integrado.

5.2 Ajuste de la presión del sistema

- ▶ Rellenar con agua el sistema de calefacción hasta alcanzar una presión de 2,5 bar en el manómetro.
- ▶ Controlar la hermeticidad del sistema.
- ▶ Abrir la válvula de seguridad para ir evacuando agua hasta alcanzar la presión de 1,5 bar que se precisa en el sistema de calefacción frío.



Si con la temperatura de la calefacción máxima, la presión indicada en el manómetro superase los 2,65 bar:

- ▶ Montar en el sistema un depósito de expansión adicional lo más próximo posible a la conexión del circuito de retorno de calefacción del aparato.

5.3 Reglaje de la presión previa del depósito de expansión

El depósito de expansión se suministra de fábrica ajustado a una presión previa de 0,5 bar. Esto corresponde a una altura estática de 5 m.

La presión previa no debe ser inferior a la altura estática en el punto de conexión.

En el caso de que sea necesario aumentar la presión previa, va montada una válvula Schraeder en el depósito de expansión.

La presión previa en el depósito de expansión debe ajustarse 0,35 bar por debajo de la presión para la que ha sido proyectada el sistema.

5.4 Ajustar el reloj programador/termostato ambiente

En caso de incorporar un reloj programador o un termostato ambiente:

- ▶ Ajustar el reloj programador/termostato ambiente de acuerdo a las instrucciones respectivas.

5.5 Selección de la curva característica de la bomba de la calefacción

- Modificar las revoluciones de la bomba de la calefacción en la caja de conexionado de la bomba.

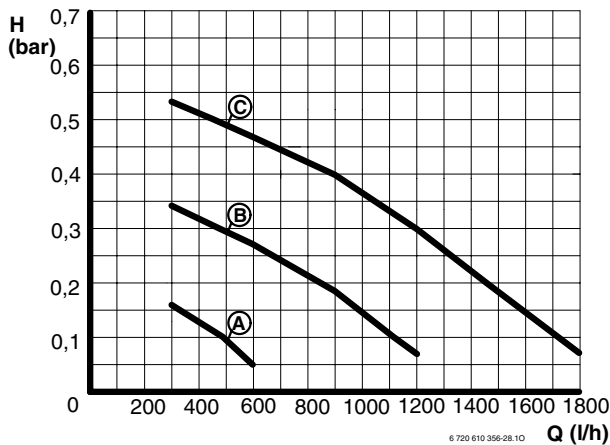

Fig. 23

- A Posición 1 del interruptor de bomba
- B Posición 2 del interruptor de bomba
- C Posición 3 del interruptor de bomba
- H Presión de salida al circuito de calefacción
- Q Caudal del agua de circulación

5.6 Control de la presión en el quemador

- Desconectar el interruptor principal del aparato.
- Cerrar la llave de gas.
- Desmontar la carcasa (ver capítulo 7.2).
- Colocar en la posición de servicio a la Eurotronic para permitir el acceso a la válvula de descarga (ver capítulo 7.2).
- Conectar el manómetro de gas al punto de medición (8) del cuerpo de gas con el fin de determinar la presión en el quemador.

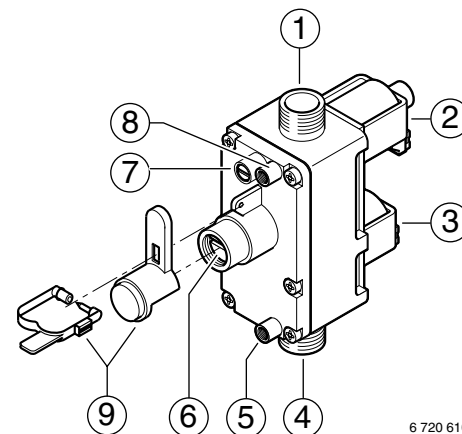

Fig. 24 Cuerpo de gas

- 1 Conexión del quemador
- 2 Electroválvula de regulación continua (modulante)
- 3 Electroválvula de seguridad
- 4 Conexión de gas
- 5 Racor para medición de la presión de conexión del gas
- 6 Tornillo de ajuste de la presión máxima
- 7 Tornillo de ajuste de la presión mínima
- 8 Racor para medición de la presión en el quemador.

- Aflojar los tornillos de la cubierta de la Eurotronic y retirar ésta.
- Abrir las válvulas de todos los radiadores.
- Medir con el manómetro la presión reinante en el circuito de calefacción: la presión debe encontrarse entre 1 y 2 bar.
- Ajustar al máximo los termostatos para calefacción y de agua caliente . En el caso de incorporar un reloj programador, colocar el reloj programador en el modo de servicio continuo.

5.6.1 Control de la potencia máxima para el servicio de agua caliente, potencia máxima de caldera

La potencia máxima para el servicio de agua caliente corresponde a la potencia nominal máx. del aparato.

Para comprobar la potencia máxima para el agua caliente:

- ▶ Ajustar el conmutador de modo de operación a la posición **Máx.**

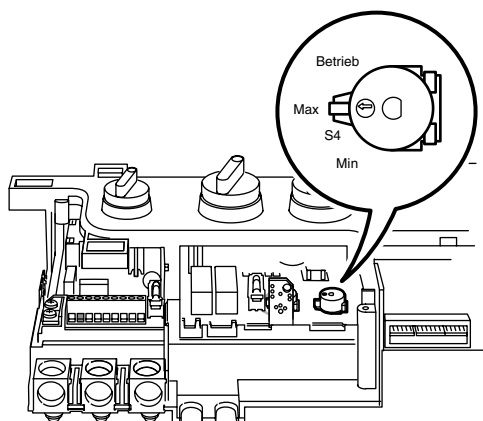

6 720 610 356-26.10

Fig. 25 Selección del modo de operación

- ▶ Abrir la llave de gas y conectar el interruptor principal del aparato.
Se genera entonces una chispa de encendido permanente hasta que el quemador se encienda y el circuito de control detecte la llama. El quemador mantiene la potencia máxima para agua caliente durante 1 minuto.



Si el conmutador del modo de operación se encontrase en la posición **Máx** o **Min**, el piloto de control parpadea 8 veces por segundo.

- ▶ Efectuar la lectura de la presión de quemador en el manómetro de gas, y compararlo con los valores de la tabla 5.
Normalmente no debiera ser necesario tener que reajustar la presión del cuerpo de gas.

En caso de no alcanzar la presión correcta:

- ▶ Verificar en el racor de medición (pos. 5 en figura 24) si la presión de conexión dinámica (de trabajo) es suficiente:
 - Gas natural: aprox. 18,0 mbar
 - Gas líquido: aprox. 36,0 mbar (propano), 27,0 mbar (butano)
- ▶ Si la presión de conexión fuese correcta, reajustar la potencia máxima en el cuerpo de gas (pos. 6 en figura 24) de acuerdo a la tabla 5.

En caso de que el aparato no se encienda:

- ▶ Presionar el botón de rearme para desactivar una posible desconexión de seguridad.

5.6.2 Ajuste de la potencia máxima de calefacción

La potencia máxima de calefacción del aparato puede reducirse independientemente de la potencia máxima del agua caliente (potencia nominal máxima del aparato). Ello permite adaptar individualmente la demanda de calor.

El aparato se suministra de fábrica a la potencia nominal máxima del aparato.

Adaptación de la potencia máxima de calefacción

- ▶ Colocar el conmutador de modo de operación en la posición de servicio **Betrieb** (figura 25).
- ▶ Girar a la temperatura máxima el termostato ambiente y el termostato de la calefacción .
- ▶ En el caso de incorporar un reloj programador, colocar el reloj programador en el modo de servicio continuo.
- ▶ Cerrar el grifo para la toma de agua caliente. La potencia del quemador se reduce hasta valor mínimo ajustado, y asciende seguidamente a la potencia máxima de calefacción de acuerdo al modelo de aparato y al tipo de gas utilizado.
- ▶ Ajustar con un destornillador el potenciómetro de potencia máxima de calefacción de manera que la presión en el quemador sea la equivalente a la potencia que necesita la instalación de calefacción (ver tabla 5).

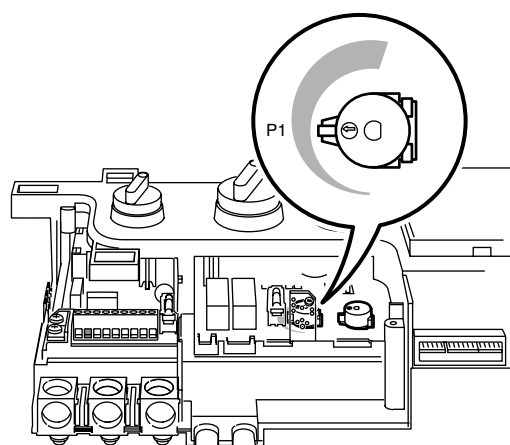

6 720 610 356-23.10

Fig. 26 Ajuste de la potencia máxima de calefacción



Girando en el sentido de las agujas del reloj se incrementa la potencia máxima de calefacción, y se reduce girando en sentido contrario.

5.6.3 Control de la potencia mínima de caldera

- ▶ Colocar en la posición **Min** el conmutador de modo de operación (figura 25).

La potencia del quemador se reduce al valor mínimo de acuerdo al modelo de aparato y al tipo de gas tanto para calefacción, como para agua caliente.

- ▶ Comparar la presión en el quemador con los valores de la tabla 5.
Generalmente no debiera ser necesario tener que reajustar la presión del cuerpo de gas. En caso contrario reajustar la potencia mínima en el tornillo **START** del cuerpo de gas (pos. 7 en figura 24) de acuerdo a la tabla 5.
- ▶ Comprobar que no existen fugas de gas en el tramo entre el quemador y el cuerpo de gas empleando un líquido especial para detección de fugas.

| Presión/caudal de gas en función de la potencia | | Grupo de gas | | | | | |
|---|------------|----------------------------|-----------------------------------|----------------------------|----------------------|----------------------------|----------------------|
| | | "23" Gas natural G20 | | "31" propano G31 | | "31" butano G30 | |
| Potencia [kW] | Carga [kW] | Presión de quemador [mbar] | Caudal de gas [m ³ /h] | Presión de quemador [mbar] | Caudal de gas [kg/h] | Presión de quemador [mbar] | Caudal de gas [kg/h] |
| 7,8 | 8,2 | 1,5 | 0,87 | 4 | 0,64 | 3,5 | 0,65 |
| 10 | 10,5 | 2,4 | 1,11 | 6,5 | 0,82 | 5,7 | 0,83 |
| 12 | 12,7 | 3,6 | 1,34 | 9,6 | 0,99 | 8,4 | 1,00 |
| 14 | 14,8 | 4,8 | 1,56 | 12,9 | 1,15 | 11,3 | 1,17 |
| 16 | 16,9 | 6,3 | 1,79 | 16,6 | 1,31 | 14,8 | 1,33 |
| 18 | 19 | 8 | 2,01 | 21,1 | 1,47 | 18,6 | 1,50 |
| 20 | 22 | 10,7 | 2,33 | 28,7 | 1,71 | 24,8 | 1,73 |
| 24 | 27,6 | 15,3 | 2,92 | 36,5 | 2,14 | 28,7 | 2,17 |

Tabla 5 Presión de quemador (punto de medición 8 en figura 24) y caudales de gas

5.6.4 Reactivación del modo de operación normal

- ▶ Colocar el conmutador de modo de operación en la posición de servicio **Betrieb** (figura 25).
El indicador de avería deja de parpadear.
- ▶ Desconectar el interruptor principal del aparato y volver a conectarlo seguidamente para resetear el control.
- ▶ Montar la cubierta de la Eurotronic.

5.7 Comprobación de funcionamiento del aparato

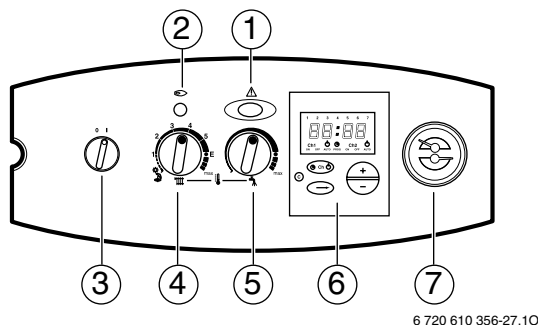

Fig. 27 Panel de mandos

- | | |
|---|--|
| 1 | Indicador de avería y tecla de rearme |
| 2 | Piloto de control de funcionamiento del quemador |
| 3 | Conmutador principal |
| 4 | Regulador de temperatura de calefacción |
| 5 | Regulador de temperatura para el agua caliente |
| 6 | Reloj programador DT1/DT2 (opcional) |
| 7 | Manómetro/Termómetro |

Operación para preparación de agua caliente

- ▶ Girar a la izquierda hasta el tope el termostato para la calefacción **||||**.
Con ello se desactiva la calefacción.
- ▶ Abrir un grifo de agua caliente situado próximo al aparato.
El quemador se enciende y la presión en el quemador asciende al valor máximo de acuerdo al modelo de aparato y al tipo de gas utilizado.
- ▶ Cerrar lentamente el grifo y observar si desciende la presión en el quemador.
- ▶ Cerrar completamente el grifo y controlar que el quemador se apague.

Operación con calefacción

- ▶ Abrir todas las válvulas de los radiadores.
- ▶ Controlar en el manómetro la presión del circuito de calefacción: la presión debe encontrarse entre 1 y 2 bar.
- ▶ En el caso de incorporar un reloj programador, colocar el reloj programador en el modo de servicio continuo.
- ▶ Girar a la temperatura máxima el termostato ambiente y el termostato de la calefacción **||||**. El quemador se enciende y el aparato regula su potencia hasta alcanzar el valor máximo dentro de un intervalo aprox. de 3 minutos.
- ▶ Comprobar que todos los radiadores se calienten por igual.
- ▶ Excepto en uno de ellos, cerrar todas las válvulas de los radiadores observando en ello si desciende la presión del quemador.
- ▶ Volver a abrir las válvulas de los radiadores y observar si vuelve a subir la presión en el quemador.
- ▶ Ajustar al mínimo el termostato ambiente, y observar que el quemador se apague.
- ▶ Ajustar al máximo otra vez el termostato. El quemador debe volver a encenderse y operar normalmente.

Control de la llama

- ▶ Cerrar la llave de gas.
El quemador se apaga. El electrodo de encendido sigue generando chispas de encendido y a continuación se efectúa la desconexión de seguridad del aparato.
- ▶ Después de un minuto, aprox., abrir la llave de mantenimiento del gas.
- ▶ Presionar el botón de rearme y observar si el quemador se enciende y funciona normalmente.

Operación combinada de agua caliente y calefacción

- ▶ Ajustar al máximo los termostatos para calefacción **||||** y de agua caliente **↵**.
- ▶ Abrir la llave de gas y conectar el interruptor principal del aparato.
El quemador se enciende aportando el calor que se precisa en la instalación.
- ▶ Abrir un grifo de agua caliente y controlar si sale agua caliente después de un tiempo breve.
- ▶ Cerrar el grifo de agua caliente.
El aparato cambia al modo de operación de calefacción, adaptándose automáticamente a la demanda de calor de la instalación.

Comprobación del sistema de supervisión de los productos de la combustión

- ▶ Desconectar el interruptor principal del aparato.
- ▶ Dejar funcionar el aparato a la potencia de calefacción máxima (ver capítulo 5.6.2).
- ▶ Alzar el tubo de evacuación y tapar con una placa de chapa el collarín de evacuación de los productos de la combustión.



Peligro: ¡No doblar el soporte de la sonda de los productos derivados de la combustión!

- ▶ Conectar el interruptor principal del aparato. El aparato debe desconectarse dentro de 120 segundos. El testigo de avería parpadea cuatro veces por segundo.
- ▶ Retirar la placa y volver a montar el tubo de evacuación. Después de 20 minutos se pone a funcionar nuevamente el aparato de forma automática. La tecla de avería deja de parpadear.



Desconectando y volviendo a conectar el aparato, puede evitarse la pausa de 20 minutos.

- ▶ Colocar el aparato en el modo de operación normal (ver capítulo 5.6.4).

5.8 Finalización de la puesta en marcha

- ▶ Desconectar el interruptor principal del aparato.
- ▶ Desmontar el manómetro en el punto de medición (8) del cuerpo de gas y enroscar firmemente en su lugar el tornillo de obturación.
- ▶ Si se hubiese retirado el precinto del accesorio de gas, volver a precintarlo.
- ▶ Conectar nuevamente el aparato y comprobar que no existan fugas de gas por el tornillo obturador.
- ▶ Montar la carcasa.

En caso de tener que entregar el aparato inmediatamente al cliente:

- ▶ Ajustar la temperatura de calefacción y de a.c.s. según deseo del cliente.

Si se quiere que la calefacción no opere al haber peligro de helada:

- ▶ En el caso de incorporar un termostato ambiente, colocar el termostato ambiente en la posición DES-CONECTADO (protección contra heladas).
- ▶ **No** desconectar el gas ni la tensión de alimentación. El aparato entrará en funcionamiento bajo el control del sistema antiheladas que tiene integrado la caldera.

En caso de apagar completamente el aparato al existir peligro de helada:

- ▶ Vaciar por completo el aparato y la instalación de calefacción.

-o-

- ▶ añadir al agua de la calefacción anticongelante FSK o Glythermin N en una proporción de un 20 % a un 50 %.

6 Operación



Advertencia:

No ponga a funcionar el aparato sin la cubierta termoaislante, sin tener agua dentro, o con una presión insuficiente en el sistema.

6.1 Conexión y desconexión del aparato

Conexión

- ▶ Conectar el interruptor principal (**I**) del aparato. El piloto de control (pos. 2, fig. 27) se iluminará solamente si el quemador está funcionando. En caso de requerir su puesta en funcionamiento, el quemador se enciende transcurrido aprox. 10 segundos después de su conexión.

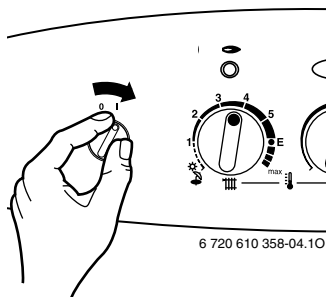

6 720 610 358-04.10

Fig. 28

Desconexión

- ▶ Desconectar el interruptor principal (**0**) del aparato. El reloj programador (caso de llevar uno) se detiene en caso de rebasarse su autonomía de funcionamiento.

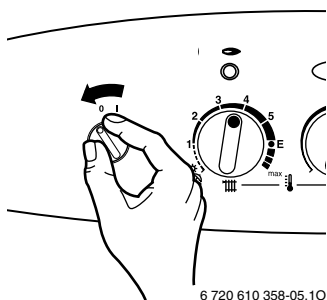

6 720 610 358-05.10

Fig. 29

6.2 Calefacción

6.2.1 Conectar la calefacción

- ▶ Girar el regulador de temperatura **III**, para ajustar la temperatura de salida del sistema de calefacción:
 - Posición mínima **1** (aprox. 50°C)
 - Posición de baja temperatura: posición **E** (aprox. 75°C)
 - Temperaturas de salida de hasta 82°C: posición **max**.

Cuando el quemador está funcionando, el piloto de control luce **rojo**.

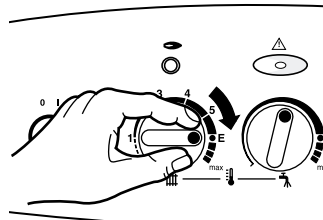

6 720 610 358-06.10

Fig. 30

6.2.2 Control de la potencia de calefacción

- El quemador se enciende al existir una demanda de calor.
- El quemador funciona durante 2 minutos con la potencia de calefacción al mínimo, se ajusta entonces transcurrido un minuto a la potencia de calefacción máxima, adaptándose automáticamente a continuación a la demanda de calor de la instalación.
- En caso de cesar la demanda de calor se apaga el quemador. La bomba continúa funcionando hasta 4 minutos. El tiempo de parada es de 3 minutos.

6.2.3 Regulación de la calefacción (opcional)

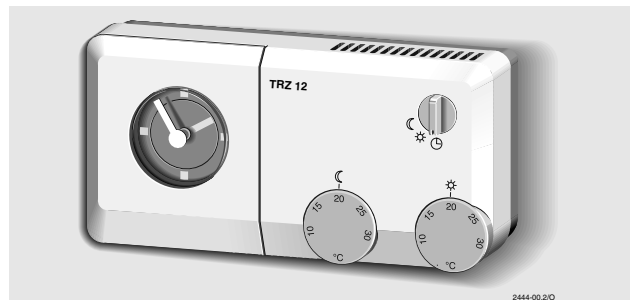

2444-00.2/D

Fig. 31

- ▶ Ajustar el termostato ambiente (TR...) a la temperatura deseada.

6.3 Agua caliente

6.3.1 Ajuste de la temperatura de agua caliente

La temperatura de agua caliente puede ajustarse en el regulador de temperatura  entre 40°C y 60°C.

- Girar el regulador de temperatura a la temperatura deseada.

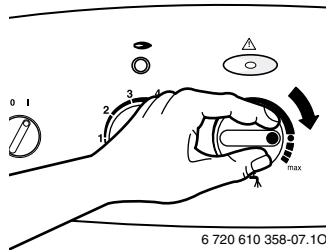

Fig. 32

| Posición del regulador | Temperatura del agua |
|-----------------------------|----------------------|
| A izquierdas, hasta el tope | aprox. 40°C |
| ● | aprox. 55°C |
| A derechas, hasta el tope | aprox. 60°C |

6.3.2 Control del funcionamiento de agua caliente

Una demanda de agua caliente se trata con preferencia respecto a la calefacción al encontrarse activos los modos de operación de la calefacción y preparación de agua caliente.

- Al existir una demanda de agua caliente se enciende el quemador.
- La potencia de la caldera asciende de inmediato al valor máximo.
- Al anularse la demanda se desconecta el quemador, siempre que la instalación de calefacción no lo requiera. El tiempo de detención para agua caliente es de 10 segundos.



En invierno puede ocurrir que sea necesario reducir el caudal de agua en el punto de consumo para mantener la temperatura de salida deseada.

6.3.3 Funcionamiento de verano (sólo agua caliente)

Con este modo de funcionamiento, sólo está activado el suministro de agua caliente.

- Girar a izquierdas, hasta el tope, el regulador de temperatura  del aparato. La calefacción está desconectada. La alimentación de tensión para el cronotermostato o del programador, si existiesen, se mantiene.

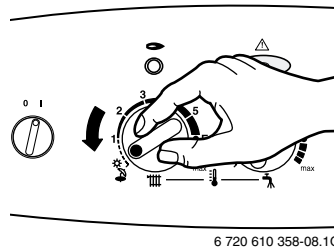

Fig. 33

6.3.4 Caudal y temperatura del agua caliente

La temperatura del agua caliente puede ajustarse dentro de un margen de 40°C a 60°C. Si la demanda de agua caliente es grande, se reduce correspondientemente la temperatura de agua caliente (figura 34).

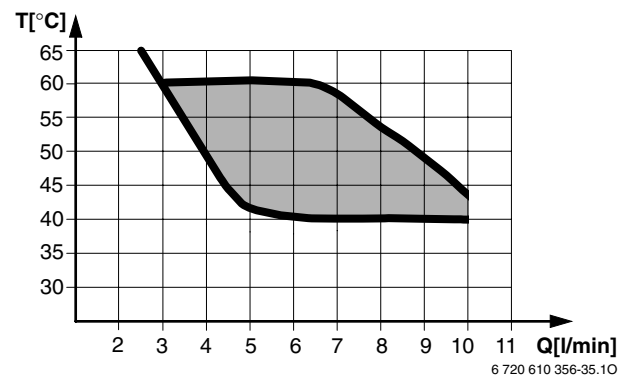

Fig. 34

6.4 Protección contra heladas

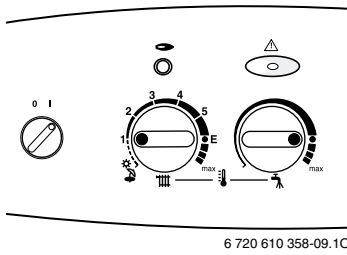



Fig. 35

- ▶ Dejar conectada la calefacción.
 - ▶ Ajustar el regulador de temperatura  como mínimo a la posición 1.
- o-
- ▶ En caso de no hacer esto se deberá, añadir anticongelante FSK (Schilling Chemie) o Glythermin N (BASF) al agua de la calefacción en una proporción de un 20 % a un 50 % (el anticongelante es solamente para la calefacción). En caso contrario debe vaciarse el agua de la calefacción.

La forma de vaciar la calefacción varía según de una instalación a otra. Por ello, se recomienda preguntar a su instalador.

7 Control y mantenimiento



Peligro: ¡Por descarga eléctrica!

- ▶ Antes de realizar cualquier trabajo de mantenimiento cortar la tensión de red del aparato y cerrar la llave de gas.

Para obtener una duración prolongada del aparato es necesaria su comprobación y mantenimiento de forma periódica. Los intervalos de mantenimiento dependen de la ejecución particular de la instalación de calefacción. Se recomienda un mantenimiento anual.

La amplitud de los trabajos de mantenimiento lo fija el personal técnico dependiendo del estado del aparato a la hora de efectuar la inspección.

- ▶ El mantenimiento del aparato solamente debe realizarse por un Servicio Técnico Oficial Junkers.
- ▶ Únicamente deben emplearse piezas de repuesto originales. Formular el pedido de las piezas de repuesto indicando la denominación y el número de parte en base a la lista de piezas de repuesto.
- ▶ Sustituir por piezas nuevas las juntas y juntas tóricas.

7.1 Control

- ▶ Si se ha previsto montar el aparato en un armario, verificar que entorno al aparato se cumplan los espacios libres prescritos para su mantenimiento. Ver figura 1.
- ▶ Controlar el dispositivo de supervisión de los productos de la combustión (ver capítulo 5.7).
- ▶ En caso de que la presión del sistema de calefacción sea inferior a 1 bar: rellenar la instalación según se indica en el capítulo 5 "Puesta en marcha" hasta obtener 1,5 bar. Si fuese preciso, agregar anticongelante para obtener la concentración necesaria.
- ▶ Controlar la hermeticidad de todas las uniones atornilladas y conexiones de la instalación y obturarlas si fuese necesario.
- ▶ Poner en servicio el aparato y observar si se presenta alguna anomalía. Para la investigación de averías le remitimos al capítulo 9.1 "Búsqueda de averías".
- ▶ Por principio, siempre que se finalicen los trabajos de mantenimiento debe realizarse una prueba para determinar que no existan fugas de gas.

7.2 Acceso a los componentes

Para el mantenimiento del aparato puede que sea necesario tener que desmontar algunas de las partes que a continuación se mencionan para acceder a los componentes que quieran comprobarse o sustituirse.

Carcasa

- ▶ Retirar la carátula.

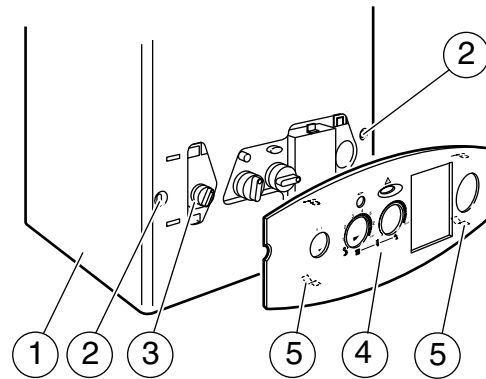

6 720 610 356-07.10

Fig. 36 Carcasa – panel de mandos

- | | |
|---|-----------------------|
| 1 | Carcasa |
| 2 | Tornillos de sujeción |
| 3 | Elementos de mando |
| 4 | Carátula |
| 5 | Clips de sujeción |

- ▶ Aflojar ambos tornillos de sujeción (2).
- ▶ Sujetar la carcasa (1) por la parte inferior, tirar de ella hacia adelante, y retirarla empujándola hacia arriba.

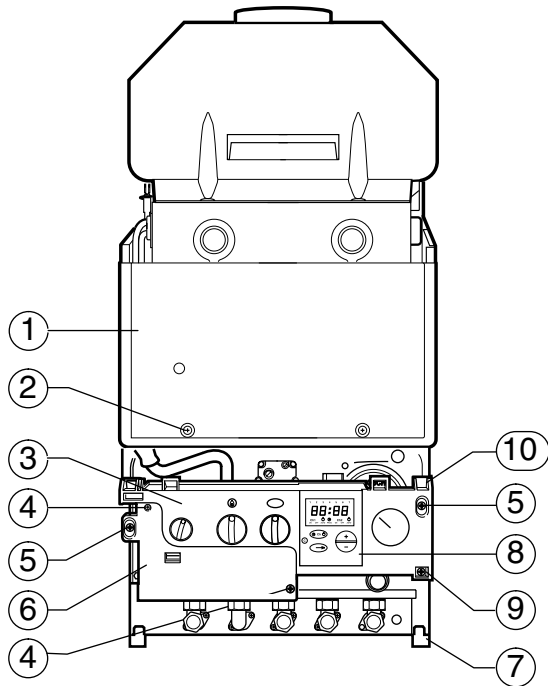

6 720 610 357-38.10

Fig. 37 Sujeción de la cubierta termoaislante y de la Eurotronic

- 1 Cubierta termoaislante
- 2 Tornillos de sujeción de la cubierta termoaislante
- 3 Eurotronic
- 4 Tornillos de sujeción de la cubierta de la Eurotronic
- 5 Tornillos de sujeción de la carcasa
- 6 Cubierta de la Eurotronic
- 7 Pestaña inferior para colocar la Eurotronic en la posición de servicio
- 8 Reloj programador (opcional)
- 9 Tornillo de sujeción de la Eurotronic
- 10 Pestaña superior para colocar la Eurotronic en la posición de funcionamiento

Cubierta termoaislante

- Aflojar los dos tornillos (2) y retirar la cubierta termoaislante (1) (figura 37).

Colocación de la Eurotronic en la posición de servicio

- Aflojar el tornillo de sujeción (1), abatir hacia arriba la Eurotronic, y engancharla en las pestañas inferiores.

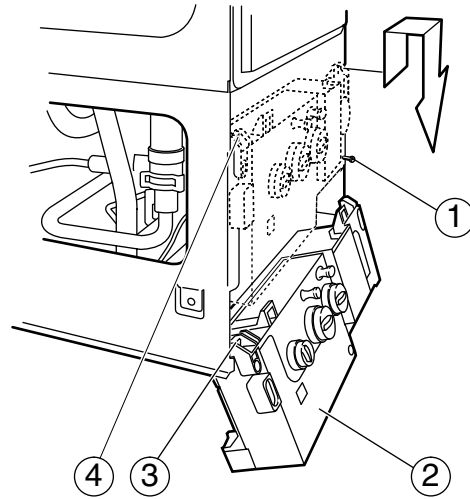

6 720 610 356-39.10

Fig. 38 Colocación de la Eurotronic en posición de servicio

- 1 Tornillo de sujeción de la Eurotronic
- 2 Eurotronic
- 3 Pestaña inferior para colocar la Eurotronic en la posición de servicio
- 4 Pestaña superior para colocar la Eurotronic en la posición de funcionamiento

Cámara del quemador

- ▶ Aflojar ambos tornillos superiores (1) y los dos tornillos de mariposa (2) en los laterales.
- ▶ Extraer la tapa de la cámara del quemador tirando de ella hacia adelante.

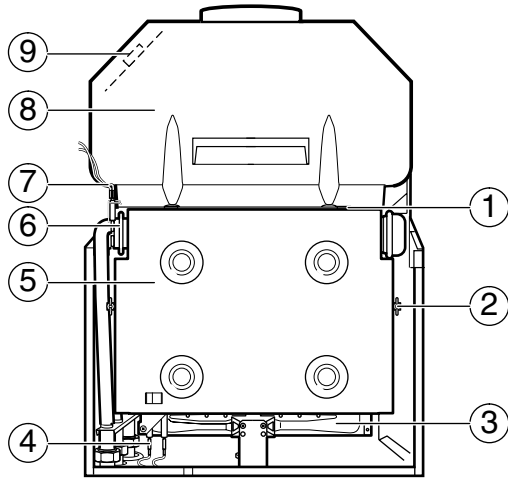

6 720 610 357-40.10

Fig. 39 Componentes situados detrás de la cubierta termoaislante

- | | |
|---|---|
| 1 | Tornillo superior de la tapa de la cámara de combustión |
| 2 | Tornillo de mariposa de la tapa de la cámara del quemador |
| 3 | Unidad del quemador |
| 4 | Bujías de encendido |
| 5 | Unidad de la cámara del quemador |
| 6 | Bloque de calor |
| 7 | NTC del bloque de calor |
| 8 | Cortatiro |
| 9 | Sonda de control de los gases de evacuación |

Sonda de control de los gases de evacuación

- ▶ Desconectar el conector (3).
- ▶ Aflojar el tornillo (1) y extraer la sonda (2).

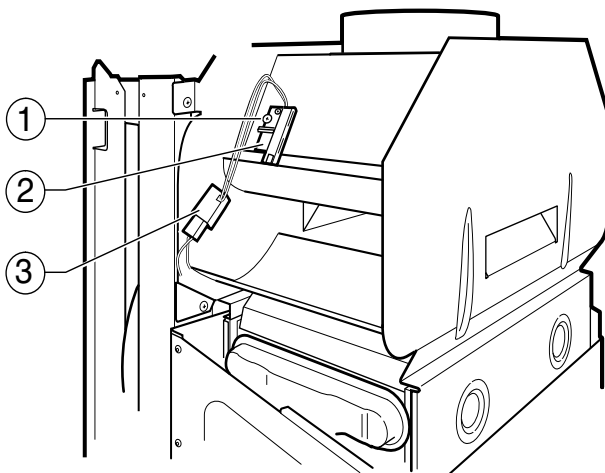

6 720 610 357 -06.10

Fig. 40 Sonda de control de los gases de evacuación

- | | |
|---|---|
| 1 | Tornillo de sujeción |
| 2 | Sonda de control de los gases de evacuación |
| 3 | Conector |

Quemador

- ▶ Desmontar la tapa de la cámara de combustión.
- ▶ Desconectar el conector (10) del sensor de temperatura de la cámara de combustión (8).
- ▶ Aflojar el tornillo (9) y retirar el sensor de temperatura (8).
- ▶ Desconectar con cuidado el conector de las bujías de encendido (1).
- ▶ Desconectar con cuidado el conector del electrodo de ionización (5).
- ▶ Aflojar los ángulos de sujeción (3).
- ▶ Aflojar el racor en la parte inferior del quemador y retirar con cuidado el quemador (4).

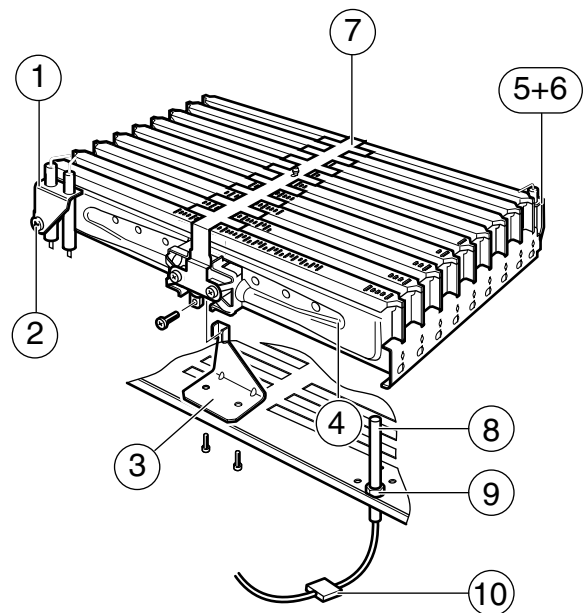

6 720 610 357-44.10

Fig. 41 Unidad de quemador

- | | |
|----|--|
| 1 | Bujía de encendido |
| 2 | Tornillo de sujeción de la bujía de encendido |
| 3 | Ángulo de sujeción |
| 4 | Unidad de quemador |
| 5 | Electrodo de ionización |
| 6 | Tornillo de sujeción del electrodo de ionización |
| 7 | Puente |
| 8 | Sensor de temperatura de la cámara de combustión |
| 9 | Tornillo de sujeción del sensor de temperatura |
| 10 | Conector |

- ▶ Desmontar los tornillos (11).
- ▶ Retirar el puente (7).
- ▶ Aflojar los tornillos en los puntos de sujeción (9). Extraer de la parte izquierda del quemador (12) y de la parte derecha del quemador (8) la rampa de inyectores (10).

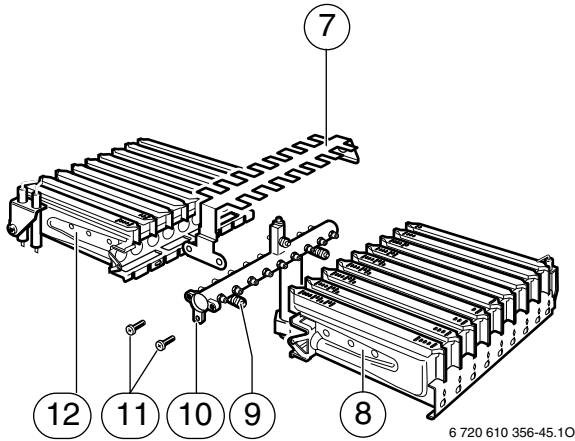

Fig. 42

- 7 Puente
- 8 Quemador (lado derecho)
- 9 Puntos de sujeción del quemador
- 10 Rampa de inyectores
- 11 Tornillos de sujeción del puente
- 12 Quemador (lado izquierdo)

7.3 Limpieza de los componentes



Para limpiar los componentes del aparato debe emplearse exclusivamente un cepillo de cerdas no metálicas.

- ▶ Limpiar el quemador para asegurar que las láminas y toberas estén libres. Limpiar las toberas con escobilla con punta no metálica.
- ▶ Limpiar los electrodos. En caso de un desgaste excesivo renovar los electrodos.
- ▶ Limpiar el bloque de calor de la manera siguiente:
 - Tapar el quemador y desprender las deposiciones que pudieran existir en la parte superior e inferior del bloque de calor.
 - Enderezar con cuidado las láminas del bloque de calor que pudieran estar deformadas.
- ▶ Controlar el aislamiento de la cámara del quemador y sustituirlo si estuviese desgastado o dañado.
- ▶ Limpiar los elementos de mando.
- ▶ Montar cuidadosamente los componentes efectuando los pasos en el orden inverso.
- ▶ Cerciorarse de que estén firmemente apretados todos los tornillos, y que todas las uniones lleven correctamente montadas las respectivas juntas/juntas tóricas.
- ▶ Volver a poner a funcionar el aparato y ajustarlo eventualmente de acuerdo a los requerimientos del cliente. Ver para ello el capítulo 5.

8 Transformaciones de gas

- ▶ Desmontar el quemador (ver capítulo 7.2).
- ▶ Sustituir la rampa de inyectores o cambiar los inyectores.
- ▶ Montar el quemador.
- ▶ Poner en servicio el aparato y efectuar el ajuste del gas según capítulo 5.6.
- ▶ Si se hubiese retirado el precinto del accesorio de gas, volver a precintarlo.

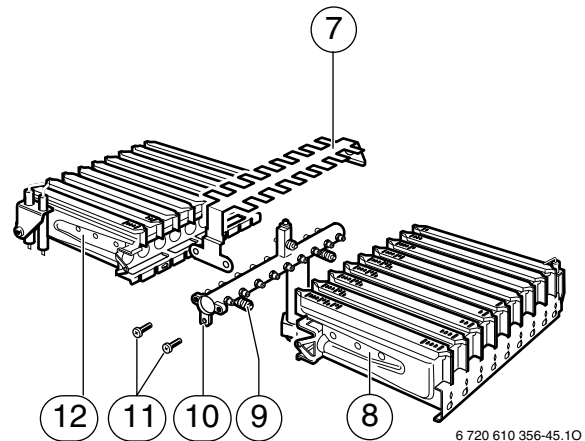

Fig. 43

- 7 Puente
- 8 Quemador (lado derecho)
- 9 Puntos de sujeción del quemador
- 10 Rampa de inyectores
- 11 Tornillos de sujeción del puente
- 12 Quemador (lado izquierdo)

| de tipo de gas | a tipo de gas | Kit para adaptación del gas |
|------------------------------------|------------------------------------|-----------------------------|
| "23" Gas natural G20 | "31" Propano G31/ Butano G30 | 7 716 192 262 |
| "31" Propano G31/ Butano G30 | "23" Gas natural G20 | 7 716 192 263 |

Tabla 6

9 Anexo

9.1 Búsqueda de averías



La finalidad de este capítulo es servir solamente como directriz. **JUNKERS** no se hace responsable de los costes que pudieran derivarse de los trabajos realizados por personal de servicio no cualificado.

Las diferentes frecuencias de parpadeo del indicador de avería (tecla de rearme) sirven para clasificar el tipo de avería. Estas informaciones aunadas a las observaciones en el aparato durante la búsqueda de averías permiten localizar las averías más comunes.

Para su localización, busque el síntoma de avería en la tabla siguiente. Allí se le indicará la causa de avería más probable y se le remitirá a uno de los procedimientos de comprobación indicados en las páginas siguientes.

En la búsqueda de averías se parte de la base de que el aparato, hasta el momento de presentarse la avería, ha trabajado normalmente (sin averías en la primera puesta en marcha).

9.1.2 Relación de averías

| Avería | Causa más frecuente | Ver prueba |
|--|---|---------------------------|
| El aparato no funciona, los pilotos no se encienden (existiendo una demanda de calor) | No existe tensión de alimentación. Fusible F1 o F2 defectuoso. Transformador o conexión defectuoso. Circuito impreso defectuoso. | A ver página 33 |
| La calefacción no funciona (pero se produce agua caliente) | Ninguna conexión en ST2 L _S o L _R , o bien L _R recibe una señal incorrecta del termostato ambiente. Termostato ambiente deficiente. Circuito impreso defectuoso. | B ver página 34 |
| No se produce agua caliente (pero la calefacción funciona correctamente) | Detector de caudal de agua (turbina) defectuoso. NTC de agua caliente defectuoso (la tecla de rearme parpadea a 4 Hz) Circuito impreso defectuoso. | C ver página 35 |

Tabla 7 Relación de averías

9.1.1 Pruebas previas

Antes de iniciar la búsqueda de averías verificar siempre primeramente la conexión eléctrica.

Después de la búsqueda de averías, especialmente al haber desconectado y conectado las conexiones eléctricas:

- ▶ Verificar la conexión a tierra,
- ▶ Efectuar la prueba de cortocircuito,
- ▶ Controlar las fases de la conexión a red,
- ▶ Medir la resistencia respecto a tierra.

| Avería | Causa más frecuente | Ver prueba |
|--|--|--|
| <p><i>La tecla de rearme parpadea a 1 Hz (una vez por segundo)</i></p> <p>Avería de encendido Sobrecalentamiento Avería interna Fugas en la válvula de seguridad</p> | <p>No hay gas, o la presión de conexión es demasiado baja. Chispa de encendido deficiente o nula en la bujía de encendido. Cuerpo de gas con fugas o defectuoso. La presión en el sistema es demasiado baja o nula (calefacción). Bomba defectuosa. Posición incorrecta del NTC del bloque de calor. Control de la llama defectuoso o conexión incorrecta. El limitador de temperatura se ha activado, está defectuoso, o su conexión es incorrecta. Quemador bloqueado. Intercambiador de calor atascado. Conjunto de cables defectuoso. Circuito impreso defectuoso.</p> | <p>D ver página 36 y 37</p> |
| <p><i>La tecla de rearme parpadea a 4 Hz (cuatro veces por segundo)</i></p> | <p>El conector codificador falta o está defectuoso. NTC de calefacción, NTC de agua caliente sanitaria, o sensor de temperatura de la cámara de combustión incorrectamente montado o defectuoso. Se ha activado el dispositivo de supervisión de los productos de la combustión. Conjunto de cables defectuoso. Temperatura demasiado elevada en la cámara de combustión, intercambiador de calor obstruido Circuito impreso defectuoso.</p> | <p>E ver página 38 y 39</p> |
| <p><i>La tecla de rearme parpadea a 8 Hz (ocho veces por segundo)</i></p> <p>Conmutador de modo de operación</p> | <p>Conmutador de modo de operación en posición Min. o Máx.</p> | <p>F ver página 39</p> |
| <p>Quemador en servicio sin demanda de calor</p> | <p>Función de protección contra heladas activada. Circuito impreso defectuoso.</p> | <p>G ver página 40</p> |
| <p>Temperatura del agua caliente excesiva</p> | <p>NTC de agua caliente incorrectamente montado.</p> | <p>H ver página 40</p> |
| <p>Temperatura del agua caliente demasiado baja</p> | <p>Presión de conexión demasiado baja en la toma de gas. Ajuste incorrecto del potenciómetro de la calefacción P1. Las electroválvulas del cuerpo de gas están bloqueadas o están adheridas. El detector de caudal de agua gira forzado o está bloqueado (turbina). Circuito impreso defectuoso.</p> | <p>I ver página 40</p> |

Tabla 7 Relación de averías

9.1.3 Procedimientos de comprobación

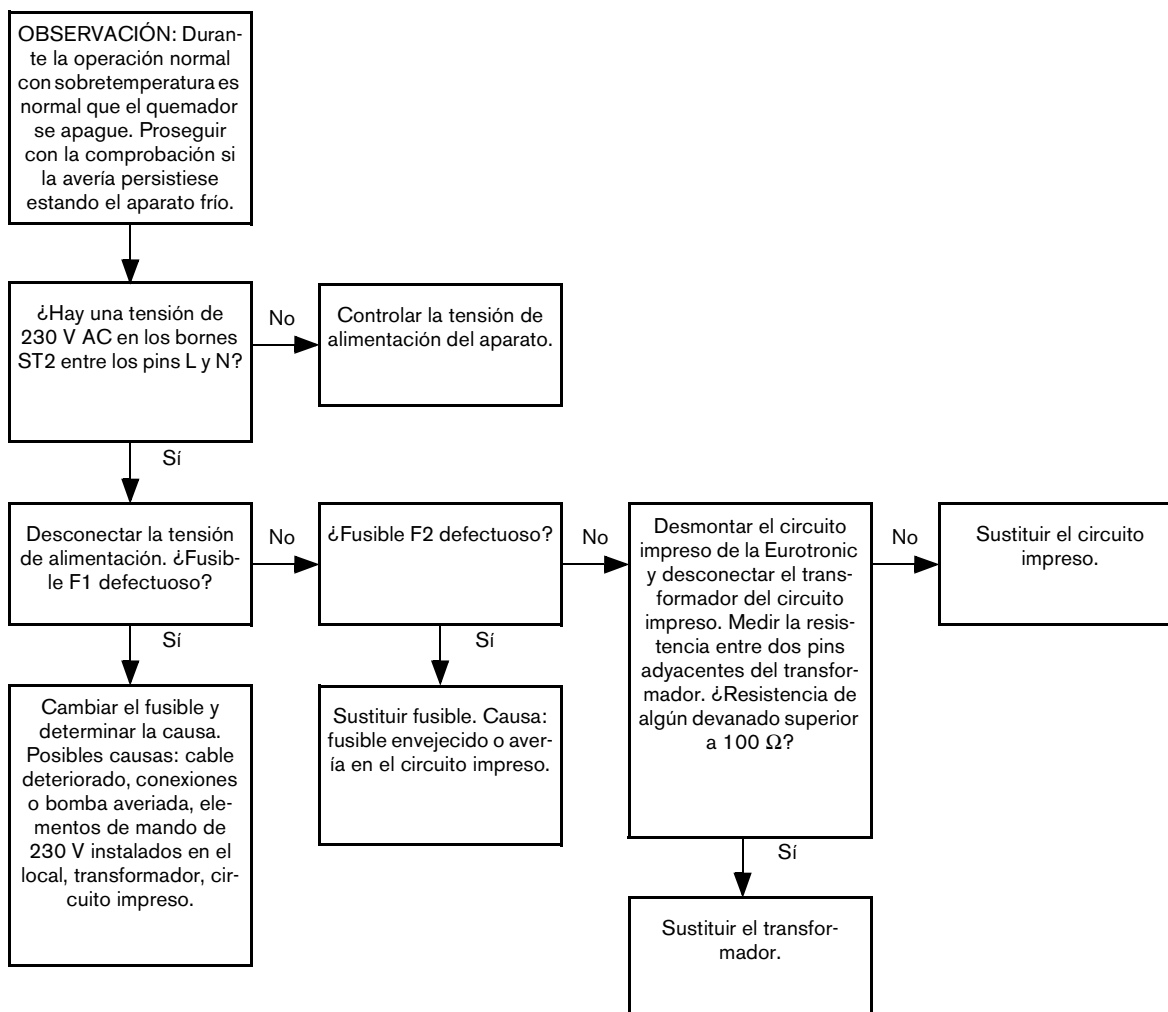

Fig. 44 Prueba A

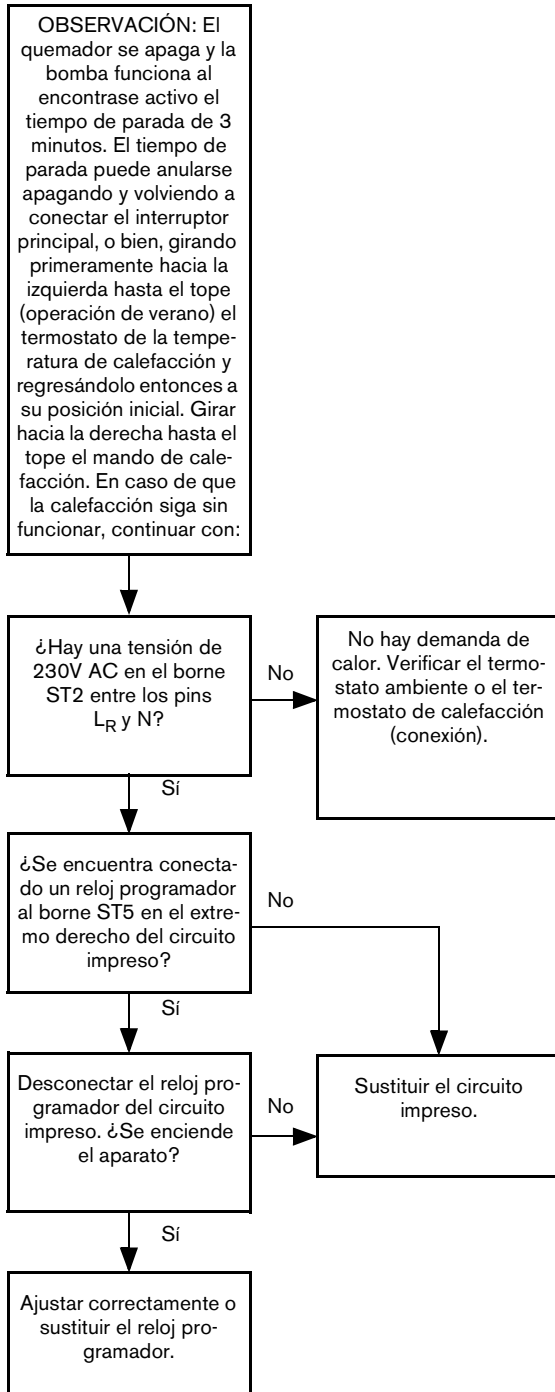

Fig. 45 Prueba B

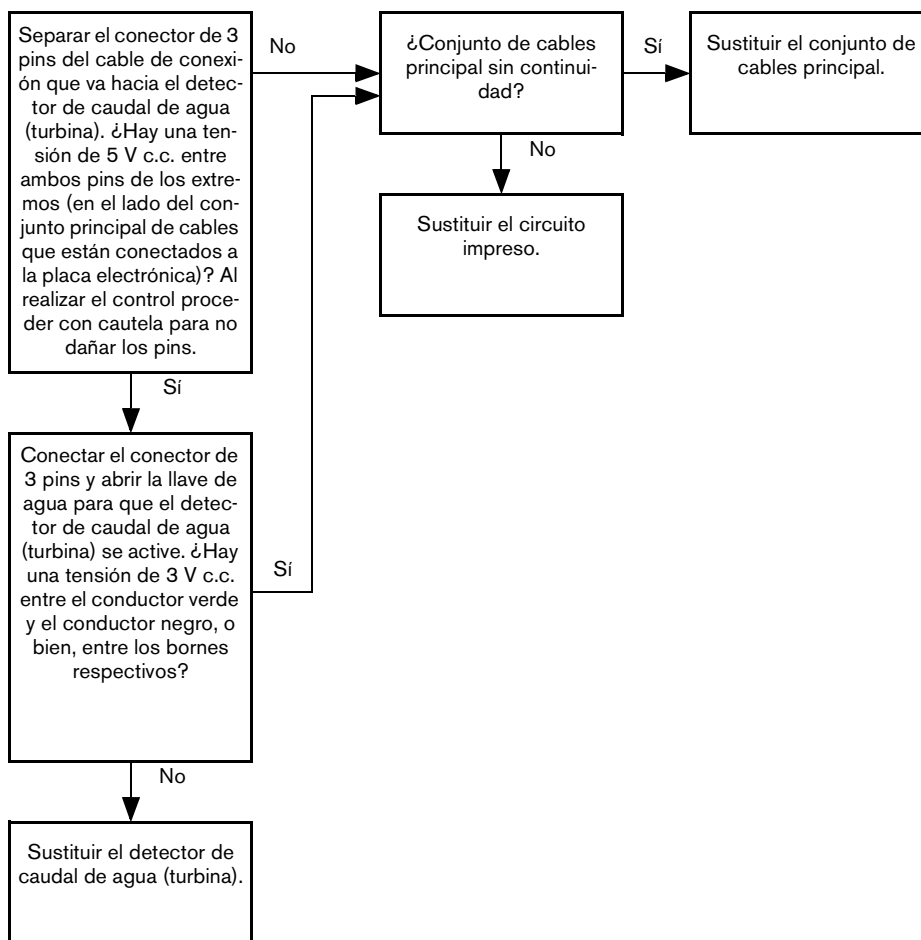

Fig. 46 Prueba C

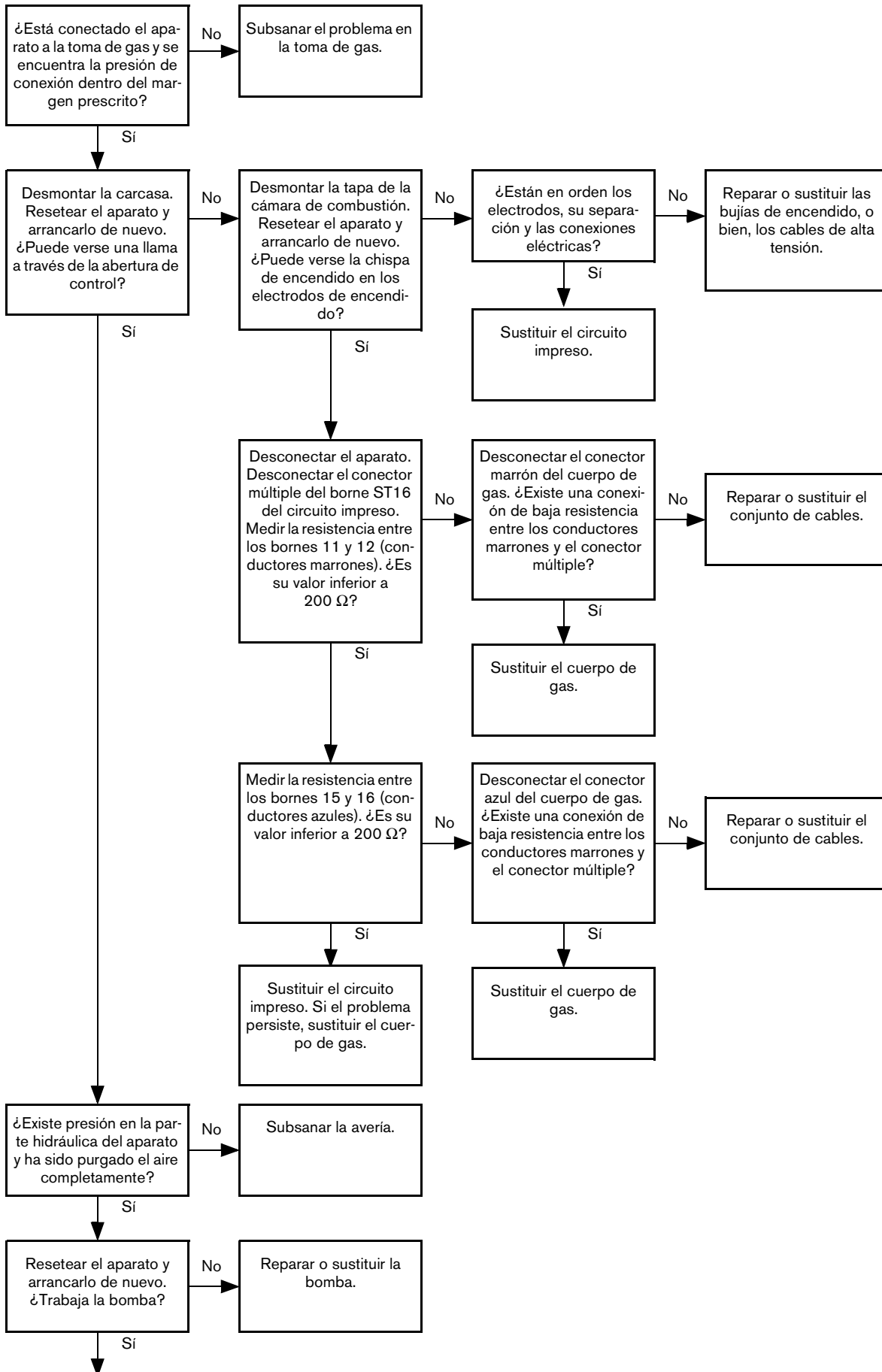

Fig. 47 Prueba D (Capítulo 1 de 2)

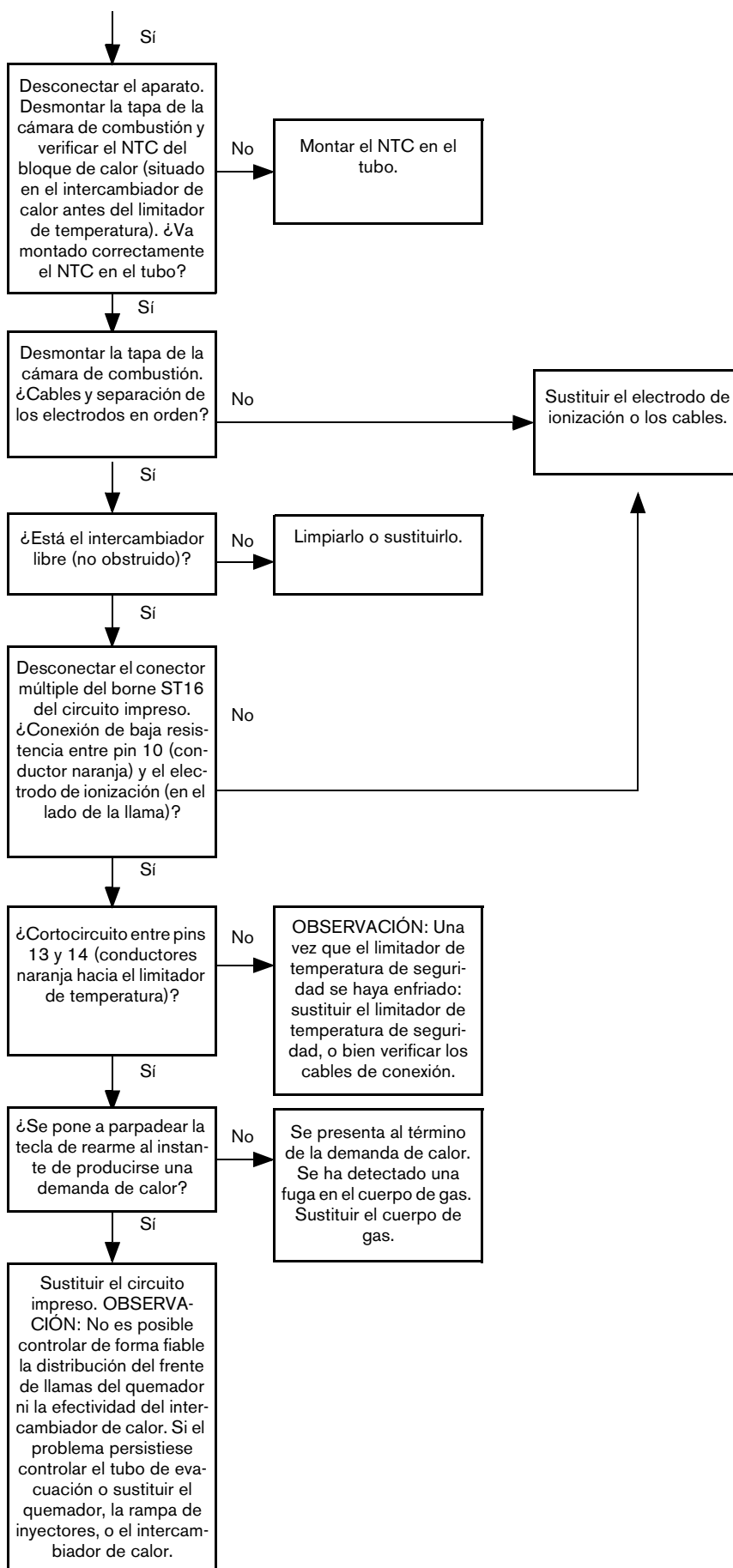

Fig. 48 Prueba D (Capítulo 2 de 2)

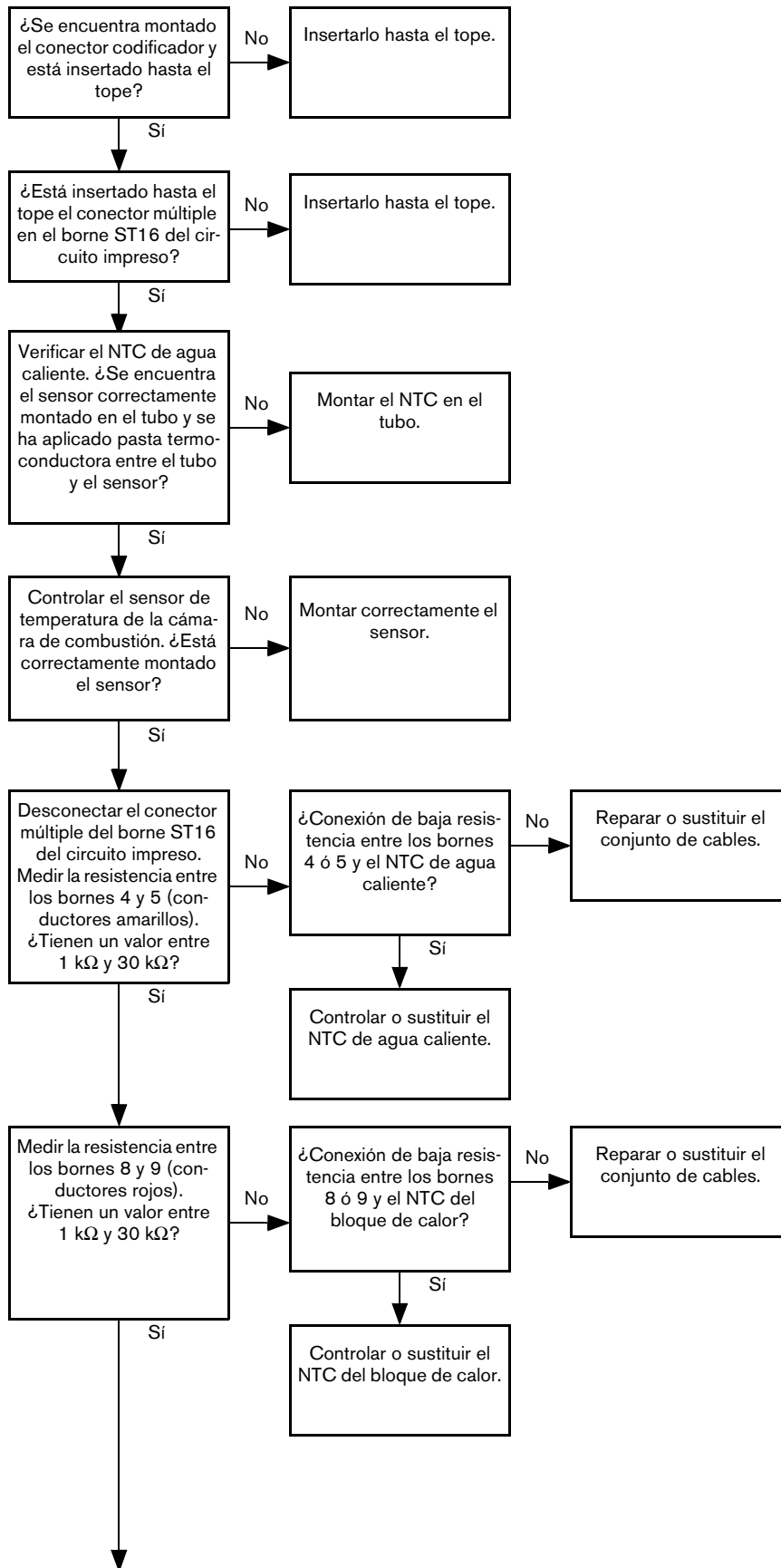

Fig. 49 Prueba E (Capítulo 1 de 2)

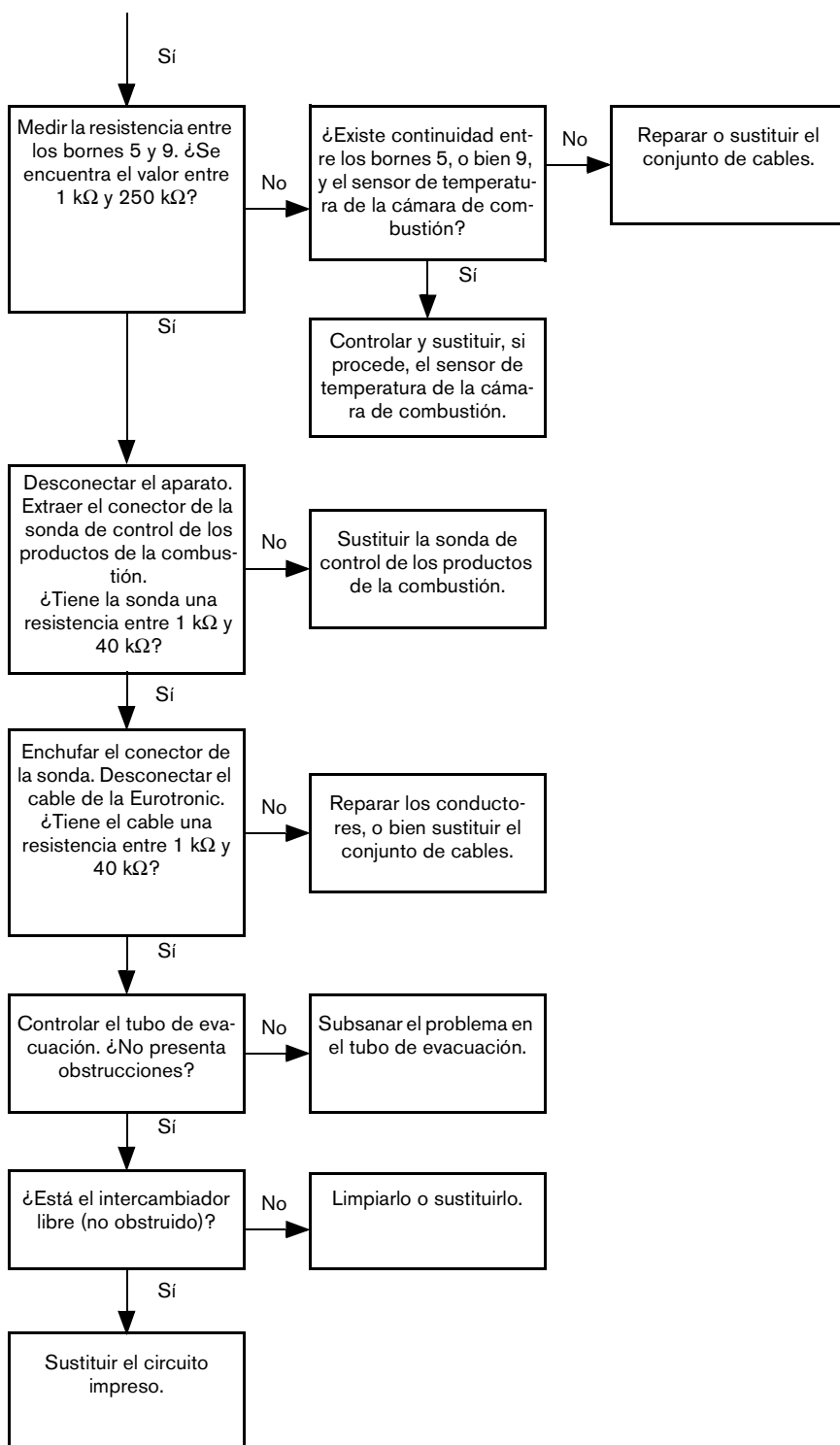

Fig. 50 Prueba E (Capítulo 2 de 2)

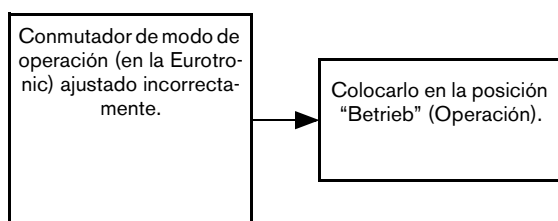

Fig. 51 Prueba F

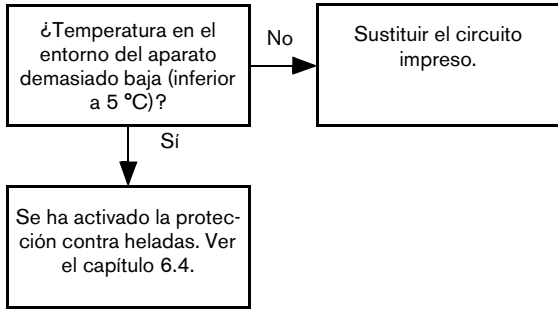

Fig. 52 Prueba G

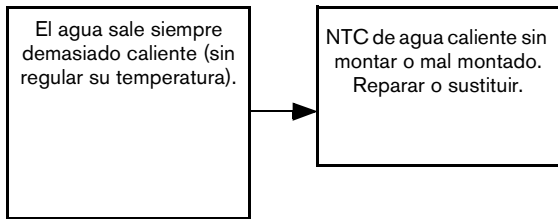

Fig. 53 Prueba H

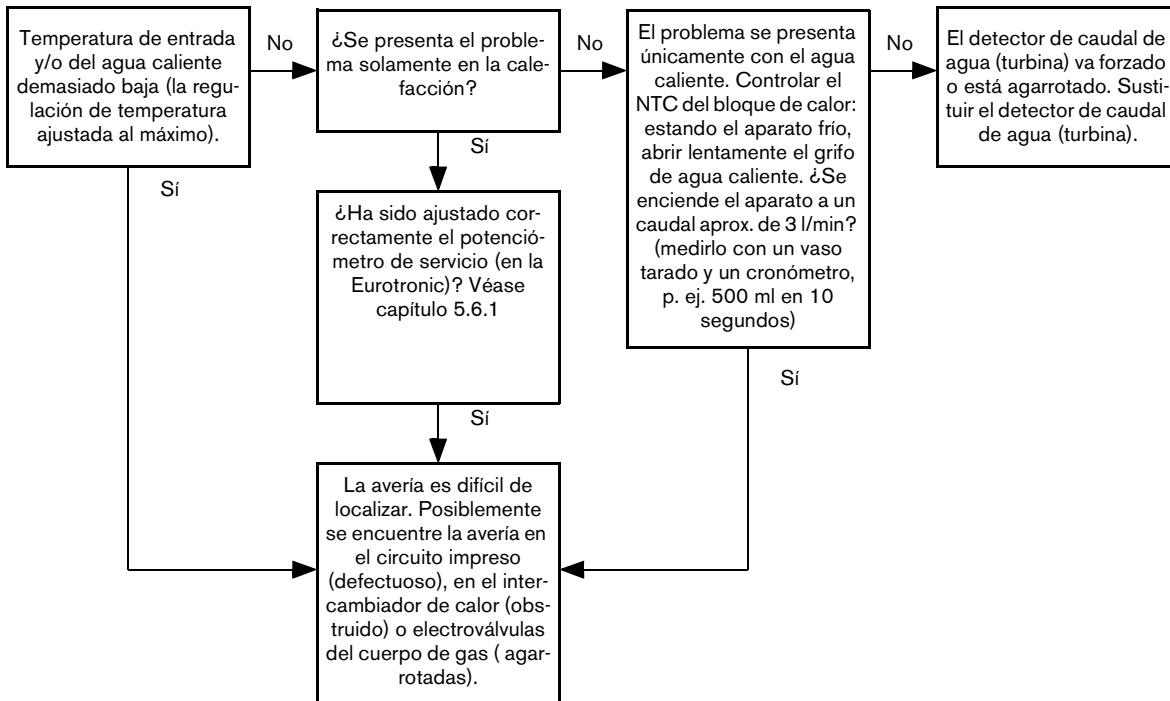

Fig. 54 Prueba I



Robert Bosch GmbH
 Division Thermotechnik
 Junkersstrasse 20-24
 D-73249 Wernau / Germany

www.thermotechnik.com