

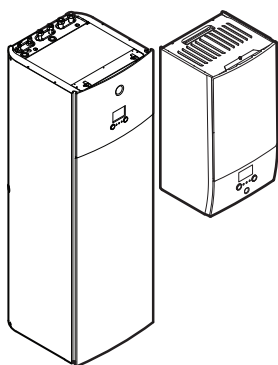

Manual de instrucciones

Daikin Altherma 3 R F+W



EBH04+08DA
EBX04+08DA

EHVH04S18D*
EHVH04S23D*
EHVH08S18D*
EHVH08S23D*
EHVX04S18D*
EHVX04S23D*
EHVX08S18D*
EHVX08S23D*

Manual de instrucciones
Daikin Altherma 3 R F+W

Español

1 Tabla de contenidos

Tabla de contenidos

1	Acerca de este documento	2
2	Acerca del sistema	2
2.1	Componentes de un esquema del sistema típico	3
3	Funcionamiento	3
3.1	Interfaz de usuario: resumen.....	3
3.2	Posibles pantallas: resumen	3
3.2.1	Pantalla de inicio.....	4
3.2.2	Pantalla del menú principal.....	5
3.2.3	Pantalla de punto de ajuste	5
3.2.4	Pantalla detallada con valores	6
3.3	Control de calefacción/refrigeración de habitaciones.....	6
3.3.1	Ajuste del modo de funcionamiento de climatización ..	6
3.3.2	Para cambiar la temperatura ambiente deseada.....	6
3.3.3	Para cambiar la temperatura de agua de impulsión deseada	6
3.4	Control del agua caliente sanitaria	7
3.4.1	Modo de recalentamiento	7
3.4.2	Modo programado.....	7
3.4.3	Modo programado + modo de recalentamiento.....	7
3.4.4	Utilización del modo potencia de ACS.....	8
3.5	Utilización avanzada	8
3.6	Pantalla de programa: ejemplo	8
3.7	Estructura del menú: información general de los ajustes del usuario.....	11
3.8	Ajustes del instalador: tablas que debe rellenar el instalador ...	12
3.8.1	Asistente de configuración.....	12
3.8.2	Menú de ajustes.....	12
4	Consejos para ahorrar energía	12
5	Mantenimiento y servicio técnico	12
5.1	Resumen: mantenimiento y servicio técnico.....	12
5.2	Cómo encontrar el teléfono de contacto/ayuda.....	13
6	Solución de problemas	13
6.1	Mostrar el texto de ayuda en caso de avería	13
6.2	Síntoma: siente demasiado frío (calor) en la sala de estar	13
6.3	Síntoma: el agua del grifo está demasiado fría	14
6.4	Síntoma: fallo de la bomba de calor.....	14
6.5	Síntoma: se producen ruidos de gorgoteo en el sistema después de la puesta en marcha	14
7	Tratamiento de desechos	14
8	Glosario	14

1 Acerca de este documento

Gracias por haber adquirido este producto. ¡Por favor!

- Lea detenidamente la documentación antes de utilizar la interfaz de usuario para garantizar el mejor rendimiento posible.
- Solicite al instalador que le informe sobre los ajustes que ha utilizado para configurar el sistema. Compruebe que haya rellenado las tablas de ajustes del instalador. Si no es así, pídale que lo haga.
- Conserve esta documentación para futuras consultas.

Audiencia de destino

Usuarios finales

Conjunto de documentos

Este documento forma parte de un conjunto de documentos. El conjunto completo consiste en:

Precauciones generales de seguridad:

- Instrucciones de seguridad que debe leer antes de manejar el sistema
- Formato: Papel (en la caja de la unidad interior)

Manual de funcionamiento:

- Guía rápida para utilización básica
- Formato: Papel (en la caja de la unidad interior)

Guía de referencia del usuario:

- Instrucciones detalladas paso por paso e información general para utilización básica y avanzada
- Formato: Archivos en formato digital disponibles en <http://www.daikineurope.com/support-and-manuals/product-information/>.

Las revisiones más recientes de la documentación suministrada pueden estar disponibles en la página Web regional de Daikin o a través de su instalador.

La documentación original está escrita en inglés. Los demás idiomas son traducciones.

Hilo de Ariadna

Los hilos de Ariadna (ejemplo: **[4.3]**) le ayudan a localizar el lugar donde se encuentra dentro de la estructura del menú de una interfaz de usuario.





1	Para activar el hilo de Ariadna: en la pantalla de inicio o la pantalla del menú principal, pulse el botón de ayuda. El hilo de Ariadna aparece en la esquina superior izquierda de la pantalla.	?
2	Para desactivar el hilo de Ariadna: pulse de nuevo el botón de ayuda.	?

Este documento también menciona estos hilos de Ariadna.

Ejemplo:

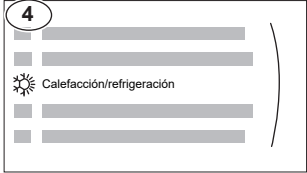
1	Vaya a [4.3] : Calefacción/refrigeración > Rango de funcionamiento.	
---	--	---

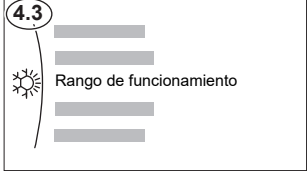
Esto significa:

1	Desde la pantalla de inicio, gire el dial izquierdo y vaya a Calefacción/refrigeración.	
		
2	Pulse el dial izquierdo para ir al submenú.	
3	Gire el dial izquierdo y vaya a Rango de funcionamiento.	
		
4	Pulse el dial izquierdo para ir al submenú.	

2 Acerca del sistema

En función del esquema del sistema, este puede:

- Calentar una estancia
- Refrigerar una habitación (si está instalado el modelo de bomba de calor de calefacción/refrigeración)

- Producir agua caliente sanitaria (si está instalado el depósito de ACS)

2.1 Componentes de un esquema del sistema típico

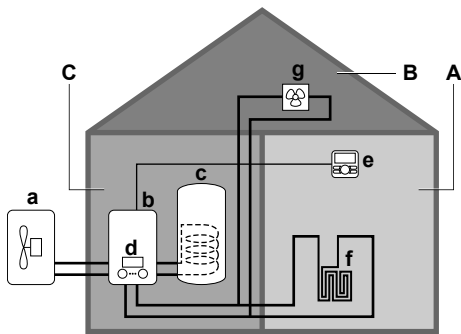

- A** Zona principal. **Ejemplo:** Sala de estar.
- B** Zona adicional. **Ejemplo:** Dormitorio.
- C** Habitación para instalaciones técnicas. **Ejemplo:** Garaje.
- a** Bomba de calor de la unidad exterior
- b** Bomba de calor de la unidad interior
- c** Depósito de agua caliente sanitaria (ACS)
- d** Interfaz de usuario de la unidad interior
- e** Interfaz de usuario utilizada como termostato de ambiente
- f** Calefacción de suelo radiante
- g** Radiadores, convectores de la bomba de calor o unidades fancoil

i INFORMACIÓN

La unidad interior y el depósito de agua caliente sanitaria (si los hubiera) pueden separarse o integrarse en función del tipo de unidad interior.

3 Funcionamiento

3.1 Interfaz de usuario: resumen

La interfaz de usuario consta de los siguientes componentes:

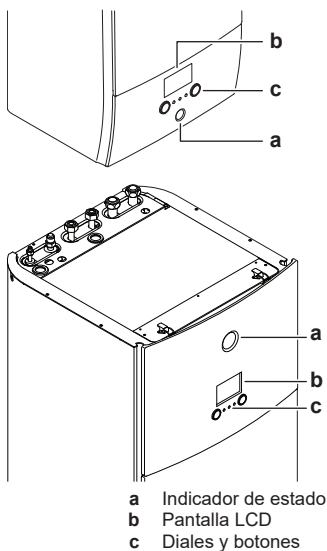

- a** Indicador de estado
- b** Pantalla LCD
- c** Diales y botones

Indicador de estado

Los LED del indicador de estado se iluminan o parpadean para mostrar el modo de funcionamiento de la unidad.

LED	Modo	Descripción
Parpadeo azul	En espera	La unidad no está en funcionamiento.

LED	Modo	Descripción
Azul continuo	Funcionamiento	La unidad está en funcionamiento.
Parpadeo rojo	Fallos de funcionamiento	Ha ocurrido una disfunción. Consulte "6.1 Mostrar el texto de ayuda en caso de avería" en la página 13 para obtener más información.

Pantalla LCD

La pantalla LCD cuenta con una función de suspensión. Tras un tiempo de inactividad con la interfaz de usuario, la pantalla oscurece. Pulsar los botones o girar los diales activa la pantalla de nuevo. El tiempo de inactividad varía en función del nivel de autorización del usuario:

- Usuario o Usuario avanzado: 15 min
- Instalador: 1 h

Diales y botones

Los diales y botones se utilizan:

- Para moverse por las pantallas, menús y ajustes de la pantalla LCD
- Para definir valores

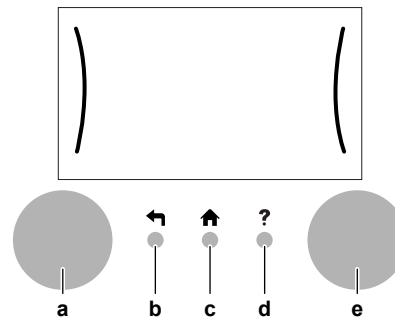

Elemento	Descripción
a Dial izquierdo	En la parte izquierda de la pantalla LCD aparece un arco cuando es posible utilizar el dial izquierdo. <ul style="list-style-type: none"> • : gire y presione el dial izquierdo. Puede moverse por la estructura del menú. • : gire el dial izquierdo. Seleccione una opción del menú. • : presione el dial izquierdo. Confirme su selección o vaya a un submenú.
b Botón de retroceso	: púlselo para retroceder 1 paso en la estructura del menú.
c Botón de inicio	: púlselo para volver a la pantalla de inicio.
d Botón de ayuda	: púlselo para ver un texto relacionado con la página actual (si está disponible).
e Dial derecho	En la parte derecha de la pantalla LCD aparece un arco cuando es posible utilizar el dial derecho. <ul style="list-style-type: none"> • : gire y presione el dial derecho. Modifique un valor o un ajuste que aparece a la derecha de la pantalla. • : gire el dial derecho. Muévase por los diferentes valores y ajustes posibles. • : presione el dial derecho. Confirme su selección y vaya a la siguiente opción del menú.

3.2 Posibles pantallas: resumen

Las pantallas más habituales son las siguientes:

3 Funcionamiento

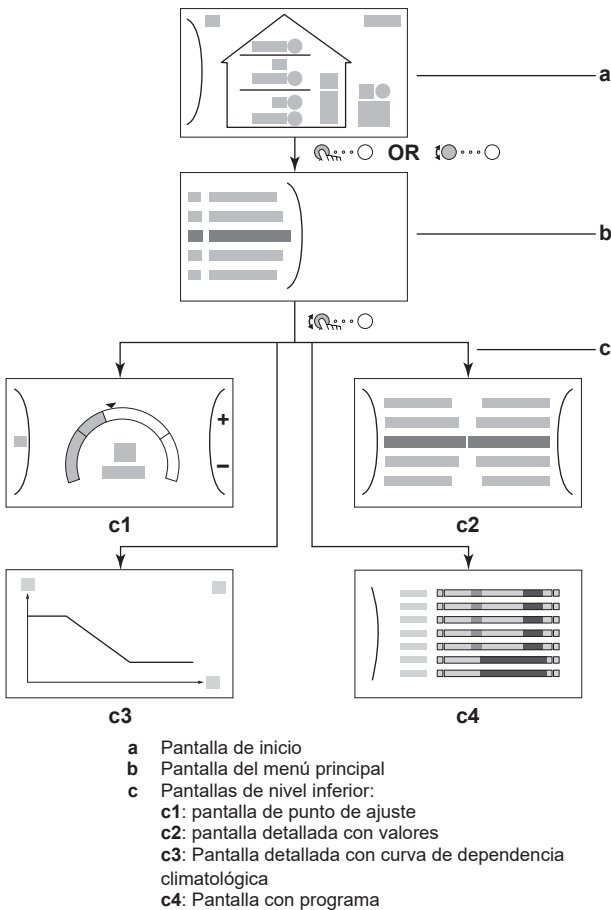

3.2.1 Pantalla de inicio

Pulse el botón para volver a la pantalla de inicio. Podrá ver un resumen de la configuración de la unidad y las temperaturas ambiente y del punto de ajuste. En la pantalla de inicio solo son visibles los símbolos aplicables a su configuración.

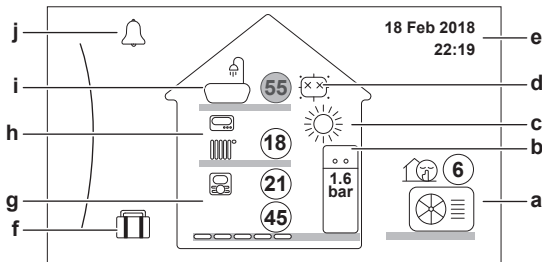

Acciones posibles en esta pantalla	
	Revise la lista del menú principal.
	Vaya a la pantalla del menú principal.
?	Active/desactive los hilos de Ariadna.

Elemento	Descripción
	Las temperaturas se muestran en círculos. Si el círculo es de color gris, significa que la operación correspondiente (por ejemplo, calefacción de habitaciones) no está activa.
Unidad exterior	a1 : unidad exterior
	a2 : modo silencioso activo
	a3 Temperatura ambiente medida

Elemento	Descripción
Unidad interior/depósito de agua caliente sanitaria	b1 Unidad interior: <ul style="list-style-type: none"> : unidad interior de instalación en el suelo con depósito integrado : unidad interior de instalación en pared con depósito separado : unidad interior de instalación en pared
	b2 Presión del agua
Modo de funcionamiento de climatización	c <ul style="list-style-type: none"> : refrigeración : calefacción
Desinfección/Potente	d <ul style="list-style-type: none"> : modo desinfección activo : funcionamiento potente activo
Fecha/hora	e Fecha y hora actuales
Vacaciones	f : modo vacaciones activo
Zona principal	g1 Tipo de emisor de calor: <ul style="list-style-type: none"> : Suelo radiante : Fancoil : Radiador
	g2 Punto de ajuste de la temperatura del agua de impulsión
	g3 Tipo de termostato ambiente: <ul style="list-style-type: none"> : interfaz de usuario Daikin utilizada como termostato de ambiente : control externo Oculto: control de temperatura del agua de impulsión principal
	g4 Temperatura ambiente medida
Zona adicional	h1 Tipo de emisor de calor: <ul style="list-style-type: none"> : Suelo radiante : Fancoil : Radiador
	h2 Punto de ajuste de la temperatura del agua de impulsión
	h3 Tipo de termostato ambiente: <ul style="list-style-type: none"> : control externo Oculto: control de temperatura del agua de impulsión principal
Agua caliente sanitaria (ACS)	i1 : agua caliente sanitaria
	i2 Temperatura del depósito medida
Fallos de funcionamiento	j o : ha ocurrido una disfunción Consulte "6.1 Mostrar el texto de ayuda en caso de avería" en la página 13 para obtener más información.

3.2.2 Pantalla del menú principal

Desde la pantalla de inicio, pulse () o gire () el dial izquierdo para abrir la pantalla del menú principal. Desde el menú principal, puede acceder a las diferentes pantallas y submenús de los puntos de ajuste.

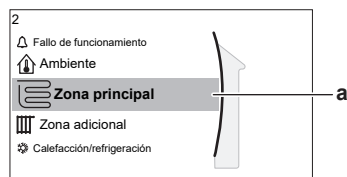

a Submenú seleccionado

Acciones posibles en esta pantalla	
	Repase la lista.
	Entre en el submenú.
?	Active/desactive los hilos de Ariadna.

Submenú	Descripción
[0] Fallo de funcionamiento	Restricción: solo aparece si se produce una disfunción. Consulte "6.1 Mostrar el texto de ayuda en caso de avería" en la página 13 para obtener más información.
[1] Ambiente	Restricción: solo aparece si hay un termostato de ambiente conectado a la unidad interior. Ajuste la temperatura ambiente.
[2] Zona principal	Muestra el símbolo correspondiente al tipo de emisor de su zona principal. Defina la temperatura del agua de impulsión de la zona principal.
[3] Zona adicional	Restricción: solo aparece si hay dos zonas de temperatura de agua de impulsión. Muestra el símbolo correspondiente al tipo de emisor de su zona adicional. Defina la temperatura del agua de impulsión de la zona adicional (de haberla).
[4] Calefacción/refrigeración	Muestra el símbolo correspondiente a su unidad. Sitúe la unidad en el modo calefacción o el modo refrigeración. No puede cambiar el modo en modelos de solo calefacción.
[5] Depósito	Restricción: solo aparece si hay un depósito de agua caliente sanitaria. Defina la temperatura del depósito de agua caliente sanitaria.
[7] Ajustes usuario	Permite acceder a ajustes del usuario como el modo vacaciones y el modo silencioso.
[8] Información	Muestra datos e información sobre la unidad interior.
[9] Ajustes instalador	Restricción: solo para el instalador. Permite acceder a ajustes avanzados.
[A] Puesta en marcha	Restricción: solo para el instalador. Sirve para realizar pruebas y mantenimiento.
[B] Perfil del usuario	Cambie el perfil del usuario activo.

Submenú	Descripción
[C] Funcionamiento	Active o desactive la funcionalidad de calefacción/refrigeración y la preparación del agua caliente sanitaria.

3.2.3 Pantalla de punto de ajuste

La pantalla de punto de ajuste aparece en las pantallas que describen componentes del sistema que requieren un valor de punto de ajuste.

Ejemplos

[1] Pantalla de temperatura ambiente

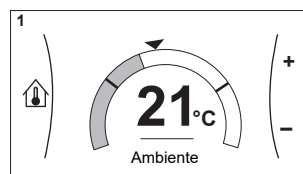

[2] Pantalla de zona principal

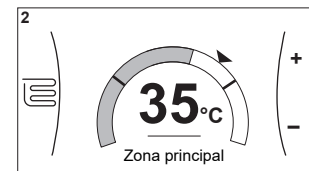

[3] Pantalla de zona adicional

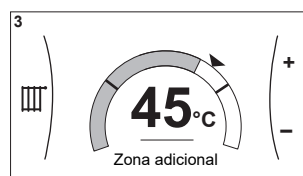

[5] Pantalla de temperatura del depósito

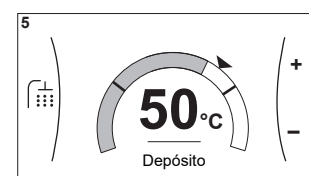

Explicación

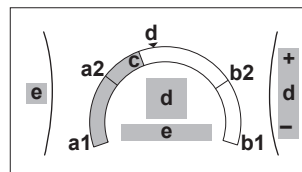

Acciones posibles en esta pantalla	
	Revise la lista del submenú.
	Vaya al submenú.
	Ajuste y aplique automáticamente la temperatura deseada.

Elemento	Descripción
Límite de temperatura mínimo	a1 Fijado por la unidad
	a2 Limitado por el instalador
Límite de temperatura máximo	b1 Fijado por la unidad
	b2 Limitado por el instalador
Temperatura actual	c Medida por la unidad
Temperatura deseada	d Gire el dial derecho para subir o bajar.
Submenú	e Gire o pulse el dial izquierdo para ir al submenú.

3 Funcionamiento

3.2.4 Pantalla detallada con valores

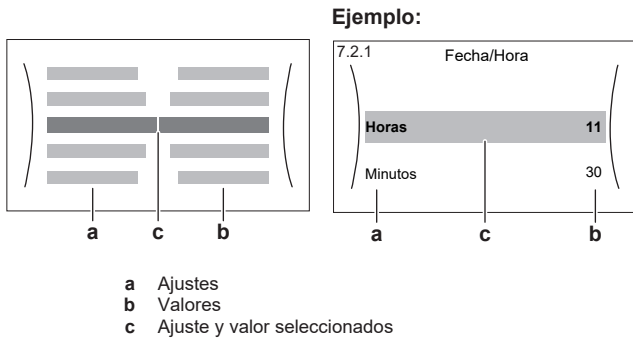

Acciones posibles en esta pantalla	
	Revise la lista de ajustes.
	Cambie el valor.
	Vaya al siguiente ajuste.
	Confirme los cambios y continúe.

3.3 Control de calefacción/refrigeración de habitaciones

3.3.1 Ajuste del modo de funcionamiento de climatización

Acerca de los modos de funcionamiento de climatización

En función del modelo de bomba de calor, debe establecer qué modo de funcionamiento de climatización debe utilizar el sistema: calefacción o refrigeración.

Si hay instalado un modelo de bomba de calor de ...	Entonces...
Calefacción/refrigeración	El sistema puede calentar y refrigerar una habitación. Debe establecer qué modo de funcionamiento de climatización debe utilizar el sistema.
Calefacción solo	El sistema pueda calentar una habitación, pero NO refrigerarla. NO debe establecer qué modo de funcionamiento de climatización debe utilizar el sistema.

Para establecer qué modo de funcionamiento de climatización debe utilizar el sistema:

Puede...	Ubicación
Comprobar qué modo de funcionamiento de climatización está utilizando actualmente .	Pantalla de inicio
Ajustar el modo de funcionamiento de climatización de forma permanente.	Menú principal
Restringir el cambio automático utilizando un programa mensual.	

Cómo ajustar el modo de funcionamiento de climatización

1	Vaya a [4.1]: Calefacción/refrigeración > Modo de funcionamiento	
2	Seleccione una de las siguientes opciones: <ul style="list-style-type: none"> Calefacción: solo modo calefacción Refrigeración: solo modo refrigeración Automático: el modo de funcionamiento cambia automáticamente en función de la temperatura exterior. Restringido en función del programa del modo de funcionamiento. 	

Para restringir el cambio automático utilizando un programa

Condiciones: debe ajustar el modo de funcionamiento de climatización en Automático.

1	Vaya a [4.2]: Calefacción/refrigeración > Programa del modo de funcionamiento.	
2	Seleccione un mes.	
3	Para cada mes, seleccione una opción: <ul style="list-style-type: none"> Reversible: sin restricción Solo calefacción: con restricción Solo refrigeración: con restricción 	
4	Confirme los cambios.	

3.3.2 Para cambiar la temperatura ambiente deseada

Durante el control de la temperatura ambiente, puede utilizar la pantalla de punto de ajuste de la temperatura ambiente para leer y ajustar la temperatura ambiente deseada.

1	Vaya a [1]: Ambiente.	
2	Ajuste la temperatura ambiente deseada. <p>a Temperatura ambiente real b Temperatura ambiente deseada</p>	

Si la programación está activada después de modificar la temperatura ambiente deseada

- La temperatura no variará mientras no se produzca ninguna acción programada.
- La temperatura ambiente deseada volverá a su valor programado cuando se produzca una acción programada.

Puede evitar un comportamiento programado desactivando (temporalmente) la programación.

Para desactivar la programación de la temperatura ambiente





1	Vaya a [1.1]: Ambiente > Programa horario.	
2	Seleccione No.	

3.3.3 Para cambiar la temperatura de agua de impulsión deseada

INFORMACIÓN

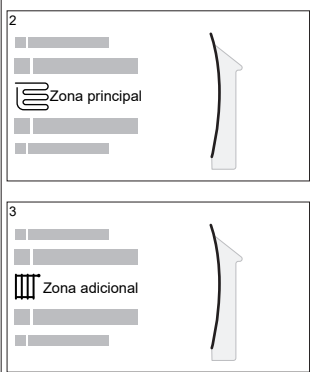
El agua de impulsión es el agua que se envía a los emisores de calefacción. La temperatura del agua de impulsión deseada la establece el instalador en función del tipo de emisor de calor. Solo tiene que configurar los ajustes de temperatura del agua de impulsión en caso de problemas.

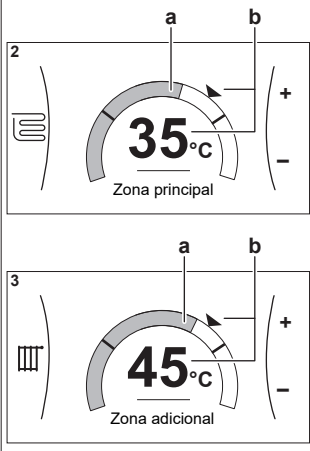
Puede usar la pantalla de punto de ajuste de la temperatura de agua de impulsión para leer y ajustar la temperatura de agua de impulsión deseada.

<p>1 Vaya a [2]: Zona principal o [3]: Zona adicional.</p> 	
<p>2 Ajuste la temperatura de agua de impulsión deseada.</p>  <p>a Temperatura de agua de impulsión real b Temperatura de agua de impulsión deseada</p>	

3.4 Control del agua caliente sanitaria

3.4.1 Modo de recalentamiento

En el modo de recalentamiento, el depósito de ACS calienta continuamente hasta la temperatura mostrada en la pantalla de inicio (ejemplo: 50°C) cuando la temperatura baja de un valor determinado.

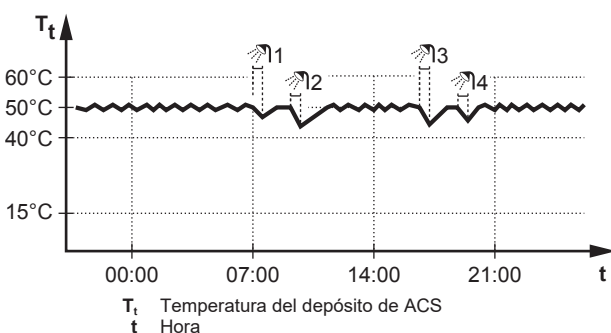

i INFORMACIÓN

Riesgo de capacidad insuficiente de calefacción de habitaciones para un depósito de agua caliente sanitaria sin resistencia de refuerzo interna: en caso de utilización frecuente del agua caliente sanitaria, pueden producirse interrupciones largas y frecuentes de la calefacción/refrigeración de habitaciones al seleccionar las siguientes opciones:

Depósito > Modo de calentamiento > Solo recalentamiento.

i INFORMACIÓN

Cuando el depósito de ACS esté en el modo recalentamiento, el riesgo de problemas por falta de capacidad o de confort es significativo. En caso de un uso frecuente de la operación de recalentamiento, se producirán interrupciones frecuentes de la calefacción o la refrigeración de habitaciones.

3.4.2 Modo programado

En el modo programado, el depósito de ACS produce agua caliente en función de un programa. El mejor momento para que el depósito produzca agua caliente es por la noche, porque la demanda de calefacción de habitaciones es menor.

Ejemplo:

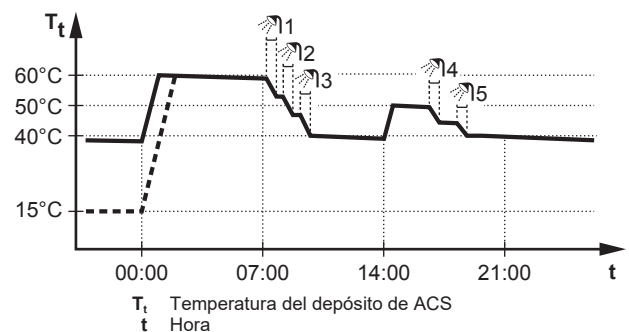

- Inicialmente, la temperatura del depósito de ACS es la misma que la temperatura del agua sanitaria que entra al depósito de ACS (ejemplo: 15°C).
- A las 00:00 el depósito de ACS se programa para calentar el agua a un valor prefijado (ejemplo: Confort = 60°C).
- Por la mañana, se consume agua caliente y la temperatura del depósito de ACS disminuye.
- A las 14:00 el depósito de ACS se programa para calentar el agua a un valor prefijado (ejemplo: Eco = 50°C). Hay agua caliente disponible otra vez.
- Por la tarde y a última hora de la tarde, se consume agua caliente de nuevo y la temperatura del depósito de ACS disminuye otra vez.
- A las 00:00 del siguiente día, el ciclo se repite.

3.4.3 Modo programado + modo de recalentamiento

En el modo programado + modo de recalentamiento, el control de agua caliente sanitaria es el mismo que en el modo programado. No obstante, cuando la temperatura del depósito de ACS cae por debajo de un valor prefijado (=temperatura del depósito de recalentamiento – valor de histéresis; ejemplo: 35°C), el depósito de ACS calienta hasta alcanzar el valor prefijado (ajuste: 45°C). Esto garantiza una cantidad mínima de agua caliente disponible en todo momento.

Ejemplo:

3 Funcionamiento

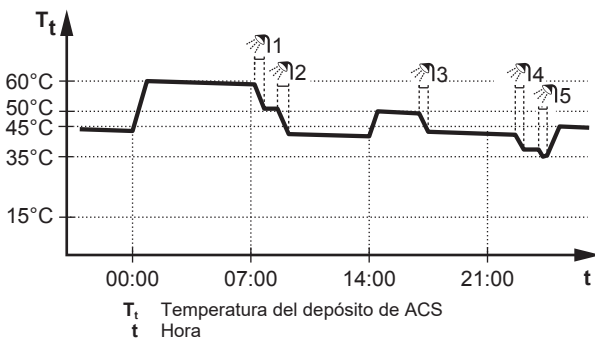

3.4.4 Utilización del modo potencia de ACS

Acerca del modo de potencia

Modo de funcionamiento de alta potencia permite que el agua caliente sanitaria se caliente mediante la resistencia de reserva o de refuerzo. Utilice este modo en días en los que el uso del agua caliente sea superior a lo habitual.

Cómo comprobar si el modo de potencia está activo

Si aparece en la pantalla de inicio, el modo de potencia está activo.

Active o desactive Modo de funcionamiento de alta potencia de la forma descrita a continuación:

1	Vaya a [5.1]: Depósito > Modo de funcionamiento de alta potencia	
2	Sitúe el modo de potencia en Desactivado u Activado.	

Ejemplo de utilización: necesita más agua caliente inmediatamente

Si se encuentra en la siguiente situación:

- Ya ha consumido la mayor parte del agua caliente sanitaria.
- No puede esperar a la siguiente acción programada para calentar el depósito de agua caliente sanitaria.

A continuación, puede activar el modo de potencia. El depósito de agua caliente sanitaria empezará a calentar el agua a la temperatura de Confort.

INFORMACIÓN

Si el modo de potencia está activo, el riesgo de problemas por falta de capacidad de calefacción/refrigeración de habitaciones y de confort es significativo. En caso de un uso frecuente del agua caliente sanitaria, se producirán interrupciones frecuentes y prolongadas de la calefacción/refrigeración de habitaciones.

3.5 Utilización avanzada

El volumen de información que puede leer y editar en la estructura del menú depende del nivel de autorización del usuario:

- Usuario: modo estándar
- Usuario avanzado: puede leer y editar más información.

Para modificar el nivel de autorización del usuario

Puede modificar el nivel de autorización del usuario de la forma que sigue:

1	Vaya a [B]: Perfil del usuario.	
2	Introduzca el código PIN correspondiente a la autorización del usuario.	—
	<ul style="list-style-type: none"> • Muévase por la lista de dígitos y modifique el dígito seleccionado. 	
	<ul style="list-style-type: none"> • Mueva el cursor de izquierda a derecha. 	
	<ul style="list-style-type: none"> • Confirme el código PIN y continúe. 	

Código PIN de usuario avanzado

El código PIN de Usuario avanzado es **1234**. Hay disponibles nuevas opciones de menú para el usuario.



Código PIN de usuario

El código PIN de Usuario es **0000**.



3.6 Pantalla de programa: ejemplo

Este ejemplo muestra cómo configurar un programa de temperatura ambiente en el modo calefacción para la zona principal.

INFORMACIÓN

Los procedimientos para programar otros programas son similares.

Cómo aplicar el programa: resumen

Ejemplo: quiere programar el siguiente programa:

	Def. usuario 1
Lun	
Mar	
Mié	
Jue	
Vie	
Sáb	
Dom	

Prerrequisito: El programa de temperatura ambiente solo está disponible si el control del termostato de ambiente está activo. Si el control de la temperatura de agua de impulsión está activo, puede programar el programa de la zona principal.

- 1 Vaya al programa.
- 2 (opcional) Puede borrar el contenido del programa de toda la semana o el contenido del programa de un día concreto.
- 3 Defina el programa para Lunes.
- 4 Copie el programa a los demás días de la semana.
- 5 Defina el programa para Sábado y cópielo en Domingo.
- 6 Asigne un nombre al programa.

Para ir al programa:

1	Vaya a [1.1]: Ambiente > Programa horario.	
2	Ajuste el programa en Sí.	
3	Vaya a [1.2]: Ambiente > Programa de calefacción.	

Para borrar el contenido del programa de la semana:

1	<p>Seleccione el nombre del programa actual.</p>	
2	<p>Seleccione Eliminar.</p>	
3	<p>Seleccione OK para confirmar.</p>	

Para borrar el contenido del programa de un día:

1	<p>Seleccione el día para el que desee borrar el contenido. Por ejemplo, Viernes</p>	
2	<p>Seleccione Eliminar.</p>	
3	<p>Seleccione OK para confirmar.</p>	

Para establecer el programa para Lunes.

1	<p>Seleccione Lunes.</p>	
2	<p>Seleccione Editar.</p>	

3	<p>Utilice el dial izquierdo para seleccionar una entrada y edite la entrada con el dial derecho. Puede programar hasta 6 acciones cada día. En la barra, una temperatura elevada tiene un color más oscuro que una temperatura baja.</p> <p>Nota: para borrar una acción, defina su hora como la hora de la acción anterior.</p>	
4	<p>Confirme los cambios.</p> <p>Resultado: se define el programa para el lunes. El valor de la última acción es válido hasta la siguiente acción programada. En este ejemplo, el lunes es el primer día que ha programado. Por tanto, la última acción programada es válida hasta la primera acción del próximo lunes.</p>	

Para copiar el programa a los demás días de la semana:

1	<p>Seleccione Lunes.</p>	
2	<p>Seleccione Copiar.</p> <p>Resultado: aparece C junto al día copiado.</p>	
3	<p>Seleccione Martes.</p>	
4	<p>Seleccione Pegar.</p> <p>Resultado:</p>	

3 Funcionamiento

5	Repita esta acción con los demás días de la semana.	—
----------	---	---

Def. usuario 1

Lun	[Barra]	C
Mar	[Barra]	
Mié	[Barra]	
Jue	[Barra]	
Vie	[Barra]	
Sáb	[Barra]	
Dom	[Barra]	

Para definir el programa para Sábado y copiarlo en Domingo:

1	Seleccione Sábado.	[Icono]
2	Seleccione Editar.	[Icono]
3	Utilice el dial izquierdo para seleccionar una entrada y edite la entrada con el dial derecho.	[Icono] [Icono] [Icono] [Icono]

Sáb

0 12 24

8:00 21°C

23:00 18°C

--- --

4	Confirme los cambios.	[Icono]
5	Seleccione Sábado.	[Icono]
6	Seleccione Copiar.	[Icono]
7	Seleccione Domingo.	[Icono]
8	Seleccione Pegar.	[Icono]

Resultado:

Def. usuario 1

Lun	[Barra]	C
Mar	[Barra]	
Mié	[Barra]	
Jue	[Barra]	
Vie	[Barra]	
Sáb	[Barra]	C
Dom	[Barra]	

Para modificar el nombre del programa:

1	Seleccione el nombre del programa actual.	[Icono]
----------	---	---------

Def. usuario 1

Lun	[Barra]	C
Mar	[Barra]	
Mié	[Barra]	
Jue	[Barra]	
Vie	[Barra]	
Sáb	[Barra]	
Dom	[Barra]	

2	Seleccione Renombrar.	[Icono]
----------	-----------------------	---------

[Icono]	Eliminar								
[Icono]	Renombrar								
[Icono]	Seleccionar								

3	(opcional) Para borrar el nombre del programa actual, busque en la lista de caracteres hasta que vea ← y púlselo para eliminar el carácter anterior. Repita la operación con cada carácter del nombre del programa.	[Icono]
4	Para asignar un nombre al programa actual, desplácese por la lista de caracteres y confirme el carácter seleccionado. El nombre del programa puede incluir hasta 15 caracteres.	[Icono]
5	Confirme el nuevo nombre.	[Icono]

INFORMACIÓN

No es posible modificar el nombre de todos los programas.

3.7 Estructura del menú: información general de los ajustes del usuario

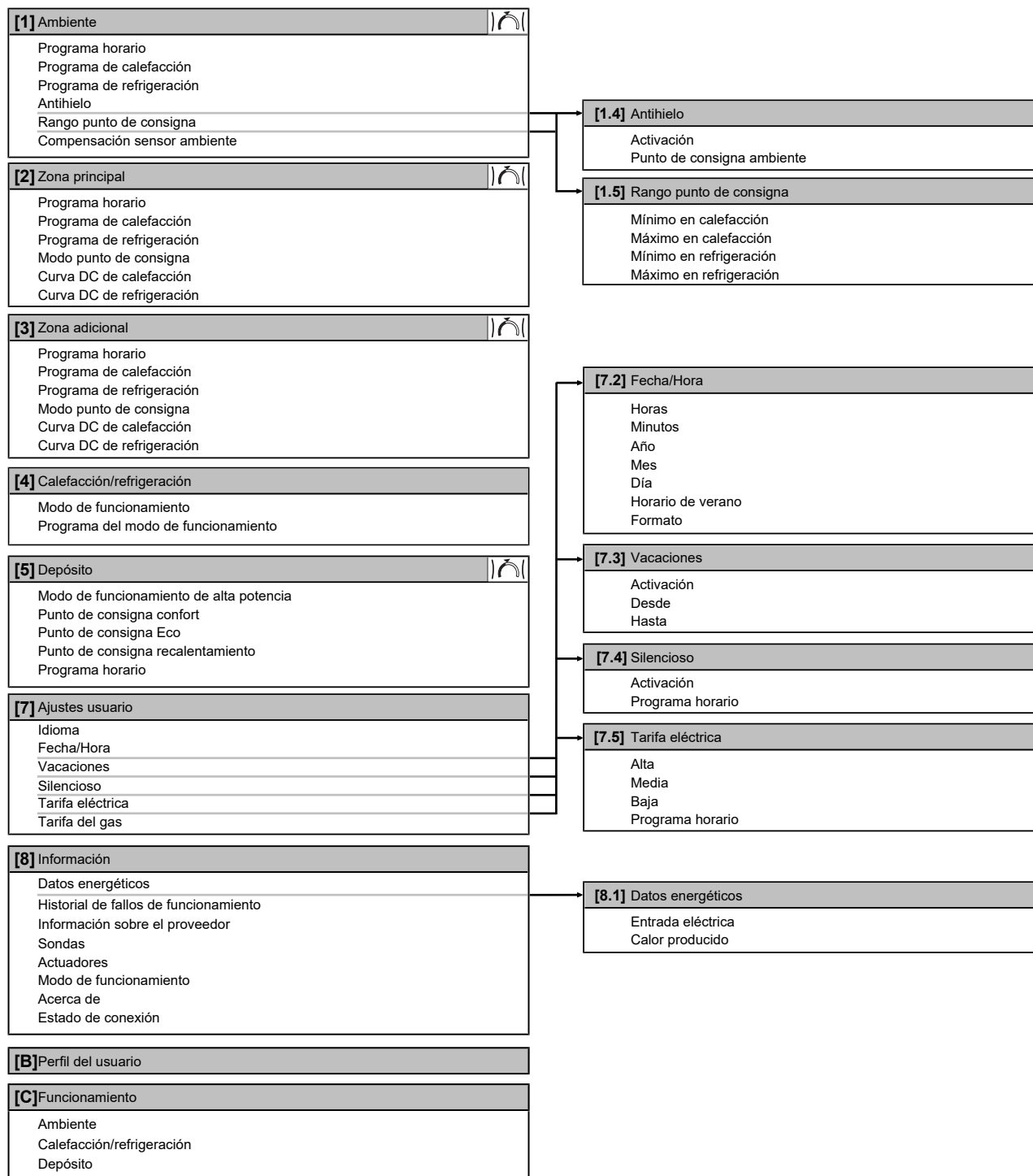

 Pantalla de punto de ajuste

INFORMACIÓN

En función de los ajustes del instalador seleccionados y el tipo de unidad, los ajustes serán visibles o invisibles.

4 Consejos para ahorrar energía

3.8 Ajustes del instalador: tablas que debe rellenar el instalador

3.8.1 Asistente de configuración

Ajuste	Rellenar...
Sistema	
Tipo de unidad interior (solo lectura)	
Tipo de resistencia de apoyo [9.3.1]	
Agua caliente sanitaria [9.2.1]	
Emergencia [9.5]	
Número de zonas [4.4]	
Resistencia de apoyo	
Tensión [9.3.2]	
Configuración [9.3.3]	
Capacidad paso 1 [9.3.4]	
Capacidad adicional paso 2 [9.3.5] (si corresponde)	
Zona principal	
Tipo de emisor [2.7]	
Control [2.9]	
Modo punto de consigna [2.4]	
Programa horario [2.1]	
Zona adicional (solo si [4.4] = 1)	
Tipo de emisor [3.7]	
Control (solo lectura) [3.9]	
Modo punto de consigna [3.4]	
Programa horario [3.1]	
Depósito	
Modo de calentamiento [5.6]	
Punto de consigna confort [5.2]	
Punto de consigna Eco [5.3]	
Punto de consigna recalentamiento [5.4]	

3.8.2 Menú de ajustes

Ajuste	Rellenar...
Zona principal	
Tipo de termostato [2.A]	
Zona adicional (si corresponde)	
Tipo de termostato [3.A]	
Información	
Información sobre el proveedor [8.3]	

4 Consejos para ahorrar energía

Consejos sobre temperatura ambiente

- Asegúrese de que la temperatura deseada NUNCA sea demasiado alta (en modo calefacción) ni demasiado baja (en modo refrigeración), sino SIEMPRE de acuerdo con las necesidades reales. Cada grado que se ahorra puede crear un ahorro del 6% en los costes de calefacción/refrigeración.
- NO aumente la temperatura ambiente deseada para acelerar la calefacción de habitaciones. La habitación NO se calentará más rápido.
- Cuando el esquema del sistema cuente con emisores de calor lentos (ejemplo: calefacción radiante), evite grandes fluctuaciones en la temperatura ambiente y NO deje que la temperatura ambiente baje demasiado. Consumirá más tiempo y energía para calentar la habitación de nuevo.
- Utilice un programa semanal para las necesidades normales de calefacción/refrigeración de habitaciones. Si es necesario, puede variar el programa fácilmente:
 - Para periodos más cortos: puede anular la temperatura ambiente programada hasta la siguiente acción programada. **Ejemplo:** cuando ha organizado una fiesta o abandona la casa durante un par de horas.
 - Para periodos más largos: puede utilizar el modo vacaciones.

Consejos sobre la temperatura del depósito de ACS

- Utilice un programa semanal para las necesidades normales de agua caliente sanitaria (solo en el modo programado).
 - Programa el calentamiento del depósito de ACS a un valor prefijado (Confort = mayor temperatura del depósito de ACS) durante la noche, porque la demanda de calefacción de habitaciones es menor.
 - Si calentar el depósito de ACS una vez por la noche no es suficiente, programe un calentamiento adicional del depósito de ACS a un valor prefijado (Eco = temperatura del depósito de ACS inferior) durante el día.
- Asegúrese de que la temperatura del depósito de ACS deseada NO es demasiado alta. **Ejemplo:** después de la instalación baje la temperatura del depósito de ACS 1°C cada día y compruebe si aún dispone de suficiente agua caliente.
- Programa el ENCENDIDO de la bomba de agua caliente sanitaria solo en los periodos del día donde se necesite agua caliente instantánea. **Ejemplo:** Por la mañana y a última hora de la tarde.

5 Mantenimiento y servicio técnico

5.1 Resumen: mantenimiento y servicio técnico

El instalador debe realizar un mantenimiento anual. Puede encontrar el teléfono de contacto/ayuda a través de la interfaz de usuario.

Como usuario final, debe:

- Mantenga limpio el espacio alrededor de la unidad.
- Mantener la interfaz de usuario limpia con un paño suave humedecido. NO usar ningún detergente.
- Compruebe de forma regular si la presión del agua se encuentra por encima de 1 bar.

Tuberías de

Este producto contiene gases fluorados de efecto invernadero. NO vierta gases a la atmósfera.

Tipo de refrigerante: R32

Valor del potencial de calentamiento global (GWP): 675



AVISO

La normativa aplicable sobre **gases fluorados de efecto invernadero** requiere que la carga de la unidad se indique en peso y en toneladas de CO₂ equivalentes.

Fórmula para calcular la cantidad de toneladas de CO2 equivalentes: Valor GWP del refrigerante × carga de refrigerante total [en kg] / 1000

Póngase en contacto con su instalador para obtener más información.



ADVERTENCIA: MATERIAL INFLAMABLE

El refrigerante dentro de la unidad es ligeramente inflamable.



ADVERTENCIA

El aparato debe almacenarse en una habitación en la que no haya fuentes de ignición funcionando continuamente (ejemplo: llamas, un aparato a gas funcionando o un calentador eléctrico en funcionamiento).



ADVERTENCIA

- NO perforo ni queme las piezas del ciclo de refrigerante.
- NO utilice materiales de limpieza ni ningún otro medio para acelerar el proceso de desescarche que no sea el recomendado por el fabricante.
- Tenga en cuenta que el refrigerante dentro del sistema es inodoro.



ADVERTENCIA

El refrigerante dentro del sistema es ligeramente inflamable, pero normalmente NO presenta fugas. En caso de producirse fugas en la habitación, si el refrigerante entra en contacto con un quemador, un calentador o un hornillo de cocina, se pueden producir incendios o humos nocivos.

Apague cualquier sistema de calefacción por combustión, ventile la habitación y póngase en contacto con el distribuidor donde adquirió la unidad.

NO utilice la unidad hasta que un técnico de servicio confirme que el componente por donde se ha producido la fuga de refrigerante se haya reparado.

5.2 Cómo encontrar el teléfono de contacto/ayuda

1	Vaya a [8.3]: Información > Información sobre el proveedor.	
---	---	--

6 Solución de problemas

Para los síntomas que se describen a continuación, puede resolver el problema usted mismo. Para cualquier otro problema, póngase en contacto con su instalador. Puede encontrar el teléfono de contacto/ayuda a través de la interfaz de usuario.

6.1 Mostrar el texto de ayuda en caso de avería

En caso de avería, aparecerá el siguiente mensaje en la pantalla de inicio, en función de la gravedad:

- : Error
- : Avería

Se puede obtener una descripción larga y corta de la avería haciendo lo siguiente:

1	Pulsar el botón izquierdo para abrir el menú principal y seleccionar Fallo de funcionamiento. Resultado: En la pantalla se muestra una descripción corta del error y el código de error.	
2	Pulsar ? en la pantalla de error. Resultado: En la pantalla se muestra una descripción larga del error.	?

6.2 Síntoma: siente demasiado frío (calor) en la sala de estar

Causa posible	Acción correctora
La temperatura ambiente deseada es demasiado baja (alta).	Aumente (disminuya) la temperatura ambiente deseada. Consulte "3.3.2 Para cambiar la temperatura ambiente deseada" en la página 6 . Si el problema ocurre todos los días, realice una de las siguientes acciones: <ul style="list-style-type: none"> ▪ Aumente (disminuya) el valor prefijado de temperatura ambiente. Consulte la guía de referencia del usuario. ▪ Ajuste el programa de temperatura ambiente. Consulte "3.6 Pantalla de programa: ejemplo" en la página 8.
La temperatura ambiente deseada no puede alcanzarse.	Aumente la temperatura del agua de impulsión deseada de acuerdo con el tipo de emisor de calor. Consulte "3.3.3 Para cambiar la temperatura de agua de impulsión deseada" en la página 6 .
La curva de dependencia climatológica no está bien ajustada.	Ajuste la curva de dependencia climatológica. Consulte la guía de referencia del usuario.

7 Tratamiento de desechos



6.3 Síntoma: el agua del grifo está demasiado fría

Causa posible	Acción correctora
Se ha quedado sin agua caliente sanitaria por un consumo inusualmente alto.	Si necesita agua caliente sanitaria inmediatamente, active el Modo de funcionamiento de alta potencia del depósito de ACS. Sin embargo, esto consume energía adicional. Consulte "3.4.4 Utilización del modo potencia de ACS" en la página 8.
La temperatura del depósito de ACS es demasiado baja.	Si el problema ocurre todos los días, realice una de las siguientes acciones: <ul style="list-style-type: none">▪ Aumente el valor prefijado de temperatura del depósito de ACS. Consulte la guía de referencia del usuario.▪ Ajuste el programa de temperatura del depósito de ACS. Ejemplo: Programe un calentamiento adicional del depósito de ACS a un valor prefijado (Punto de consigna Eco = temperatura del depósito inferior) durante el día. Consulte "3.6 Pantalla de programa: ejemplo" en la página 8.

6.4 Síntoma: fallo de la bomba de calor

Si la bomba de calor no funciona, la resistencia de reserva y/o la resistencia de refuerzo pueden actuar como calefactor auxiliar y asumir la carga calorífica tanto de forma automática como manual.

- Si el modo de emergencia automático está ajustado en Automático y se produce un fallo en la bomba de calor:
 - En el caso de EHVH/X: la resistencia de reserva se ocupará automáticamente de la carga calorífica y la producción de agua caliente sanitaria.
 - En el caso de EHBH/X: la resistencia de reserva se ocupará automáticamente de la carga calorífica y la resistencia de refuerzo del depósito opcional se ocupará automáticamente de la producción de agua caliente sanitaria.
- Si se produce un fallo en la bomba de calor y el modo de emergencia automático está ajustado en Manual, las operaciones de agua caliente sanitaria y calefacción de habitaciones se interrumpirán y tendrán que reanudarse manualmente a través de la interfaz de usuario. Para reanudar las operaciones manualmente, vaya a la pantalla del menú principal Fallo de funcionamiento, donde la interfaz de usuario le pedirá que confirme si la resistencia de reserva y/o la resistencia de refuerzo puede asumir la carga calorífica o no.

Si se produce un fallo en la bomba de calor, aparecerá  o  en la interfaz de usuario.



Causa posible	Acción correctora
La bomba de calor está estropeada.	Consulte "6.1 Mostrar el texto de ayuda en caso de avería" en la página 13.



INFORMACIÓN

Si la resistencia de reserva o la resistencia de refuerzo asume la carga calorífica, el consumo de electricidad será notablemente superior.



6.5 Síntoma: se producen ruidos de gorgoteo en el sistema después de la puesta en marcha

Causa posible	Acción correctora
Hay aire en el sistema.	Purgue el aire del sistema. ^(a)
Diferentes disfunciones.	Compruebe si aparece  o  en la pantalla de inicio de la interfaz de usuario. Consulte "6.1 Mostrar el texto de ayuda en caso de avería" en la página 13 para obtener más información sobre el problema de funcionamiento.

- (a) Recomendamos purgar el aire con la función de purga de aire de la unidad (operación realizada por el instalador). Si purga el aire de los emisores de calor o los colectores, tenga en cuenta las siguientes precauciones:



ADVERTENCIA

Purga de aire de los emisores de calor o los colectores. Antes de purgar el aire de los emisores de calor o los colectores, compruebe si aparece  o  en la pantalla de inicio de la interfaz de usuario.

- Si no es así, puede purgar el aire de inmediato.
- En caso de error, asegúrese de que la habitación en la que desea purgar el aire tiene una ventilación suficiente. **Motivo:** pueden producirse fugas de refrigerante en el circuito del agua y en la habitación al purgar el aire de los emisores de calor o los colectores.

7 Tratamiento de desechos



AVISO

NO intente desmontar el sistema usted mismo: el desmantelamiento del sistema, así como el tratamiento del refrigerante, aceite y otros componentes, debe ser efectuado de acuerdo con las normas vigentes. Las unidades DEBEN ser tratadas en instalaciones especializadas para su reutilización, reciclaje y recuperación.

8 Glosario

ACS = agua caliente sanitaria

Agua caliente utilizada, en cualquier tipo de edificio, para fines sanitarios.

TAI = Temperatura del agua de impulsión

Temperatura del agua en la salida de agua de la bomba de calor.

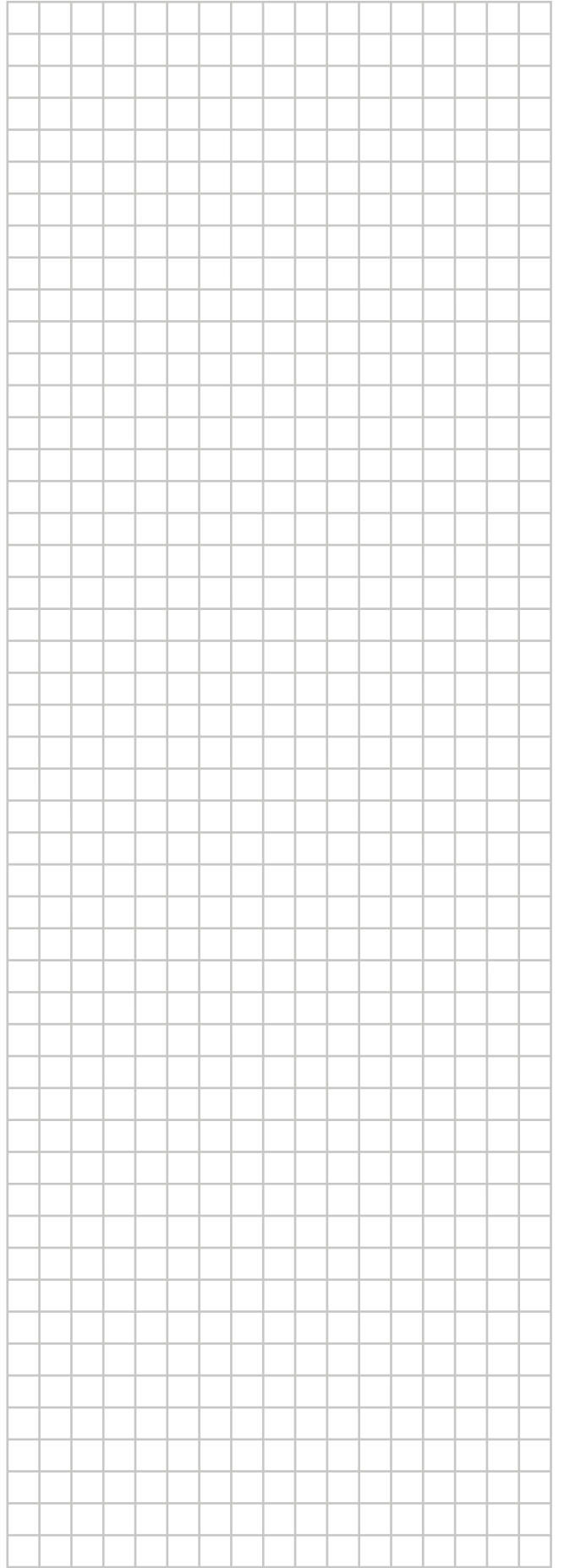
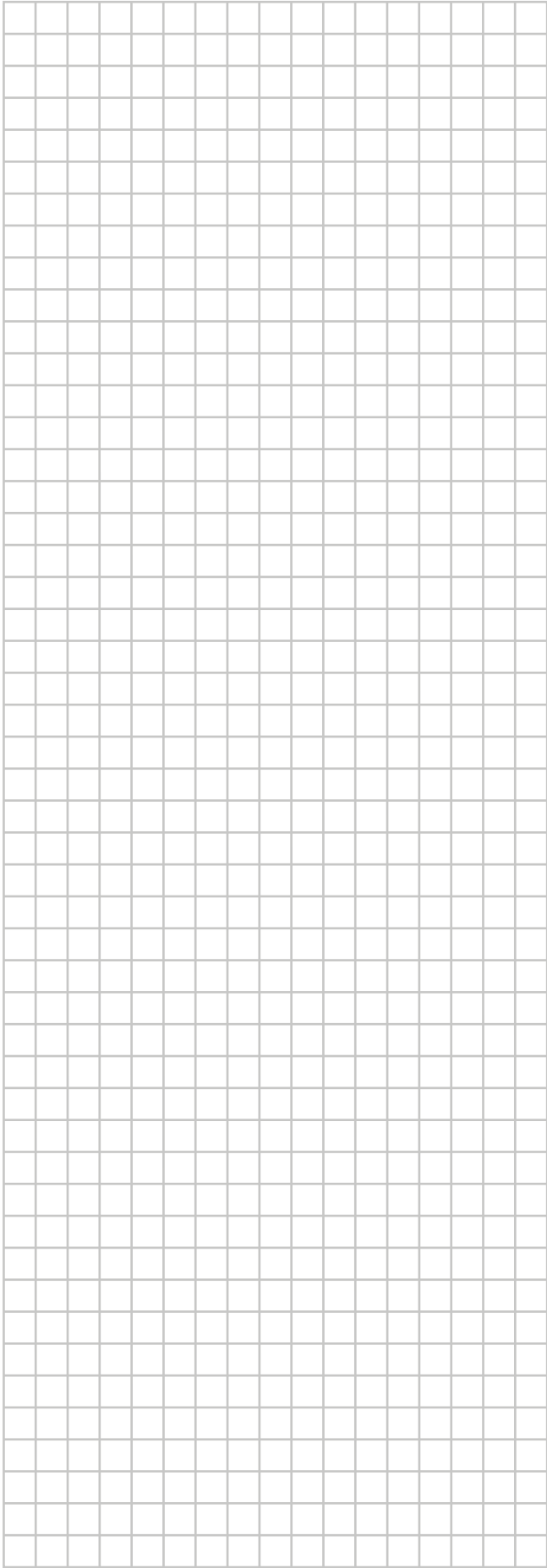

ERC



4P584431-1 000000N

Copyright 2017 Daikin

DAIKIN EUROPE N.V.

Zandvoordestraat 300, B-8400 Oostende, Belgium

4P584431-1 2019.06