



Manual de instalación y mantenimiento

Caldera de gasóleo de condensación

Argenta GT Condens

40 GT Condens

50 GT Condens

Índice

1	Seguridad	5
1.1	Consignas generales de seguridad	5
1.2	Instrucciones específicas de seguridad	7
1.3	Responsabilidades	9
2	Símbolos utilizados	9
2.1	Símbolos utilizados en el manual	9
2.2	Símbolos utilizados en el aparato	10
3	Especificaciones técnicas	10
3.1	Homologaciones	10
3.1.1	Certificados	10
3.1.2	Categorías de gasóleo	10
3.1.3	Declaración de conformidad	11
3.1.4	Directivas	11
3.2	Datos técnicos	11
3.2.1	Especificaciones de la sonda de temperatura exterior	13
3.2.2	Especificaciones para NTC las sondas de 10 kilohmios	13
3.3	Dimensiones y conexiones	13
3.4	Diagrama eléctrico	14
4	Descripción del producto	15
4.1	Descripción general	15
4.2	Componentes principales	15
4.2.1	Caldera	15
4.2.2	La SCB-17B	15
4.2.3	Quemador	17
4.3	Principio de funcionamiento	17
4.3.1	Ciclo de funcionamiento del quemador con precalentador	17
4.4	Descripción del cuadro de control	18
4.4.1	Descripción del cuadro de control	18
4.4.2	Descripción de la pantalla de espera	18
4.4.3	Descripción de los iconos de estado	18
4.4.4	Descripción de la pantalla de inicio	18
4.4.5	Descripción del carrusel	19
4.5	Componentes suministrados	20
4.6	Accesorios y opciones	20
5	Antes de la instalación	20
5.1	Reglamentos de instalación	20
5.2	Requisitos de la instalación	20
5.2.1	Alimentación de combustible	20
5.2.2	Alimentación eléctrica	21
5.2.3	Tratamiento del agua	21
5.3	Elección del emplazamiento	22
5.3.1	Placa de características	22
5.3.2	Dimensiones de la caldera	22
5.3.3	Ventilación	23
5.3.4	Montaje de la sonda de temperatura exterior	23
5.4	Transporte	24
5.5	Desembalaje y preparación de la caldera	25
5.6	Esquemas de conexión	27
5.6.1	Un circuito de calefacción directo	27
5.6.2	Dos circuitos de calefacción directos	27
5.6.3	Tres circuitos de calefacción directos	27
5.6.4	Un circuito de calefacción directo + un depósito de agua caliente sanitaria	28
5.6.5	Un circuito de calefacción con válvula mezcladora	28
5.6.6	Dos circuitos de calefacción con válvula mezcladora	28
5.6.7	Un circuito de calefacción directo + un circuito de calefacción con válvula mezcladora	29
5.6.8	Un circuito de calefacción directo + dos circuitos de calefacción con válvula mezcladora	29
5.6.9	Un circuito de calefacción directo + dos circuitos de calefacción con válvula mezcladora + un depósito de agua caliente sanitaria	29
6	Instalación	30

6.1	Montaje	30
6.1.1	Colocación de la chapa de protección en su lugar	30
6.2	Conexiones hidráulicas	30
6.2.1	Conexión del circuito de calefacción	30
6.2.2	Conexión del circuito de agua caliente sanitaria	31
6.2.3	Conexión del vaso de expansión	31
6.2.4	Montaje del sifón	32
6.2.5	Conexión del conducto de evacuación de los condensados	32
6.3	Conexiones de gas-oil	32
6.3.1	Generalidades	32
6.3.2	Conexión del tubo de alimentación de gasóleo	33
6.4	Suministro de aire/salida de los gases de combustión	33
6.4.1	General	33
6.4.2	Longitudes de los conductos de humos	33
6.4.3	Conexiones de tipo B	34
6.5	Conexiones eléctricas	36
6.5.1	Recomendaciones	36
6.5.2	Acceso a la tarjeta electrónica	37
6.5.3	Alimentación eléctrica	39
6.6	Llenado de la instalación	41
6.6.1	Limpieza de instalaciones nuevas e instalaciones de menos de 6 meses	41
6.6.2	Enjuague de una instalación existente	41
6.6.3	Llenado de la instalación de calefacción	41
6.6.4	Llenado del sifón	41
6.7	Finalización de la instalación	42
7	Puesta en marcha	42
7.1	Generalidades	42
7.2	Comprobaciones necesarias antes de la puesta en servicio	42
7.3	Procedimiento de puesta en servicio	43
7.3.1	Puesta en servicio inicial	43
7.3.2	Configuración de la instalación con el panel de control	43
7.4	Parámetros de Aceite	44
7.4.1	Ajuste de la compuerta de aire	44
7.4.2	Ajuste de la ranura de recirculación	44
7.4.3	Ajuste de la posición de los electrodos de encendido	45
7.4.4	Ajuste de la combustión del quemador	45
7.5	Lista de ajustes posteriores a la puesta en servicio	46
7.6	Finalización de la puesta en servicio	46
8	Funcionamiento	47
8.1	Navegación por los menús	47
8.2	Puesta en marcha la caldera	47
8.3	Apagado de la caldera	48
8.4	Protección antiheladas	48
9	Ajustes	48
9.1	Definición del término «zona»	48
9.2	Definición del término «actividad»	49
9.3	Acceso al nivel Instalador	49
9.4	Lista de parámetros	50
9.4.1	Lista de submenús del menú Instalador	50
9.4.2	Submenú del menú Contadores	59
9.4.3	Información sobre la versión	60
9.5	Ajuste de los parámetros	60
9.5.1	Ajuste de la curva de calefacción	60
9.5.2	Secado del suelo	61
9.5.3	Reinicio o reajuste de los parámetros	62
9.5.4	Uso de la búsqueda de parámetros	63
9.6	Lectura de parámetros	63
10	Mantenimiento	65
10.1	General	65
10.2	Configuración del mensaje de mantenimiento	65
10.3	Operaciones de revisión y mantenimiento estándar	65
10.3.1	Instrucciones de deshollinado	65

10.3.2	Comprobar la presión hidráulica	66
10.3.3	Control de la estanqueidad de la evacuación de humos, la admisión de aire y la evacuación de condensados	66
10.3.4	Comprobación del respiradero automático de la caldera	66
10.3.5	Limpieza del cuerpo de la caldera	66
10.3.6	Limpieza del condensador	69
10.3.7	Limpieza del sifón	69
10.3.8	Mantenimiento del quemador	69
10.3.9	Limpieza del envolvente	71
10.4	Operaciones de mantenimiento específicas	71
10.4.1	Sustitución de los electrodos de encendido	71
10.4.2	Sustitución de la turbina del quemador	71
10.4.3	Sustitución de la batería del cuadro de mando	72
10.5	Vaciado del sistema de calefacción central	73
11	Resolución de errores	73
11.1	Resolución de errores de funcionamiento	73
11.2	Códigos de error	73
11.3	Códigos de error	82
11.4	Códigos de alarma	83
11.5	Visualización y borrado de la memoria de errores	84
11.6	Causas de fallo	84
11.6.1	Reinicio de la unidad de seguridad del quemador	84
11.6.2	Lista de fallos del quemador	84
12	Puesta fuera de servicio	87
12.1	Procedimiento de puesta fuera de servicio	87
12.2	Procedimiento de nueva puesta en servicio	87
12.3	Eliminación y reciclaje	87
13	Piezas de recambio	88
13.1	General	88
13.2	Cuerpo de la caldera	88
13.3	Hidráulico	89
13.4	Aislamiento	90
13.5	Condensador	91
13.6	Caja de PCI	92
13.7	Quemador	93
13.8	Envolvente	96

1 Seguridad

1.1 Consignas generales de seguridad



Peligro

Este generador puede ser utilizado por niños mayores de 8 años y personas con capacidades físicas, sensoriales o mentales reducidas o desprovistas de experiencia o conocimientos, siempre que sean supervisados correctamente o si se les dan instrucciones para usar el generador con total seguridad y han comprendido los riesgos a los que se exponen. Los niños no deben jugar con el generador. Los niños no deben realizar ninguna operación de limpieza o mantenimiento sin supervisión.



Peligro de electrocución

Cortar la alimentación eléctrica de la caldera antes de cualquier intervención.



Atención

Usar únicamente piezas de recambio originales.



Importante

Conforme a la reglamentación local y nacional vigente, solo un profesional cualificado está facultado para instalar la caldera.



Importante

Dejar el espacio necesario para instalar la caldera correctamente. Consulte el apartado "Espacio total necesario para la caldera" en el manual de instalación y mantenimiento.



Advertencia

No tocar los conductos de humos. Dependiendo de los ajustes de la caldera, la temperatura de los conductos de humos puede superar los 60 °C.



Advertencia

No tocar los radiadores durante mucho tiempo. Dependiendo de los ajustes de la caldera, la temperatura de los radiadores puede superar los 60 °C.



Advertencia

Tener cuidado con el agua caliente sanitaria. Dependiendo de los ajustes de la caldera, la temperatura del agua caliente sanitaria puede superar los 65 °C.



Advertencia

Solo un profesional cualificado está autorizado a efectuar intervenciones en la caldera y en la instalación de calefacción.

Seguridad hidráulica



Importante

Respetar la presión mínima y máxima de entrada del agua para garantizar el correcto funcionamiento de la caldera (consultar el capítulo sobre especificaciones técnicas).

Seguridad eléctrica



Atención

Conforme a las normas de instalación vigentes en el país, en los tubos fijos debe poder instalarse un sistema de desconexión.



Atención

Si el aparato viene con un cable de alimentación que resulte estar dañado, debe cambiarlo el fabricante, su servicio posventa o personas con una cualificación similar para evitar cualquier peligro.



Importante

La instalación debe cumplir todas las disposiciones de los reglamentos y directivas vigentes que regulan los trabajos e intervenciones en viviendas individuales, bloques de apartamentos y otras edificaciones.



Atención

- La caldera debe estar siempre conectada a la toma de tierra
- La puesta a tierra debe cumplir las normas de instalación vigentes.
- Conectar el aparato a tierra antes de establecer cualquier conexión eléctrica.

Para ver el tipo y calibre del equipo de protección, consulte el capítulo "Conexiones eléctricas" del Manual de instalación y mantenimiento.



Peligro de electrocución

Conforme a la norma de seguridad eléctrica vigente, solo un profesional cualificado está facultado para acceder al interior del aparato.



Peligro

En caso de emanaciones de humos:

1. Apagar el aparato.
2. Abrir las ventanas.
3. Buscar la posible fuga y solucionarla inmediatamente.



Atención

No dejar la caldera sin mantenimiento. Para el mantenimiento anual obligatorio de la caldera, llamar a un profesional cualificado o suscribir un contrato de mantenimiento. La falta de servicio técnico del aparato invalida la garantía.

























Importante

Este manual también se puede encontrar en nuestro sitio web.

1.2 Instrucciones específicas de seguridad

Tab.1

Eléctrico	<p> Peligro de electrocución Cortar la alimentación eléctrica de la caldera antes de cualquier intervención.</p> <p> Atención Conforme a las normas de instalación vigentes en el país, en los tubos fijos debe poder instalarse un sistema de desconexión.</p> <p> Atención</p> <ul style="list-style-type: none"> • La caldera debe estar siempre conectada a la toma de tierra • La puesta a tierra debe cumplir las normas de instalación vigentes. • Conectar el aparato a tierra antes de establecer cualquier conexión eléctrica. <p>Para ver el tipo y calibre del equipo de protección, consulte el capítulo "Conexiones eléctricas" del Manual de instalación y mantenimiento.</p> <p> Atención Si el aparato viene con un cable de alimentación que resulte estar dañado, debe cambiarlo el fabricante, su servicio posventa o personas con una cualificación similar para evitar cualquier peligro.</p>		
Accesibilidad	<p>Tab.2</p> <table border="1" data-bbox="347 958 1473 1025"> <tr> <td data-bbox="354 958 485 1025">Otros países</td> <td data-bbox="485 958 1473 1025">Conforme a la norma de seguridad eléctrica vigente, solo un profesional cualificado está facultado para acceder al interior del aparato.</td> </tr> </table> <p> Atención El aparato debe alimentarse con un circuito provisto de un interruptor omnipolar con una distancia entre los contactos de al menos 3 mm.</p> <p> Importante Procurar que se pueda acceder a la caldera en todo momento.</p> <p> Atención Instalar la caldera en un entorno protegido de las heladas.</p> <p> Importante Dejar el espacio necesario para instalar la caldera correctamente. Consulte el apartado "Espacio total necesario para la caldera" en el manual de instalación y mantenimiento.</p> <p> Importante</p> <ul style="list-style-type: none"> • No quitar ni cubrir nunca las etiquetas ni las placas de características colocadas en la caldera. • Las etiquetas y las placas de características deben ser legibles durante toda la vida útil de la caldera. Sustituya las instrucciones y etiquetas de advertencia dañadas o ilegibles de inmediato. 	Otros países	Conforme a la norma de seguridad eléctrica vigente, solo un profesional cualificado está facultado para acceder al interior del aparato.
Otros países	Conforme a la norma de seguridad eléctrica vigente, solo un profesional cualificado está facultado para acceder al interior del aparato.		
Hidráulico	<p> Importante Respetar la presión mínima y máxima de entrada del agua para garantizar el correcto funcionamiento de la caldera (consultar el capítulo sobre especificaciones técnicas).</p> <p> Advertencia Comprobar regularmente la presencia de agua y la presión de la instalación de calefacción.</p>		

<p>Instalación</p>	<p> Atención La instalación debe cumplir desde todos los puntos de vista las normas y reglamentos (DTU, EN y otros) que rigen los trabajos e intervenciones en viviendas unifamiliares, bloques de pisos y otras edificaciones.</p> <p> Importante Conforme a la reglamentación local y nacional vigente, solo un profesional cualificado está facultado para instalar la caldera.</p> <p> Atención Vaciar la caldera y la instalación de calefacción si la vivienda va a estar desocupada durante un periodo largo de tiempo y hay riesgo de heladas.</p>
<p>Temperatura</p>	<p> Atención No toque los conductos de humos. Dependiendo de los ajustes de la caldera, la temperatura de los conductos de humos puede superar los 60 °C.</p> <p> Atención No tocar los radiadores durante mucho tiempo. Dependiendo de los ajustes de la caldera, la temperatura de los radiadores puede superar los 60 °C.</p> <p> Atención Tener cuidado con el agua caliente sanitaria. Dependiendo de los ajustes de la caldera, la temperatura del agua caliente sanitaria puede superar los 65 °C.</p> <p> Importante Aislar las tuberías de la instalación para reducir las pérdidas de calor.</p>
<p>Olor a gases de combustión</p>	<p> Peligro En caso de olor a gases de combustión:</p> <ol style="list-style-type: none"> 1. Apagar el aparato. 2. Abrir las ventanas. 3. Buscar la posible fuga de los gases de combustión y solucionarla inmediatamente.
<p>Mantenimiento</p>	<p> Atención Solo un profesional cualificado está autorizado a efectuar intervenciones en la caldera y en la instalación de calefacción.</p> <p> Atención No dejar la caldera sin mantenimiento. Para el mantenimiento anual obligatorio de la caldera, llamar a un profesional cualificado o suscribir un contrato de mantenimiento.</p> <p> Atención El envoltente de la caldera solo debe quitarse para efectuar trabajos de mantenimiento y reparación. Volver a colocar siempre el envoltente después de estos trabajos.</p> <p> Atención Cortar el suministro de gasóleo principal y la alimentación de la caldera antes de cualquier intervención.</p>

1.3 Responsabilidades

Responsabilidad del fabricante	<p>Nuestros productos se fabrican cumpliendo los requisitos de diversas Directivas aplicables. Por consiguiente, se entregan con el marcado CE y todos los documentos necesarios. En aras de la calidad de nuestros productos, nos esforzamos constantemente por mejorarlos. Por lo tanto, nos reservamos el derecho a modificar las especificaciones que figuran en este documento.</p> <p>Declinamos nuestra responsabilidad como fabricante en los siguientes casos:</p> <ul style="list-style-type: none"> • No respetar las instrucciones de instalación del generador. • No respetar las instrucciones de uso del generador. • Mantenimiento insuficiente o inadecuado del generador.
Responsabilidad del instalador	<p>El instalador es el responsable de la instalación y de la primera puesta en servicio del generador. El instalador deberá respetar las siguientes instrucciones:</p> <ul style="list-style-type: none"> • Leer y seguir las instrucciones que figuran en los manuales facilitados con el generador. • Instalar el generador de conformidad con la legislación y las normas vigentes. • Efectuar la primera puesta en servicio y las comprobaciones necesarias. • Explicar la instalación al usuario. • Si el generador necesita mantenimiento, advertir al usuario de la obligación de revisarlo y mantenerlo en buen estado de funcionamiento. • Entregar al usuario todos los manuales de instrucciones.

2 Símbolos utilizados

2.1 Símbolos utilizados en el manual

En este manual se emplean distintos niveles de peligro para llamar la atención sobre ciertas instrucciones especiales. El objetivo de ello es mejorar la seguridad del usuario, prevenir posibles problemas y garantizar el buen funcionamiento del aparato.



Peligro

Riesgo de situaciones peligrosas susceptibles de provocar lesiones graves.



Peligro de electrocución

Riesgo de descarga eléctrica.



Advertencia

Riesgo de situaciones peligrosas susceptibles de provocar lesiones leves.



Atención

Riesgo de daños materiales



Importante

Señala una información importante.



Consejo

Remite a otros manuales u otras páginas de este manual.

2.2 Símbolos utilizados en el aparato

Fig.1

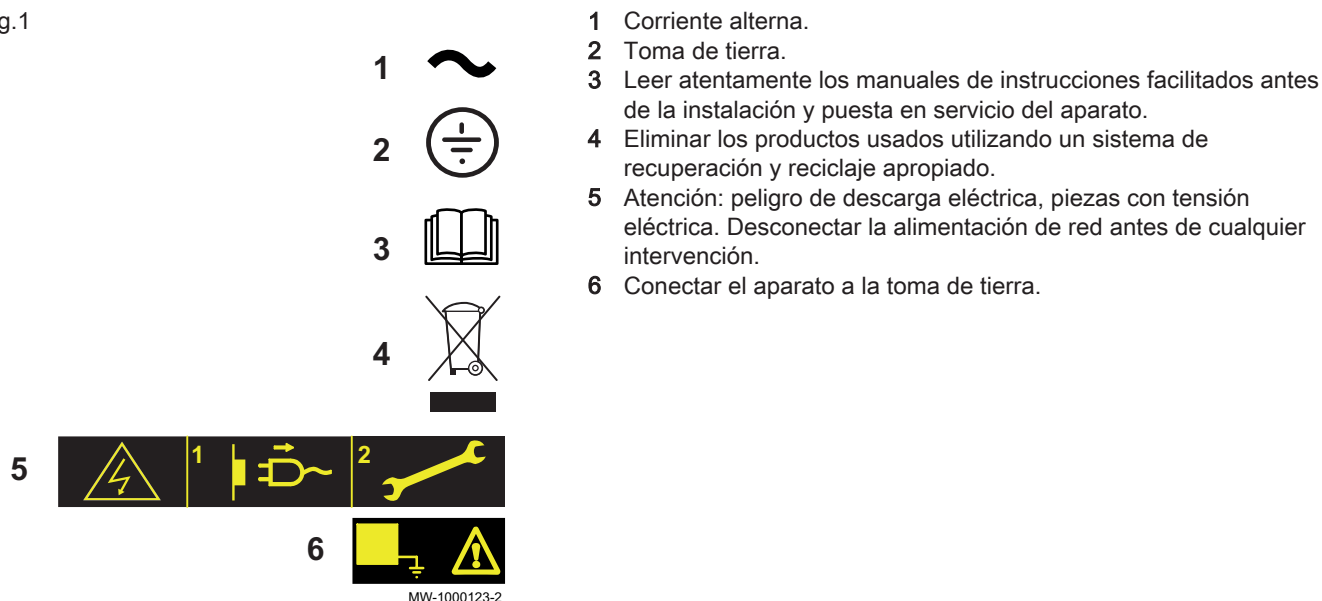

3 Especificaciones técnicas

3.1 Homologaciones

3.1.1 Certificados

Tab.3 Certificados

Número de identificación CE	0085CQ0002
Tipo de conexión	• B _{23P}

3.1.2 Categorías de gasóleo

Tab.4

Tipo de gasóleo utilizable	Viscosidad máxima
Gasóleo no viario o para vehículos todoterreno (NRD) Gasóleo no viario con un contenido máximo del 7% de EMAG ⁽¹⁾	6 mm ² /s a 20 °C
Importante Para uso exclusivo con una caldera equipada con un quemador con un precalentador.	
Gasóleodoméstico	6 mm ² /s a 20 °C
Gasóleo doméstico B10 Mezcla de gasóleo doméstico con bajo contenido de azufre (< 50 mg/kg), con la adición de ≥ 5,9 a ≤ 10,9% (en volumen) EMAG ⁽¹⁾	6 mm ² /s a 20 °C
Gasóleo doméstico B5 Mezcla de gasóleo doméstico con bajo contenido de azufre (< 50 mg/kg), con la adición de ≥ 3 a ≤ 5,9% (en volumen) de EMAG ⁽¹⁾	6 mm ² /s a 20 °C
Gasóleo doméstico con bajo contenido de azufre (< 50 mg/kg) (EL).	6 mm ² /s a 20 °C
Gasóleo doméstico con bajo contenido de azufre de hasta un 10% (< 50 mg/kg) de biogasóleo añadido (EL Bio 10).	6 mm ² /s a 20 °C
(1) de ésteres metílicos de ácidos grasos (FAME)	

3.1.3 Declaración de conformidad

La unidad se ajusta al modelo normalizado descrito en la declaración de conformidad CE. Se ha fabricado y comercializado en conformidad con las normativas europeas.

El original de la declaración de conformidad se puede obtener dirigiéndose al fabricante.

3.1.4 Directivas

Este producto cumple los requisitos de las siguientes normas y directivas europeas:

- Directiva 2014/68/UE sobre equipos a presión, artículo 4, párrafo 3
- Directiva 92/42/CE sobre rendimiento
- Directiva 2014/30/UE sobre compatibilidad electromagnética
Normas aplicadas: EN 55014-1, EN 55014-2, EN 61000-3-2, EN 61000-3-3
- Directiva 2014/35/UE sobre baja tensión
Normas pertinentes: EN 60335-1+A11, EN 60335-2-102+A1+A2
- Directiva sobre diseño ecológico 2009/125/CE
- Directiva sobre etiquetado energético 2017/1369/CE

Además de los requisitos y directrices legales, también se deben seguir las directrices suplementarias incluidas en este manual.

Los suplementos o las posteriores regulaciones y directrices que tengan validez en el momento de la instalación se aplicarán a todas las regulaciones y directrices especificadas en este manual.

3.2 Datos técnicos

Tab.5 Parámetros técnicos de aparatos de calefacción con caldera

Nombre del producto			40 GT Condens	50 GT Condens
Caldera de condensación			Sí	Sí
Caldera de baja temperatura ⁽¹⁾			No	No
Caldera B1			No	No
Aparato de calefacción de cogeneración			No	No
Calefactor combinado			No	No
Potencia calorífica nominal	P_{rated}	kW	39	48
Potencia calorífica útil con potencia calorífica nominal y régimen de alta temperatura ⁽²⁾	P_4	kW	38,5	48,2
Potencia calorífica útil a un 30% de potencia calorífica nominal y régimen de baja temperatura ⁽¹⁾	P_1	kW	12,1	15,1
Eficiencia energética estacional de calefacción	η_s	%	88	89
Eficiencia útil a potencia calorífica nominal y régimen de alta temperatura ⁽²⁾	η_4	%	90,2	90,4
Eficiencia útil a un 30% de la potencia calorífica nominal y régimen de baja temperatura ⁽¹⁾	η_1	%	94,8	94,6
Consumo de electricidad auxiliar				
Carga completa	el_{max}	kW	0,365	0,379
Carga parcial	el_{min}	kW	0,134	0,137
Modo de espera	P_{SB}	kW	0,004	0,004
Otras especificaciones				
Pérdida de calor en modo de espera	P_{stby}	kW	0,115	0,130
Consumo eléctrico durante el encendido del quemador	P_{ign}	kW	-	-
Consumo energético anual	Q_{HE}	GJ	128	155
Nivel de potencia acústica, interiores	L_{WA}	dB	57	65
Emisiones de óxidos de nitrógeno	NO_x	mg / kWh	90	91
<p>(1) Baja temperatura se refiere a una temperatura de retorno (en la entrada del calefactor) de 30 °C para las calderas de condensación, 37 °C para las calderas de baja temperatura y 50 °C para los demás calefactores.</p> <p>(2) Régimen de alta temperatura significa una temperatura de retorno de 60 °C a la entrada de la caldera y una temperatura de impulsión de 80 °C a la salida de la caldera.</p>				



Consejo
Datos de contacto al dorso.

Tab.6 General

	Unidad	40 GT Condens	50 GT Condens
Potencia útil (Pn) a 80/60 °C Modo de calefacción	kW	38,5	48,2
Potencia útil (Pn) a 50/30 °C Modo de calefacción	kW	40,6	50,5
Potencia nominal (Qn) - Alta Modo de calefacción	kW	40	50
Alto rendimiento - 100% Pn - Temperatura media 70 °C Modo de calefacción a plena carga	%	96,2	96,4
Alto rendimiento - 30% Pn - Temperatura de retorno 30 °C Modo de calefacción a carga parcial	%	101,1	101,0
Caudal nominal de agua a Pn e $\Delta T = 20$ °K	m ³ /h	1,651	2,070
Pérdidas en la parada (Pparada) a $\Delta T = 30$ °K	W	115	130
Pérdidas a través de la envolvente a $\Delta t = 30$ °K	%	96	96

Tab.7 Características hidráulicas

	Unidad	40 GT Condens	50 GT Condens
Capacidad de agua (sin contar el vaso de expansión)	litro	46	51,5
Presión mínima de servicio	MPa (bar)	0,05 (0,5)	0,05 (0,5)
Presión máxima de servicio	MPa (bar)	0,3 (3)	0,3 (3)
Temperatura máxima del agua	°C	90	90
Pérdida de carga del circuito hidráulico a $\Delta t = 10$ °K	mbar	367	556
Pérdida de presión del circuito hidráulico a $\Delta t = 15$ °K	mbar	163	247
Pérdida de presión del circuito hidráulico a $\Delta t = 20$ °K	mbar	92	139

Tab.8 Datos relativos a los gases de combustión

	Unidad	40 GT Condens	50 GT Condens
Emisión de NOx según la norma EN267		Clase 3	Clase 3
Caudal másico de humos (Pn) 50/30 °C	kg/h	65	80
Volumen del circuito de humos	litro	68	78
Temperatura de humos (Pn) 80/60 °C	°C	<85	<85
Presión disponible en la boquilla	Pa	16	26
Número de elementos de fundición	Pieza	5	6
Número de turbuladores de humos	Pieza	3	3

Tab.9 Especificaciones eléctricas

	Unidad	40 GT Condens	50 GT Condens
Tensión de alimentación	VCA	230	230
Índice de protección eléctrica	IP	21	21
Potencia máxima absorbida - Alta velocidad - Pmáx.	W	365	379
Potencia máxima absorbida - Baja velocidad - Pmín.	W	134	137
Potencia máxima absorbida - Consumo en espera - Pstdby	W	4	4

Tab.10 Otras especificaciones

	Unidad	40 GT Condens	50 GT Condens
Temperatura máxima de servicio	°C	90	90
Intervalo de ajuste de la temperatura del agua de calefacción	°C	30 – 90	30 – 90
Intervalo de ajuste de la temperatura del agua caliente sanitaria	°C	40 – 65	40 – 65
Termostato de seguridad	°C	110	110
Peso en vacío	kg	210	235

Tab.11 Características del quemador

	Unidad	40 GT Condens	50 GT Condens
Tipo quemador		F15E2- 1.40_PRV	F15E2- 1.50_CRV
Caudal de gasóleo	kg/h	3,33	4,2

3.2.1 Especificaciones de la sonda de temperatura exterior

Tab.12 Sonda de temperatura exterior AF60

Temperatura	°C	-20	-16	-12	-8	-4	0	4	8	12	16	20	24	30	35
Resistencia	Ω	2392	2088	1811	1562	1342	1149	984	842	720	616	528	454	362	301

3.2.2 Especificaciones para NTC las sondas de 10 kilohmios

Tab.13 Sondas de ida y retorno

Temperatura	°C	0	10	20	25	30	40	50	60	70	80	90
Resistencia	Ω (Ohmio)	32014	19691	12474	10000	8080	5372	3661	2535	1791	1290	941

3.3 Dimensiones y conexiones

Fig.2 Caldera sola

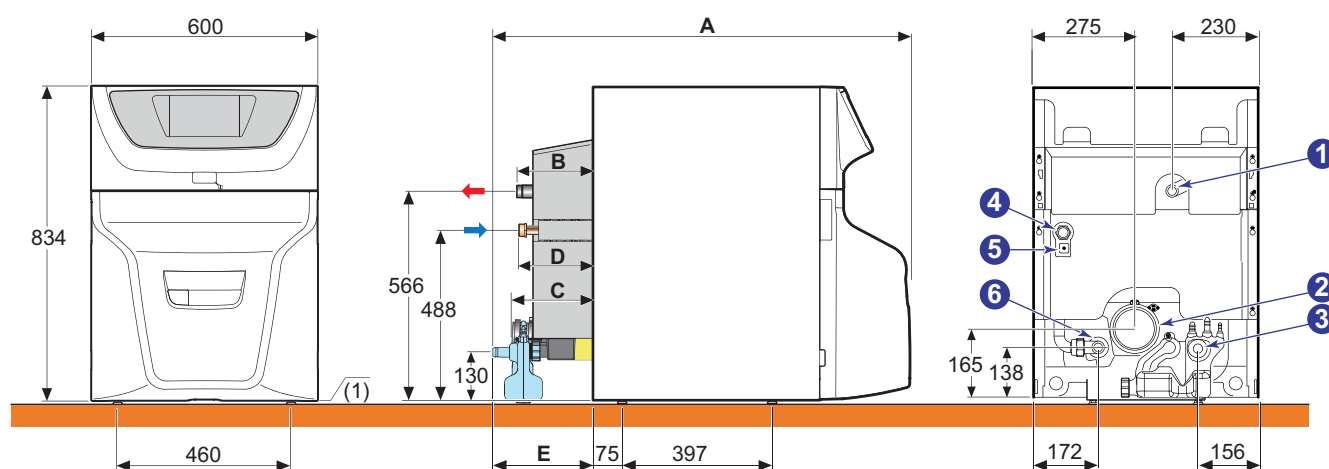

MW-2001587-01

- 1 Ida del circuito de calefacción G 1"
- 2 Salida de los gases de combustión, diámetro: 110 mm

- 3 Evacuación de los condensados
- 4 Retorno del circuito de calefacción G 1"
- 5 Presostato

6 Llenado y vaciado

(1) Pies ajustables: 19 - 45 mm

Dimensiones (mm)	A	B	C	D	E	F	G	H	I	J	K
40 GT Condens	1357	90	136	569	179	184	280	447	95	558	167
50 GT Condens	1483	216	263	696	52	184	280	447	222	558	293

3.4 Diagrama eléctrico

Fig.3

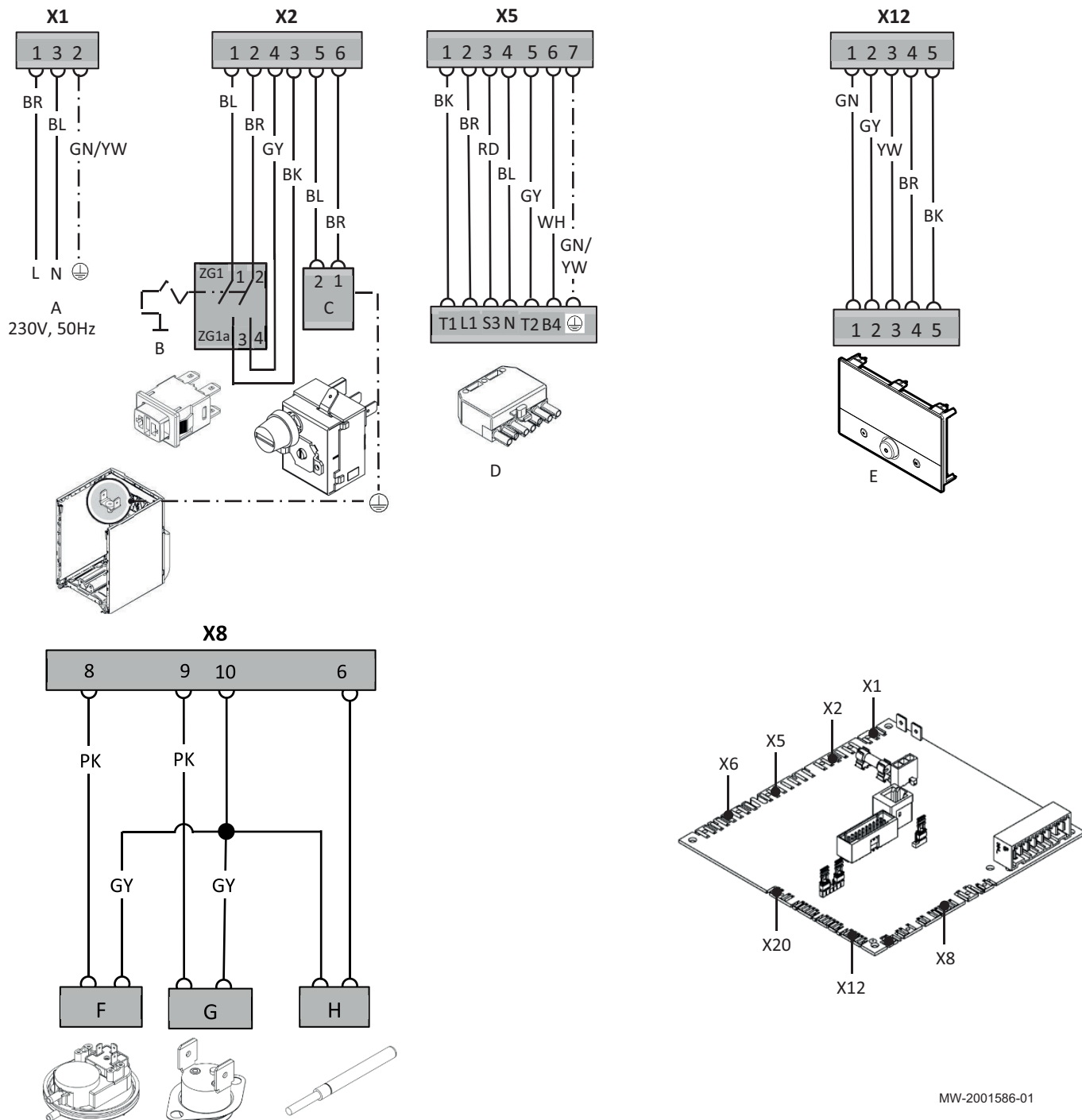

MW-2001586-01

- A Alimentación eléctrica
- B Interruptor de marcha/paro
- C Termostato de seguridad
- D Conector del quemador

- E Pantalla
- F Presostato de humos
- G Termostato de humos
- H Detector de caudal

4 Descripción del producto

4.1 Descripción general

Las calderas de gasóleo de pie de condensación de la gama Argenta GT Condens presentan las siguientes especificaciones:

- Solo calefacción con la posibilidad de producir agua caliente sanitaria al combinarlas con un acumulador de agua caliente sanitaria
- Calefacción de alta eficiencia
- Bajas emisiones contaminantes
- Cuerpo de la caldera de fundición
- Condensador con tuberías cerámicas y paredes de acero inoxidable
- Quemador de gasóleo premontado y preajustado
- Cuadro de control electrónico
- Evacuación de humos mediante una conexión de chimenea.

4.2 Componentes principales

4.2.1 Caldera

Fig.4

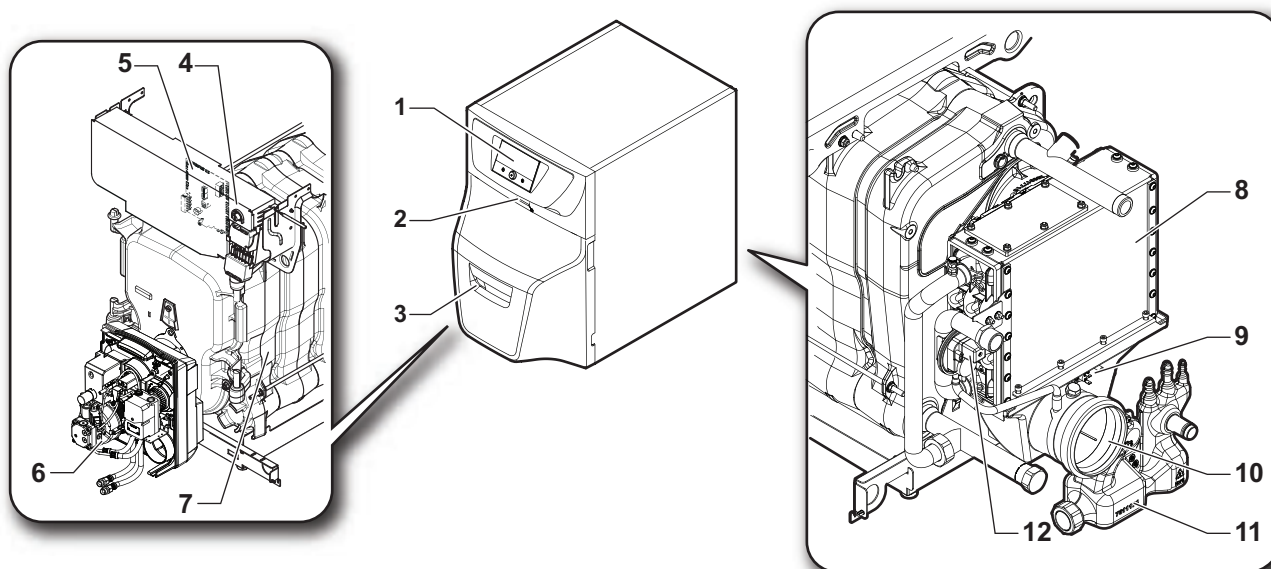

MW-2001549-01

- | | |
|--|--------------------------------------|
| 1 Cuadro de mando | 7 Cuerpo de la caldera |
| 2 Interruptor de marcha/paro | 8 Condensador |
| 3 Acceso al botón de rearme manual del quemador | 9 Termostato limitador de humos |
| 4 Botón de rearme manual del termostato de seguridad | 10 Salida de los gases de combustión |
| 5 Posición de la tarjeta del cuadro de mando | 11 Sifón |
| 6 Quemador | 12 Presostato |

4.2.2 La SCB-17B

La SCB-17B ofrece las siguientes funciones:

- Circulación de ACS
- Mezcla de ACS
- Funciones solares

Pueden conectarse dos zonas más a la placa electrónica de expansión SCB-17B. La unidad de control del dispositivo reconoce automáticamente las placas electrónicas de expansión.

💡 Si se retiran las placas electrónicas de expansión, el dispositivo mostrará un código de error. Para resolver este error, debe realizarse una detección automática después de retirarlas.

Fig.5 Placa electrónica SCB-17B

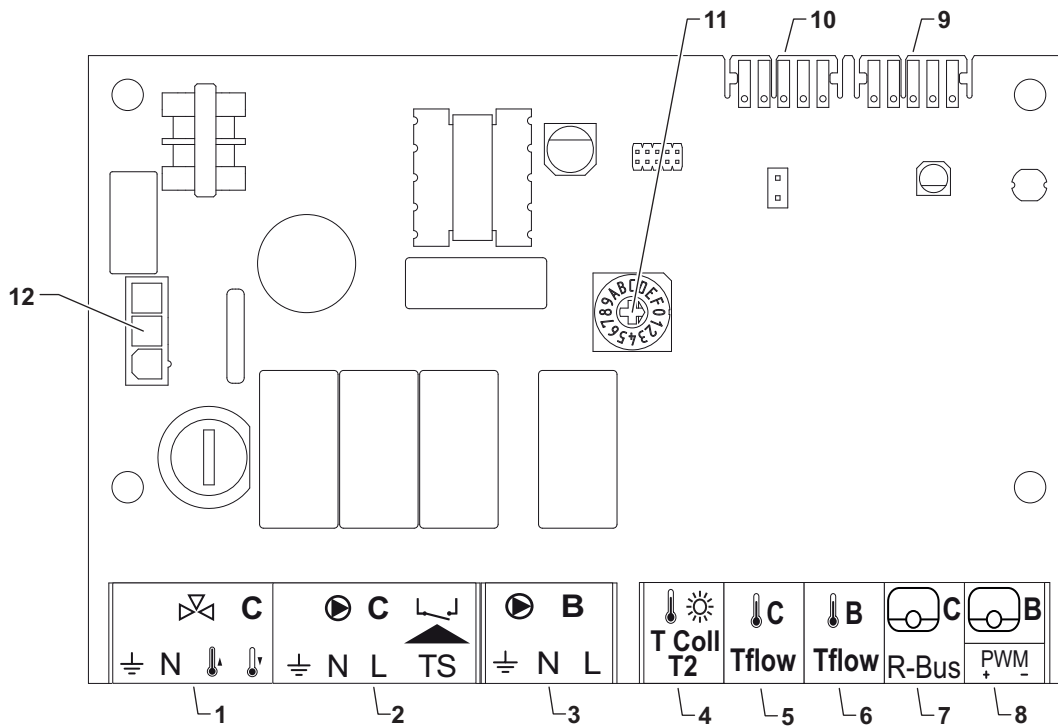

MW-2001590-01

- 1 Válvula de 3 vías - Circuito C
- 2 Bomba y limitador de la temperatura de seguridad. Circuito C
- 3 Bomba. Circuito B
- 4 Sonda de temperatura del captador solar
- 5 Sonda de temperatura de ida. Circuito C
- 6 Sonda de temperatura de ida. Circuito B
- 7 R-bus. Circuito C
- 8 R-bus. Circuito B o PWM solar
- 9 L-bus conector
- 10 L-bus conector
- 11 Mando giratorio para la identificación
- 12 Alimentación de entrada de

4.2.3 Quemador

Fig.6

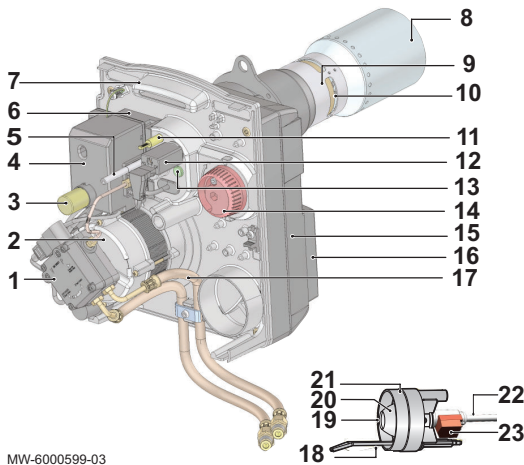

MW-6000599-03

- 1 Bomba de gasóleo
- 2 Motor
- 3 Botón de reinicio
- 4 Zócalo de cableado y caja de mando y seguridad
- 5 Tornillo de ajuste de la ranura de recirculación
- 6 Transformador de encendido
- 7 Platina portacomponentes
- 8 Tubo de llama
- 9 Tubo intermedio
- 10 Ranura de recirculación
- 11 Toma de presión de aire en el cabezal
- 12 Célula de detección llama (célula infrarroja)
- 13 Mirilla de visualización de la llama
- 14 Botón de ajuste de la compuerta de aire
- 15 Carcasa
- 16 Cámara de aire
- 17 Tubos de alimentación gasóleo
- 18 Electrodo de encendido
- 19 Boquilla
- 20 Boquilla de aire
- 21 Cabezal de combustión
- 22 Línea de boquilla
- 23 Precalentador

4.3 Principio de funcionamiento

4.3.1 Ciclo de funcionamiento del quemador con precalentador

Fig.7

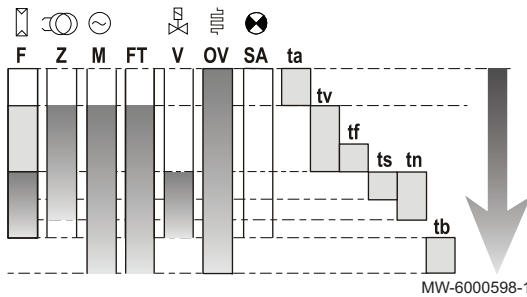

MW-6000598-1

- F Detección de llama
- Z Encendido
- M Motor del quemador
- FT Desbloqueo del precalentador de gasóleo
- V Electroválvula
- OV Precalentador de gasóleo
- SA Indicador de avería externa
- ta Tiempo de calentamiento del precalentador de gasóleo: 55 – 70 segundos (400 s máximo)
- tv Tiempo de preencendido y de preventilación: 15 segundos
- tf Tiempo de vigilancia de llama parásita: 5 segundos
- ts Tiempo de seguridad: 5 segundos
- tn Tiempo de posencendido: 7 segundos
- tb Tiempo de posventilación = 45 s

4.4 Descripción del cuadro de control

4.4.1 Descripción del cuadro de control

Fig.8

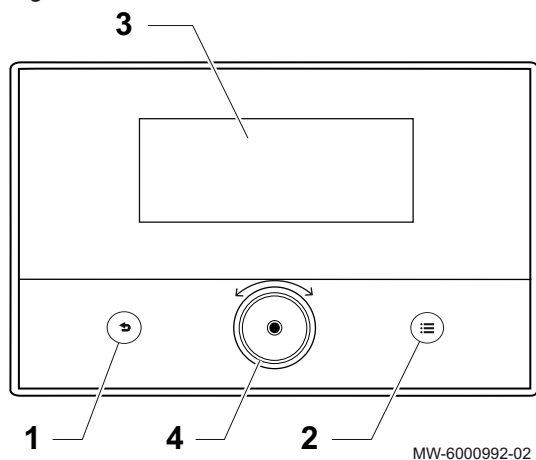

- 1 Botón de retroceso ↩
- 2 Botón del menú principal ☰
- 3 Pantalla
- 4 Botón de selección/validación ◯

Color de retroiluminación de la pantalla según el estado:

- Azul = funcionamiento normal (color preinstalado)
- Rojo = advertencia o bloqueo
- Rojo intermitente = bloqueo

4.4.2 Descripción de la pantalla de espera

Fig.9

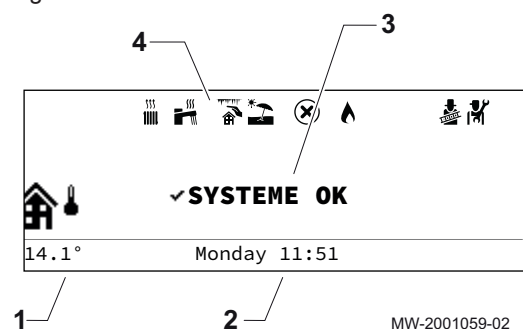

La interfaz de usuario del dispositivo entra automáticamente en modo de espera si no se pulsa ningún botón durante un período de 5 minutos: la retroiluminación se apaga y se muestra información relacionada con el estado general del dispositivo.

Pulsar uno de los botones de la interfaz para desactivar el modo de espera.

- 1 Temperatura medida por la sonda de temperatura exterior
- 2 Día y hora
- 3 Estado general del aparato
- 4 Iconos indicativos del estado del generador

4.4.3 Descripción de los iconos de estado

Tab.14

Iconos	Descripción
	<ul style="list-style-type: none"> • Símbolo fijo: calefacción activa • Símbolo intermitente: calefacción en curso
	<ul style="list-style-type: none"> • Símbolo fijo: agua caliente sanitaria activa • Símbolo intermitente: producción de agua caliente sanitaria en curso
	Protección antiheladas activada
	Modo de verano activado. Sin posibilidad de calefacción: únicamente producción de agua caliente sanitaria.
	Error detectado
	Modo de prueba de funcionamiento activado
	Nivel de instalador activado

4.4.4 Descripción de la pantalla de inicio

La pantalla de inicio aparece automáticamente tras arrancar el aparato.

La pantalla se pone automáticamente en modo de espera si no se pulsa ningún botón durante cinco minutos.

Pulsar uno de los botones de la interfaz de usuario para salir de la pantalla del modo de espera y pasar a la pantalla de inicio.

Fig.10

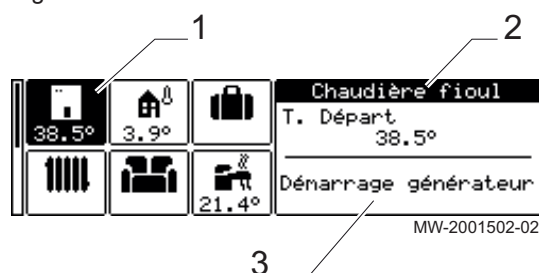

- 1 Iconos de acceso de las funciones principales
El icono seleccionado aparece resaltado
- 2 Información sobre el icono seleccionado
- 3 Estado

Tab.15 Iconos de la pantalla de inicio e información

Icono	Información	Descripción del icono
	Caldera	Visualización de la temperatura de ida de la caldera
	Vacaciones	Modo vacaciones en todos los circuitos al mismo tiempo
	Zone1/Zone2	Símbolo que representa la zona de funcionamiento Visualización de la temperatura de la zona 1/2
	Acumulador de ACS	Visualización de la temperatura del agua caliente sanitaria
	Temperatura exterior	Visualización de la temperatura exterior

4.4.5 Descripción del carrusel

Fig.11





El carrusel se utiliza para acceder rápidamente a los menús de la interfaz de usuario. Los menús mostrados dependen de la configuración del sistema.

Pulsando el botón del menú principal (☰) aparece el carrusel.

Desplazarse por el menú girando el botón (⦿).

Tab.16

Menú de símbolos	Descripción de los símbolos	Descripción
	Calefacción-On/Off	Activación/desactivación de la calefacción central
	Temperatura de calefacción	Ajuste de la temperatura de las actividades
	Temperatura del agua	Modificación de las temperaturas de consigna del agua caliente sanitaria
	Cambio temporal temperatura calefacción	Modificación temporal de la temperatura ambiente solicitada hasta la siguiente temperatura de consigna del programa horario
	Aceleración de agua caliente	Forzado de la producción de agua caliente sanitaria (derogación)
	Sistema en modo vacaciones	Periodos de ausencia o vacaciones
	Ajustes de usuario	Acceso a la lista de parámetros disponibles para los usuarios
	Modo de prueba	Realización de una prueba de funcionamiento de la calefacción o la refrigeración
	Instalador	Menú no accesible para el usuario Nivel Instalador: Lista de parámetros del menú Instalador
	Buscador	Menú no accesible para el usuario Nivel Instalador: Uso de la búsqueda de parámetros
	Puntos consigna señales estado	Menú no accesible para el usuario Nivel Instalador: Indicación de los valores medidos

Menú de símbolos	Descripción de los símbolos	Descripción
	Contador de energía	Control del consumo energético
	Ajustes del sistema	Personalización de la interfaz de usuario
	Información sobre la versión	Información sobre la versión

4.5 Componentes suministrados

Un bulto de caldera que contiene:

- una caldera de condensación de gasóleo;
(para montar para el modelo 50 GT Condens)
- Un quemador de gasóleo de una etapa preajustado
- una sonda de temperatura exterior;
- Un manual de instalación y mantenimiento
- Un manual de instrucciones de uso

4.6 Accesorios y opciones

Hay disponibles distintas opciones en función de la configuración de la instalación y del país:

Tab.17 Lista de opciones

Descripción	Bulto
Kit de conexión hidráulica para acumulador de agua caliente sanitaria independiente	7639559
Sonda de temperatura del agua caliente sanitaria	AD212
Kit de bomba + vaso de expansión de calefacción de 18 l	MY404
Circuito adicional de la PCB	7807621
Kit de unidad de seguridad	MY427
Accesorios de conductos de humos	Consultar el catálogo de tarifas vigente
Filtro de gasóleo	MT11
Estación de neutralización de condensados	FM155
Relleno de granulado	FM156
Soporte para bandeja de neutralización	FM157
Bomba de elevación	FM158
Producto de limpieza NET05 (recipiente de 1 litro)	300024055

5 Antes de la instalación

5.1 Reglamentos de instalación



Atención

La instalación de la caldera debe ser efectuada por un profesional cualificado conforme a la reglamentación local y nacional vigente.

5.2 Requisitos de la instalación

5.2.1 Alimentación de combustible

Antes de instalar la caldera, comprobar que el acumulador esté lleno del combustible correcto, y que este combustible sea el recomendado para el quemador instalado.

5.2.2 Alimentación eléctrica

Tab.18 Información eléctrica

Tensión de alimentación	230 VCA/50 Hz
Alimentación eléctrica	Monofásica
Fusible	4 AT El fusible protege al quemador y a la placa de circuito impreso.
Cable de alimentación	Precableado en el quemador



Atención

Respetar las polaridades indicadas en los bornes: fase (L), neutro (N) y tierra (\perp)
Aunque la caldera esté apagada, sigue circulando corriente dentro del aparato. Es preciso desconectar la caldera en el disyuntor antes de llevar a cabo ningún trabajo.



Importante

Todavía hay tensión en la placa de circuito impreso, aunque el interruptor se haya colocado en la posición **OFF**. El aparato debe alimentarse con un circuito provisto de un interruptor omnipolar con una distancia entre los contactos de al menos 3 mm.

5.2.3 Tratamiento del agua

En muchos casos, la caldera y la instalación de calefacción se pueden llenar con agua del grifo sin necesidad de tratar el agua.



Atención

No añadir ningún producto químico al agua de la calefacción sin haber consultado antes a un experto en el tratamiento del agua. Por ejemplo, anticongelantes, descalcificadores, productos para aumentar o reducir el pH, aditivos químicos o inhibidores. Estos productos pueden provocar fallos en la caldera y dañar el intercambiador térmico.



Importante

- Enjuagar la instalación con un volumen de agua de al menos 3 veces el volumen que contiene el sistema de calefacción.
- Enjuagar el circuito de agua caliente sanitaria con un volumen de agua de al menos 20 veces el del circuito.

El agua de la instalación debe tener las siguientes características:

Tab.19 Especificaciones del agua de calefacción

Especificación	Unidad	Potencia total de la instalación (kW)			
		≤ 70	70 - 200	200 - 550	> 550
Grado de acidez (agua sin tratar)	pH	6,5 – 8,5	7,5 – 9,5	7,5 – 9,5	7,5 – 9,5
Grado de acidez (agua tratada)	pH	7,0 – 9,0	7,5 – 9,5	7,5 – 9,5	7,5 – 9,5
Conductividad a 25 °C	μS/cm	≤ 800	≤ 800	≤ 800	≤ 800
Cloruros	mg/litro	≤ 150	≤ 150	≤ 150	≤ 150
Otros componentes	mg/litro	< 1	< 1	< 1	< 1
Dureza total del agua ⁽¹⁾	°f	1 – 35	1 – 20	1 – 15	1 – 5
	°dH	1,5 – 20,0	0,5 – 11,2	0,5 – 8,4	0,5 – 2,8
	mmol/l	0,1 – 3,5	0,1 – 2,0	0,1 – 1,5	0,1 – 0,5

(1) Para las instalaciones con una calefacción constante y una potencia total máxima de 200 kW, la dureza total máxima apropiada es de 1,5 mmol/l (8,4°dH, 15°f). Para las instalaciones con una potencia superior a 200 kW, la dureza total máxima apropiada es de 0,5 mmol/l (2,8°dH, 5°f).

i **Importante**

Si es necesario tratar el agua, Baxi recomienda los siguientes fabricantes:

- Cillit
- Climalife
- Fernox
- Permo
- Sentinel

5.3 Elección del emplazamiento

Decidir cuál es la posición ideal para la instalación teniendo en cuenta las disposiciones legales y los requisitos de espacio del aparato.

- Instalar la caldera en una estructura estable y sólida, capaz de soportar el peso del aparato completamente lleno de agua y totalmente equipado.
- Al escoger el sitio para instalar la caldera, debe tenerse en cuenta cuál es la posición permitida para las salidas de evacuación de los gases de combustión y del orificio de admisión de aire.
- No instalar la caldera cerca de fuentes de calor.

5.3.1 Placa de características

Fig.12

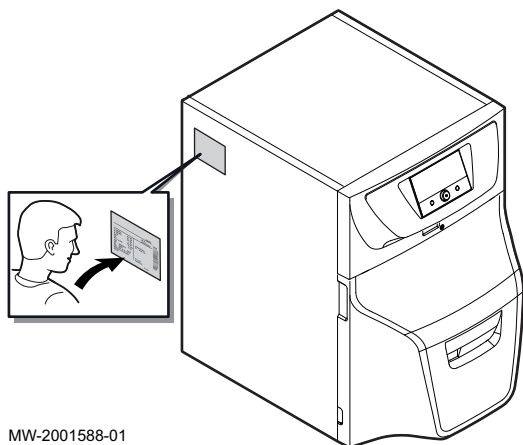

MW-2001588-01

La placa de características permite identificar al producto y proporciona la siguiente información:

- Tipo de producto
- Fecha de fabricación (año - semana)
- Número de serie
- Alimentación eléctrica
- Presión de servicio
- Potencia eléctrica
- Clasificación IP
- Número de configuración de la caldera **CN1** y **CN2** (submenú **CONF**)

i **Importante**

Si no se puede acceder a la placa de características, en la bolsa de las instrucciones se incluye una segunda placa de características autoadhesiva. Pegar la placa de características en un sitio donde se pueda leer fácilmente.

5.3.2 Dimensiones de la caldera

Fig.13

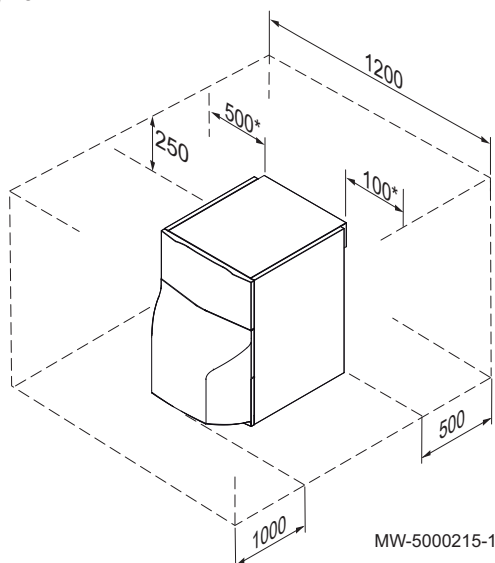

Para poder acceder bien al aparato y permitir efectuar todos y cada uno de los trabajos de mantenimiento hay que dejar suficiente espacio alrededor de la caldera.

* Es posible invertir los lados derecho e izquierdo.

5.3.3 Ventilación

Fig.14

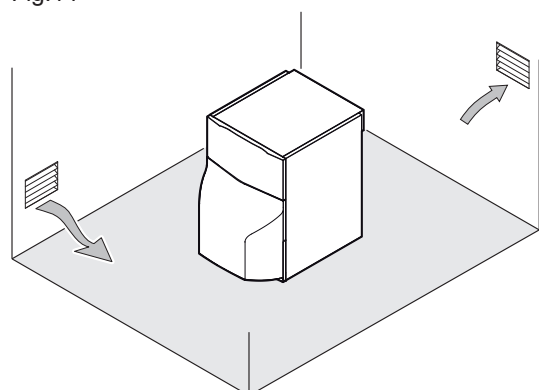

MW-1000029-4

Para permitir la aspiración del aire comburente, la sala de calderas debe tener una ventilación adecuada. La sección y el emplazamiento de la ventilación deben ajustarse a la reglamentación vigente:

i Importante
Para la estancia de la instalación es imprescindible una apertura hacia el exterior con una sección transversal de al menos 150 cm² o bien dos aperturas de 75 cm² cada una.

i Importante
No almacenar compuestos clorados o fluorados cerca de la caldera. Son especialmente corrosivos y pueden contaminar el aire comburente. Los compuestos clorados y fluorados están presentes, por ejemplo, en vaporizadores de aerosoles, pinturas, disolventes, productos de limpieza, lejías, detergentes, pegamentos, sal para retirar la nieve, etc.

i Importante
No obstruir (ni siquiera parcialmente) los conductos de entrada de aire, de evacuación de los productos de combustión o de desagüe del agua de condensación. Procurar que no haya puntos bajos en el circuito de humos y de evacuación de los condensados para que no se puedan acumular condensados.

5.3.4 Montaje de la sonda de temperatura exterior

Fig.15

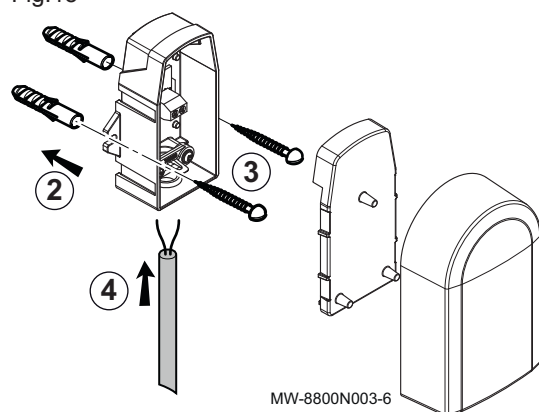

MW-8800N003-6

Es obligatoria la conexión de una sonda de temperatura exterior para asegurar el funcionamiento correcto del generador.

Tacos de 4 mm de diámetro/taladrar 6 mm de diámetro

1. Escoger una ubicación recomendada para la sonda exterior.
2. Colocar los dos tacos, suministrados con la sonda.
3. Sujetar la sonda con los tornillos suministrados (4 mm de diámetro).
4. Conectar el cable a la sonda de temperatura exterior.

Véase también
Conexión de la sonda de temperatura exterior, página 40

■ Emplazamientos aconsejados

Instalar la sonda exterior en una posición con las siguientes características:

- En una fachada de la zona a calentar, si es posible en la cara norte.
- A media altura de la pared de la zona que se va a calentar.
- Expuesta a los cambios meteorológicos.
- Protegida de la radiación solar directa.
- De fácil acceso.

Fig.16

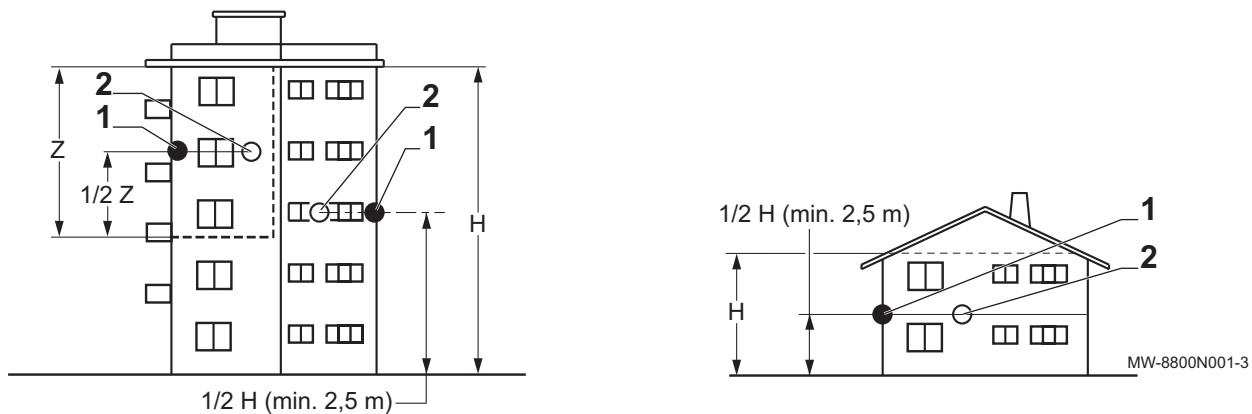

- 1 Ubicación óptima
- 2 Emplazamiento posible

- H Altura habitada que debe controlar la sonda
- Z Zona habitada que debe controlar la sonda

■ Emplazamientos desaconsejados

Procurar no instalar la sonda exterior en una posición con las siguientes características:

- oculto por un elemento del edificio (balcón, tejado, etc.).
- Zonas cercanas a una fuente de calor que pueda interferir (sol, chimenea, rejilla de ventilación, etc.).

Fig.17

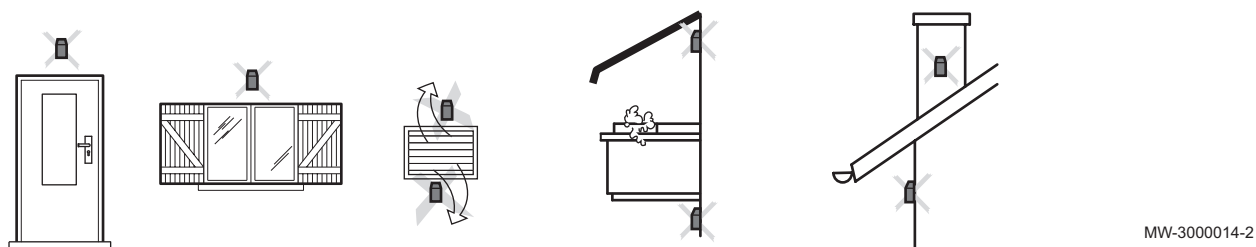

5.4 Transporte

- Transportar el palé de la caldera usando una carretilla elevadora manual o eléctrica.
- Usar barras de transporte (no incluidas) para mover la caldera.

5.5 Desembalaje y preparación de la caldera

Fig.18

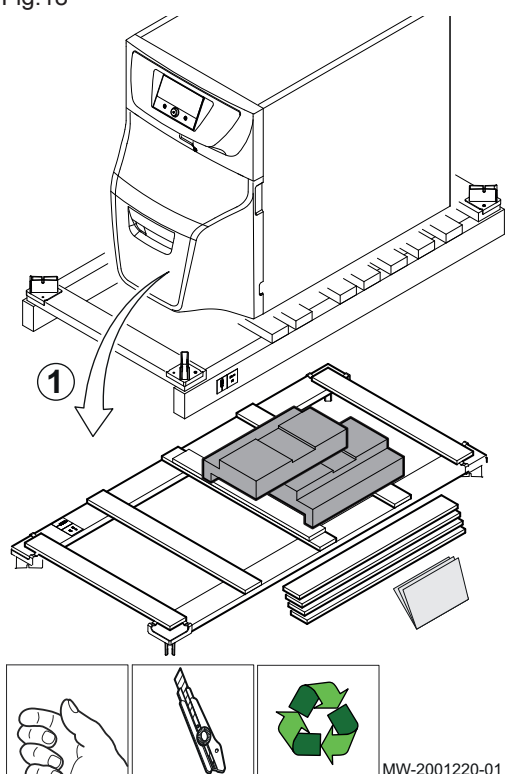

i Importante

- Esta operación requiere cuatro personas para llevarla a cabo.
- Utilizar guantes al manipular la caldera.

1. Retirar el embalaje de la caldera sin bajarla del palé de transporte.

Fig.19

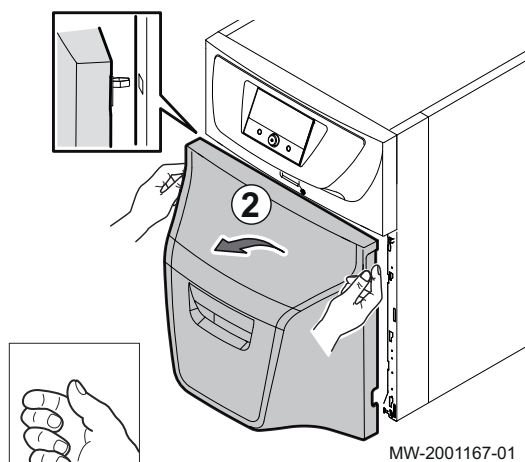

2. Retirar el panel frontal tirando con fuerza de ambos lados.

Fig.20

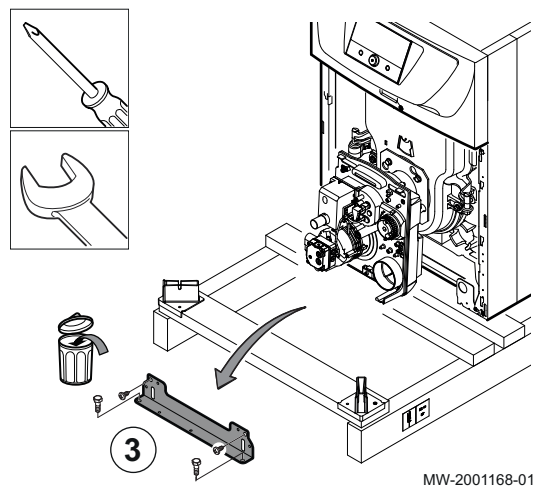

3. Retirar el soporte de transporte delantero.

Fig.21

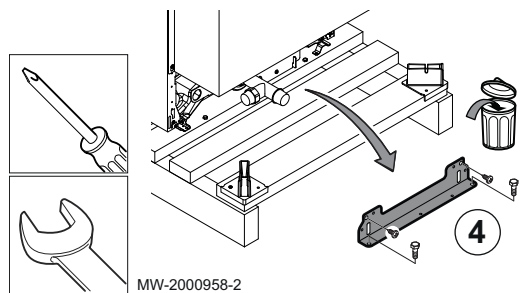

4. Retirar el soporte de transporte trasero.

Fig.22

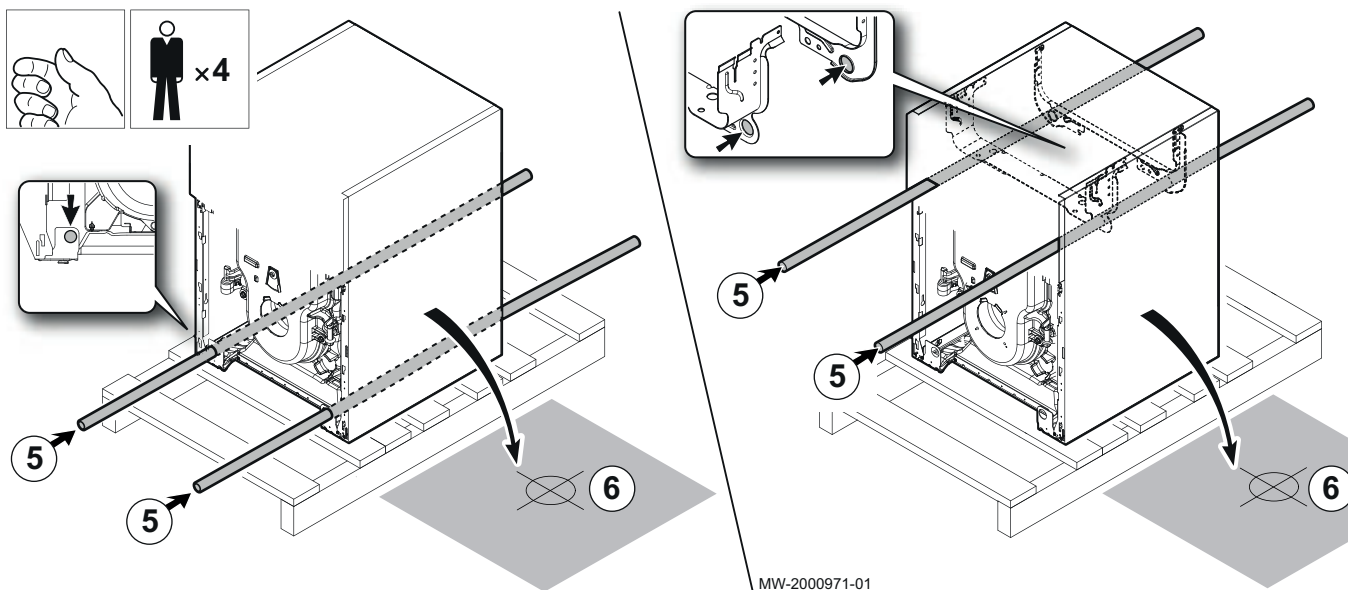

5. Bajar la caldera desde el pallet de transporte utilizando barras elevadoras Usar tubos de acero con un diámetro de 1/2" y una longitud de 1400 mm.
No es necesario retirar el quemador para introducir las barras de elevación.

6. Instalar la caldera sobre el zócalo suministrado para ello.
7. Nivelar la caldera por medio de los pies ajustables.

Fig.23

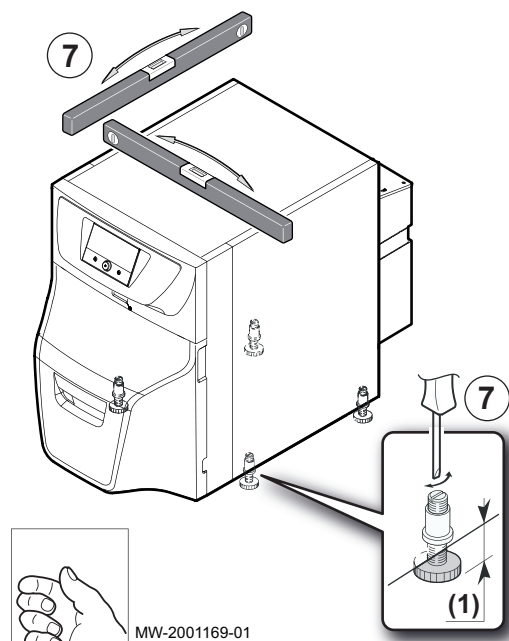

(1) Pies ajustables
Preajuste de fábrica: 30 mm - intervalo de ajuste: 20 – 40 mm

5.6 Esquemas de conexión

5.6.1 Un circuito de calefacción directo

Equipo opcional necesario	
Kit de equipamiento	MY404
Conexiones eléctricas a realizar	
Bomba de calefacción del circuito directo	Bornero X7 de la placa de circuito impreso CU-OH04
Ajustes a realizar	
Este tipo de instalación no requiere ajustes especiales	



Véase también

Conexiones eléctricas, página 36

5.6.2 Dos circuitos de calefacción directos

Equipo opcional necesario	
SCB PCI opcional	7807621
Kit de equipamiento	MY404
Conexiones eléctricas a realizar	
Bomba de calefacción del circuito directo	Bornero X6 + X16 de la placa de circuito impreso CU-OH04
Ajustes a realizar	
Este tipo de instalación no requiere ajustes especiales	



Véase también

Conexiones eléctricas, página 36

5.6.3 Tres circuitos de calefacción directos

Equipo opcional necesario	
2 PCI opcionales SCB	2 7807621
Kit de equipamiento	MY404
Conexiones eléctricas a realizar	
Bomba de calefacción del circuito mixto	Bornero X1 de la PCI opcional SCB
Sonda de temperatura después de la válvula mezcladora de tres vías	Bornero X3 de la PCI opcional SCB
Termostato de seguridad con rearme manual, para suelo radiante	Bornero X1 de la PCI opcional SCB
Válvula mezcladora	Bornero X1 de la PCI opcional SCB
Ajustes a realizar	
Este tipo de instalación no requiere ajustes especiales	



Véase también

Conexiones eléctricas, página 36

5.6.4 Un circuito de calefacción directo + un depósito de agua caliente sanitaria

Equipo opcional necesario	
Kit de conexión de caldera	7639559
Kit de equipamiento	MY404

Conexiones eléctricas a realizar	
Bomba de calefacción del circuito directo	Bornero X7 de la placa de circuito impreso CU-OH04
Bomba auxiliar de ACS	Bornero X7 de la placa de circuito impreso CU-OH04
Sonda de temperatura del agua caliente sanitaria	Bornero X10 de la placa de circuito impreso CU-OH04

Ajustes a realizar	
Este tipo de instalación no requiere ajustes especiales	



Véase también

Conexiones eléctricas, página 36

5.6.5 Un circuito de calefacción con válvula mezcladora

Equipo opcional necesario	
SCB PCI opcional	7807621

Conexiones eléctricas a realizar	
Bomba de calefacción del circuito directo	Bornero X6 + X16 de la placa de circuito impreso CU-OH04
Sonda de temperatura del agua caliente sanitaria	Bornero X10 de la placa de circuito impreso CU-OH04

Ajustes a realizar	
De <i>CP020</i> a <i>CU-OH-04</i>	Ajustar a <i>0</i>



Véase también

Conexiones eléctricas, página 36

5.6.6 Dos circuitos de calefacción con válvula mezcladora

Equipo opcional necesario	
2 PCI opcionales SCB	2 7807621

Conexiones eléctricas a realizar	
Bomba de calefacción del circuito mixto	Bornero X1 de la PCI opcional SCB
Bomba auxiliar de ACS	Bornero X7 de la placa de circuito impreso CU-OH04
Sonda de temperatura después de la válvula mezcladora de tres vías	Bornero X3 de la PCI opcional SCB
Sonda de temperatura del agua caliente sanitaria	Bornero X10 de la placa de circuito impreso CU-OH04
Termostato de seguridad con rearme manual, para suelo radiante	Bornero X1 de la PCI opcional SCB
Válvula mezcladora	Bornero X1 de la PCI opcional SCB

Ajustes a realizar	
De <i>CP020</i> a <i>CU-OH-04</i>	Ajustar a <i>0</i>



Véase también

Conexiones eléctricas, página 36

5.6.7 Un circuito de calefacción directo + un circuito de calefacción con válvula mezcladora

Equipo opcional necesario	
SCB PCI opcional	7807621
Kit de equipamiento	MY404

Conexiones eléctricas a realizar	
Bomba de calefacción del circuito directo	Bornero X7 de la placa de circuito impreso CU-OH04
Bomba de calefacción del circuito mixto	Bornero X1 de la PCI opcional SCB
Bomba auxiliar de ACS	Bornero X7 de la placa de circuito impreso CU-OH04
Sonda de temperatura después de la válvula mezcladora de tres vías	Bornero X3 de la PCI opcional SCB
Sonda de temperatura del agua caliente sanitaria	Bornero X10 de la placa de circuito impreso CU-OH04
Termostato de seguridad con rearme manual, para suelo radiante	Bornero X1 de la PCI opcional SCB
Válvula mezcladora	Bornero X1 de la PCI opcional SCB

Ajustes a realizar	
Este tipo de instalación no requiere ajustes especiales	



Véase también
Conexiones eléctricas, página 36

5.6.8 Un circuito de calefacción directo + dos circuitos de calefacción con válvula mezcladora

Equipo opcional necesario	
2 PCI opcionales SCB	2 7807621
Kit de equipamiento	MY404

Conexiones eléctricas a realizar	
Bomba de calefacción del circuito directo	Bornero X6 + X16 de la placa de circuito impreso CU-OH04
Bomba de calefacción del circuito mixto	Bornero X1 de la PCI opcional SCB
Sonda de temperatura después de la válvula mezcladora de tres vías	Bornero X3 de la PCI opcional SCB
Sonda de temperatura del agua caliente sanitaria	Bornero X10 de la placa de circuito impreso CU-OH04
Termostato de seguridad con rearme manual, para suelo radiante	Bornero X1 de la PCI opcional SCB
Válvula mezcladora	Bornero X1 de la PCI opcional SCB

Ajustes a realizar	
Este tipo de instalación no requiere ajustes especiales	



Véase también
Conexiones eléctricas, página 36

5.6.9 Un circuito de calefacción directo + dos circuitos de calefacción con válvula mezcladora + un depósito de agua caliente sanitaria

Equipo opcional necesario	
Kit de conexión de caldera	7639559
2 PCI opcionales SCB	2 7807621
Kit de equipamiento	MY404

Conexiones eléctricas a realizar	
Bomba de calefacción del circuito directo	Bornero X6 + X16 de la placa de circuito impreso CU-OH04
Bomba de calefacción del circuito mixto	Bornero X1 de la PCI opcional SCB
Bomba auxiliar de ACS	Bornero X7 de la placa de circuito impreso CU-OH04
Sonda de temperatura después de la válvula mezcladora de tres vías	Bornero X3 de la PCI opcional SCB
Sonda de temperatura del agua caliente sanitaria	Bornero X10 de la placa de circuito impreso CU-OH04
Termostato de seguridad con rearme manual, para suelo radiante	Bornero X1 de la PCI opcional SCB
Válvula mezcladora	Bornero X1 de la PCI opcional SCB
Ajustes a realizar	
Este tipo de instalación no requiere ajustes especiales	



Véase también
Conexiones eléctricas, página 36

6 Instalación

6.1 Montaje

Dependiendo de la configuración de la instalación, es conveniente seguir el siguiente orden de montaje:

1. Colocar el acumulador de agua caliente sanitaria en su lugar.
2. Instalar la caldera suministrada en el kit, consultar el manual de instalación específico.
3. Instalar el kit de equipamiento en el lugar correspondiente de la caldera.
4. Colocar la caldera en su lugar.
5. Instalar el kit de conexión de caldera / acumulador de agua caliente sanitaria.

6.1.1 Colocación de la chapa de protección en su lugar

Si se instala una segunda PCI en el circuito adicional, colocar la chapa de protección en su lugar.

1. Colocar la placa electrónica adicional del circuito de calefacción en su lugar.
2. Colocar en su sitio la chapa de protección, que viene en la bolsa de documentos, usando 2 tornillos.

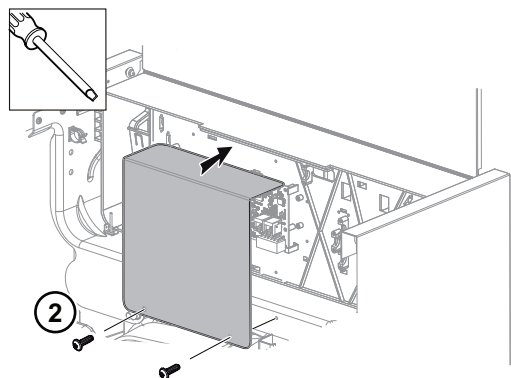

MW-6000603-2

6.2 Conexiones hidráulicas

6.2.1 Conexión del circuito de calefacción

Enjuagar el circuito de calefacción para evacuar cualquier partícula que pudiera dañar componentes tales como válvulas de seguridad, bombas, llaves de corte, etc.

En instalaciones de calefacción antiguas, se recomienda especialmente colocar un colector de lodos (con barra magnética) en el retorno de la calefacción a la entrada de la caldera.

**Atención**

Entre la caldera y las válvulas de seguridad no debe haber ningún elemento de cierre total ni parcial.

**Atención**

La instalación de calefacción debe estar diseñada y dispuesta de manera que se impida el retorno del agua del circuito de calefacción, y de los productos introducidos en el mismo, hacia el depósito de agua potable. Debe instalarse un sistema de desconexión para rellenar el circuito de calefacción de acuerdo con lo dispuesto en los reglamentos en vigor.

**Atención**

En el caso de instalaciones con protección termostática, solo se pueden conectar válvulas de seguridad que lleven el distintivo «H», y únicamente en la conexión de seguridad de la ida de la calefacción. Su capacidad de vaciado debe ser equivalente a la potencia nominal máxima de la caldera.

1. Instalar una T provista de una válvula de 1/4 de vuelta en el circuito de retorno de calefacción para llenar la instalación de calefacción.
2. Instalar un sistema de desconexión para llenar el circuito de calefacción.
3. Conectar todos los elementos según los esquemas de conexiones.

6.2.2 Conexión del circuito de agua caliente sanitaria

**Consejo**

Para conectar un circuito de agua caliente sanitaria, consultar las instrucciones que vienen con el kit de conexión.

6.2.3 Conexión del vaso de expansión

1. Determinar el volumen del vaso de expansión en función del volumen de la instalación.
2. Conectar el vaso de expansión al conducto de retorno del circuito de calefacción.

■ Volumen del vaso de expansión para la instalación

Tab.20 Volumen del vaso de expansión en función del volumen de la instalación

Presión inicial del vaso de expansión	Volumen de la instalación (en litros)							
	100	125	150	175	200	250	300	> 300
50 kPa (0,5 bar)	4,8	6,0	7,2	8,4	9,6	12,0	14,4	Volumen de la instalación x 0,048
100 kPa (1 bar)	8,0	10,0	12,0	14,0	16,0	20,0	24,0	Volumen de la instalación x 0,080
150 kPa (1,5 bar)	13,3	16,6	20,0	23,3	26,6	33,3	39,9	Volumen de la instalación x 0,133

Términos y condiciones de validez:

- Válvula de seguridad calibrada a 3 bar (0,3 MPa).
- Temperatura media del agua: 70 °C
- Temperatura de ida del circuito de calefacción: 80 °C
- Temperatura de retorno del circuito de calefacción: 60 °C
- Presión de llenado del sistema inferior o igual a la presión inicial del vaso de expansión.

6.2.4 Montaje del sifón

Fig.24

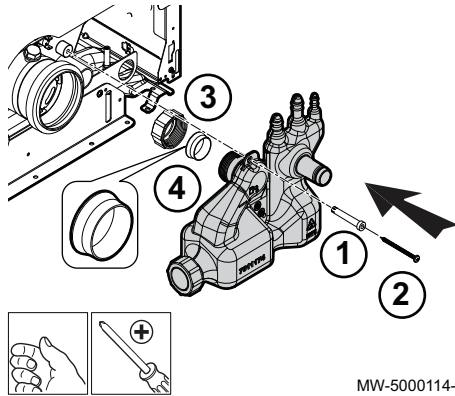

MW-5000114-2

1. Colocar el separador de plástico al sifón.
2. Poner el tornillo en el separador de plástico.
3. Colocar la tuerca de sujeción en el lugar correspondiente de la salida del condensador.
4. Instalar la junta en la salida del condensador.
5. Insertar la entrada del sifón en la junta instalada en la salida del condensador.
6. Apretar la tuerca.
7. Apretar el tornillo de la boquilla del condensador sin forzarlo.



Véase también

Llenado del sifón, página 41

6.2.5 Conexión del conducto de evacuación de los condensados

Usar una estación de neutralización para conseguir un pH superior a 6,5 (conforme a los reglamentos vigentes).

Evacuar los condensados directamente al alcantarillado a través de un sifón. Considerando el nivel de acidez (pH 2,5 – 3), el conducto de evacuación de los condensados debe estar hecho de un material plástico compatible.

Fig. 25 Instalar un conducto de evacuación de plástico, con un diámetro nominal de 32 mm o más, que conduzca al alcantarillado. Los condensados con suficiente pendiente como para garantizar la circulación a través del tubo de evacuación debe ser de al menos 30 mm por metro para una longitud de conducto de evacuación.

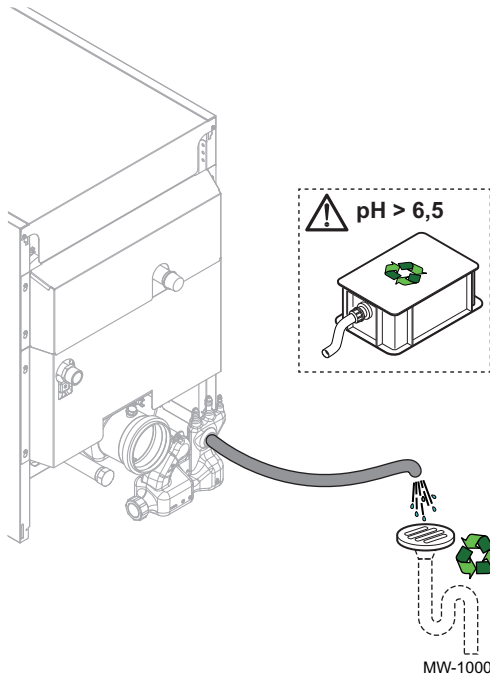

MW-1000134-2

efectuar trabajos de mantenimiento en el sifón.

análisis de tejado.

6.3 Conexiones de gas-oil

6.3.1 Generalidades

El quemador se suministra para una conexión de gasóleo en **bitubo**, compuesta por una manguera para la aspiración y otra para el retorno al depósito.

- Se recomienda vivamente utilizar un filtro de paso flotante para evitar aspirar posos del fondo del depósito. Limpiar el depósito si se va a cambiar la caldera.
- Respetar las categorías de gasóleo.

6.3.2 Conexión del tubo de alimentación de gasóleo

1. Instalar un filtro de gasóleo integrado en la entrada del gasóleo para que no se ensucie la boquilla de inyección. Recomendamos utilizar un filtro desaireador.

Modelo de caldera	Filtro
40 GT Condens	70 µm
50 GT Condens	70 µm

2. Conectar al filtro el tubo de suministro de gasóleo, prestando especial atención a los diámetros recomendados por el fabricante en el manual incluido.

Modelo de caldera	Caudal de gasóleo
40 GT Condens	3,33 kg/h
50 GT Condens	4,2 kg/h

- i Importante**
Si se utiliza un filtro desaireador, será necesario un único tubo de suministro de gasóleo (un solo conducto entre el depósito y el filtro), con una sección transversal menor que la de un tubo de suministro doble.
Ejemplo: para 40 GT Condens (caudal de 3,37 kg/h), si la altura de aspiración es de 2,0 m y la longitud del conducto es de 65 m, la sección transversal interna del tubo será de 6 mm.

3. Comprobar que no haya admisión de aire entre el depósito y el filtro de gasóleo.

6.4 Suministro de aire/salida de los gases de combustión

6.4.1 General

- Las partes desmontables permiten inspeccionar el conducto de humos en toda su extensión.
- Los tramos horizontales de la salida de gases de combustión deben tener una pendiente hacia la caldera de 3° (aproximadamente un 5 %). Los condensados que se forman en las tuberías se envían al sifón de la caldera.
- La sección transversal interior debe ser conforme a la normativa vigente.
- Es necesario deshollinar la chimenea antes de instalar el conducto de evacuación.
- Para evitar que el ruido de la caldera en funcionamiento se transmita al interior de la vivienda, los conductos de humos no deben estar empotrados en las paredes. Usar un manguito pasamuros.
- Fijar los conductos a la pared por medio de abrazaderas y soportes. Los conductos se ven sometidos a tensión cada vez que se pone en marcha la instalación, y con el tiempo corren el riesgo de soltarse. En este caso, la caldera continúa funcionando pero contamina el aire del recinto. Este riesgo aumenta en proporción a la longitud de los conductos de humos hasta la pared o la chimenea.

6.4.2 Longitudes de los conductos de humos

Las longitudes máximas ($L_{m\acute{a}x}$) que figuran en el cuadro son válidas para conductos en los que las secciones horizontales no superan en total un metro. Por cada metro adicional de conducto horizontal hay que aplicar un coeficiente multiplicador de 1,2 al calcular la longitud total L . La longitud total L se calcula sumando las longitudes de los conductos de aire/humos rectos y las longitudes equivalentes de los demás elementos.

- i Importante**
Asegurarse siempre de que L sea inferior a $L_{m\acute{a}x}$.

Tab.21 Longitudes de los conductos de aire/humos

Configuración	Descripción	Materiales	Diámetro	$L_{m\acute{a}x}$ (m) 40 GT Condens 50 GT Condens
B ₂₃ P	Conductos individuales (rígidos) en chimenea (aire comburente tomado del recinto)	PPS	110 mm	20
B ₂₃ P	Conductos individuales (flexibles) en chimenea (aire comburente tomado del recinto)	PPS	110 mm	20 ⁽¹⁾

(1) 16 m si la instalación tiene 3 codos

Longitud equivalente de los conductos de PPS en metros	Diámetro 110 mm
Codo de 90°	2,0 m
Codo de 45°	1,5 m
Tubo de inspección recto	0,5 m
Codo de inspección de 87°	2,0 m
T de inspección	4,5 m
Tubo de inspección para conducto flexible	0,5 m

**Consejo**

Para ver la lista de los accesorios del sistema de gas de combustión y las longitudes equivalentes, consultar el catálogo de tarifas vigente.

6.4.3 Conexiones de tipo B

Fig.26 Conexión rígida de tipo B_{23P} - conductos de humos (aire comburente tomado de la sala de calderas)

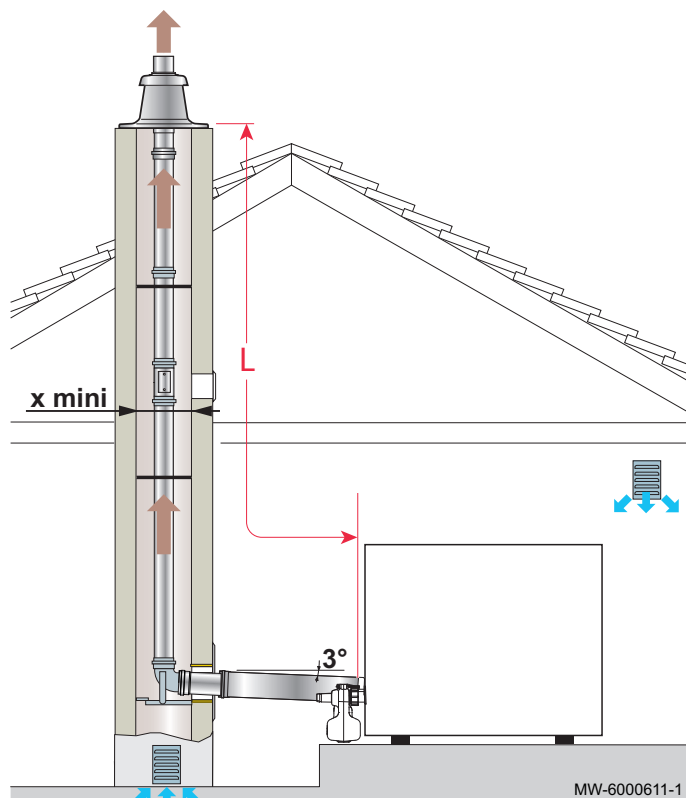

- X** - Sección cuadrada: 140 x 140 mm mínimo
 - Salida de humos circular: 160 mm mínimo

- L** Por cada metro adicional de conducto horizontal hay que restarle 1,2 m a la longitud vertical L_{máx}.

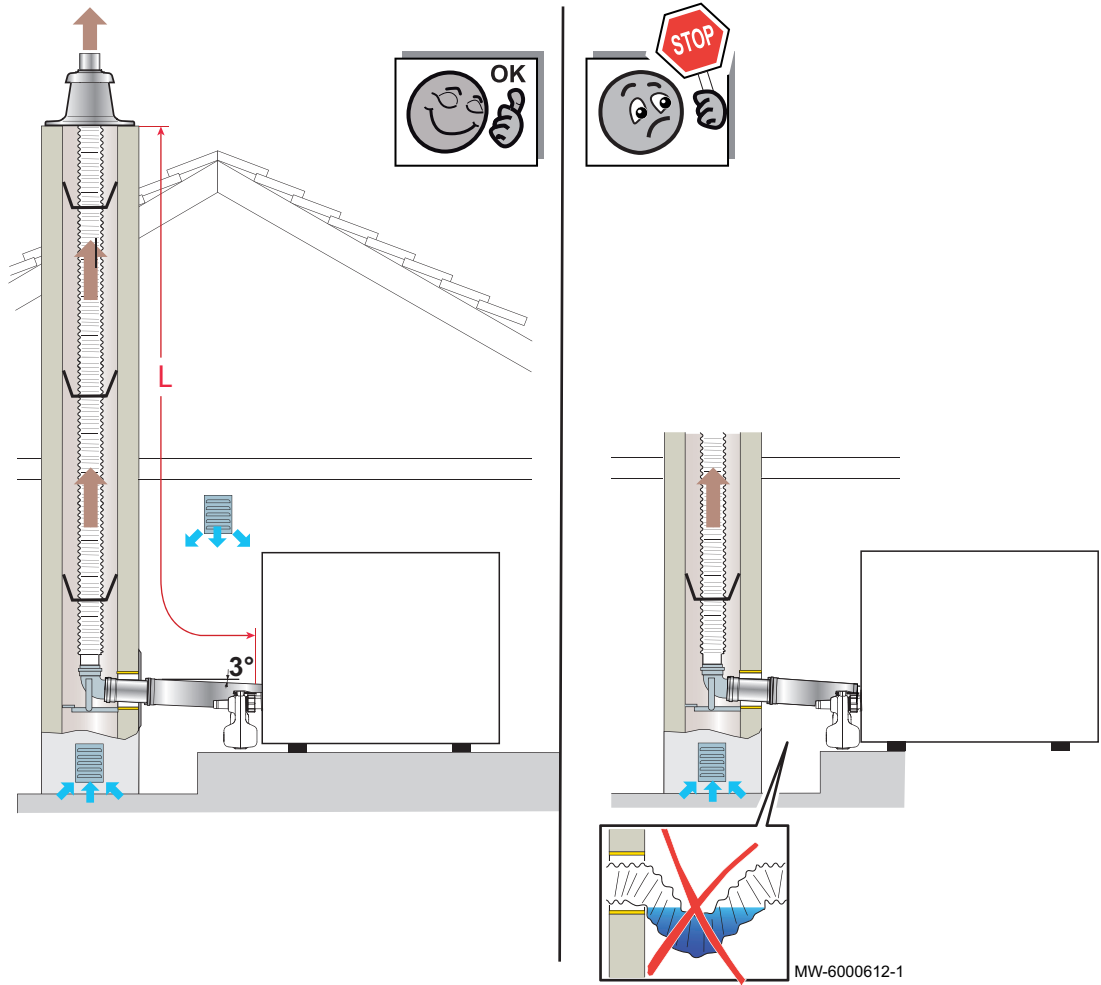
Fig.27 Conexión flexible de tipo B_{23P} - conductos de humos (aire comburente tomado de la sala de calderas)

- L Por cada metro adicional de conducto horizontal hay que restarle 1,2 m a la longitud vertical $L_{\text{máx}}$.

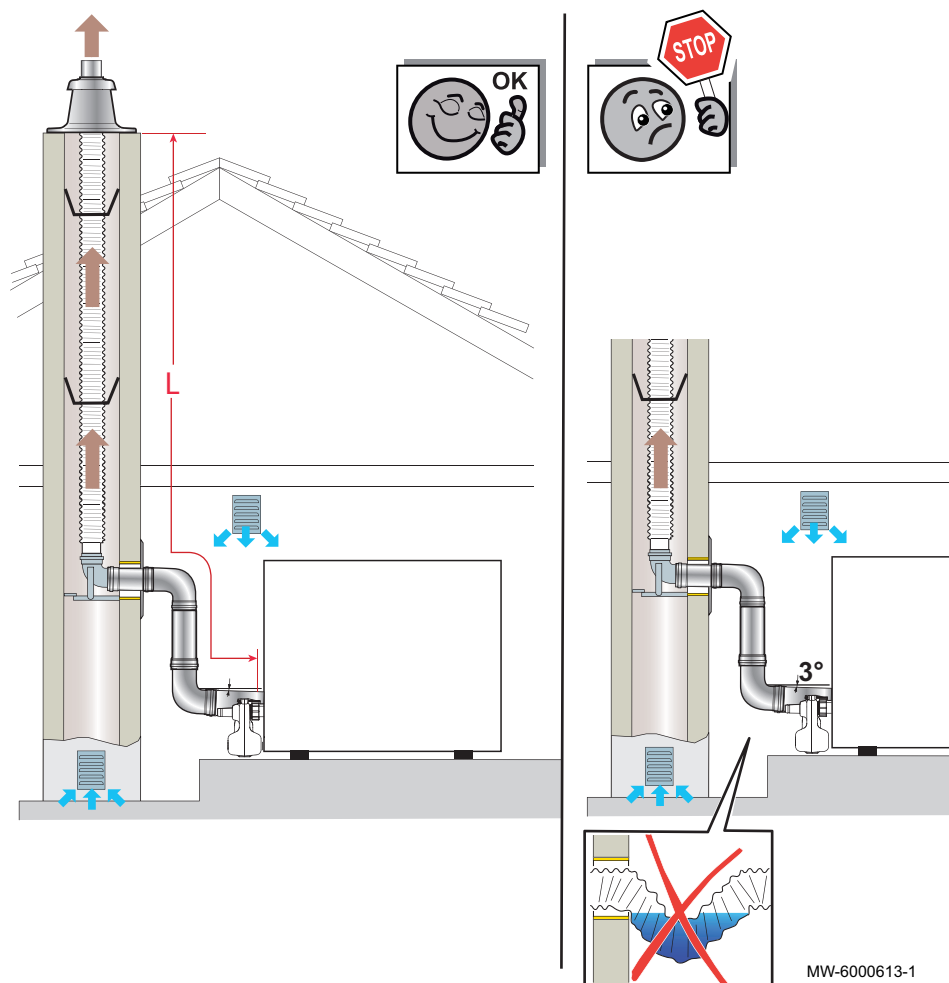
Fig.28 Conexión flexible de tipo B_{23P} con 3 codos - conductos de humos (aire comburente tomado de la sala de calderas)

- L Por cada metro adicional de conducto horizontal hay que restarle 1,2 m a la longitud vertical $L_{m\acute{a}x}$.

6.5 Conexiones eléctricas

6.5.1 Recomendaciones



Advertencia

Efectuar las conexiones eléctricas del aparato conforme a los requisitos de las normas vigente, la información que figura en los esquemas eléctricos facilitados con el aparato y las recomendaciones de este manual de instrucciones. Las conexiones eléctricas debe efectuarlas un profesional cualificado y siempre con el sistema desconectado.

Conectar el aparato a tierra antes de establecer cualquier conexión eléctrica.

Desconectar la alimentación de red antes de cualquier intervención en el aparato o en los accesorios conectados al aparato.

La caldera viene totalmente precableada. No modificar las conexiones interiores del cuadro de mando.

La alimentación eléctrica se obtiene a través del cable de conexión precableado en el aparato.

Si el cable de alimentación sufre daños, debe cambiarlo el fabricante, su servicio posventa o personas con una cualificación similar para evitar cualquier peligro.

El aparato debe alimentarse con un circuito provisto de un interruptor omnipolar con una distancia entre los contactos de al menos 3 mm.

Todas las demás conexiones externas se pueden efectuar a través de los enchufes de conexión (baja tensión).

Francia: La puesta a tierra debe cumplir la norma NFC 15-100.

Bélgica: La puesta a tierra debe cumplir la norma RGIE

Alemania: La puesta a tierra debe cumplir la norma VDE 0100.

Otros países: La puesta a tierra debe cumplir las normas de instalación vigentes.

**Atención**

- Separar los cables de las sondas de los cables de los circuitos de 230 V.
- La instalación debe estar provista de un interruptor principal.

Todas las conexiones se efectúan en los borneros previstos para ello en la caja de conexiones de la caldera.

La potencia disponible por salida es de 450 W (2 A, con $\cos \phi = 0,7$) y la corriente de irrupción debe ser inferior a 16 A. Si la carga sobrepasa cualquiera de estos valores, el control debe transmitirse a través de un contactor que no debe montarse nunca dentro del panel de control; se puede utilizar un riel DIN situado bajo la placa de circuito impreso para fijar este equipamiento. La suma de las corrientes de todas las salidas no debe superar los 4 A.

**Importante**

Si no se respetan estas normas pueden producirse interferencias y un mal funcionamiento de la regulación, e incluso un deterioro de los circuitos electrónicos.

6.5.2 Acceso a la tarjeta electrónica

Fig.29

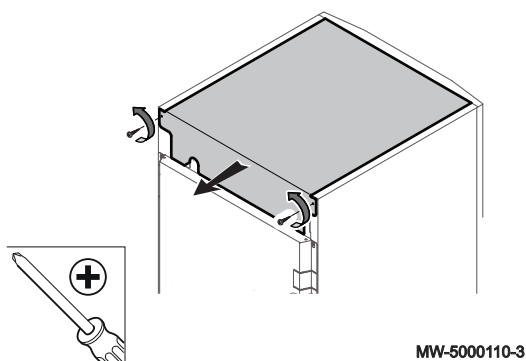

1. Desatornillar y retirar el panel superior.

Fig.30

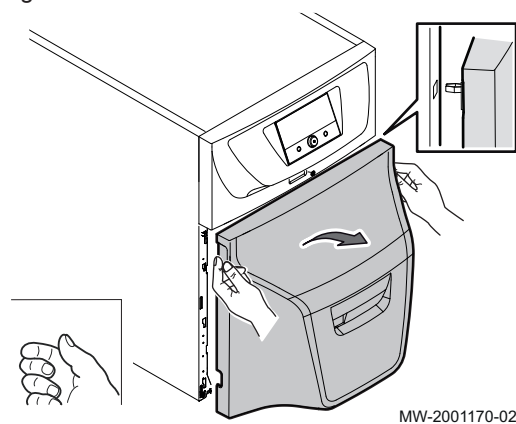

2. Retirar el panel frontal inferior.

Fig.31

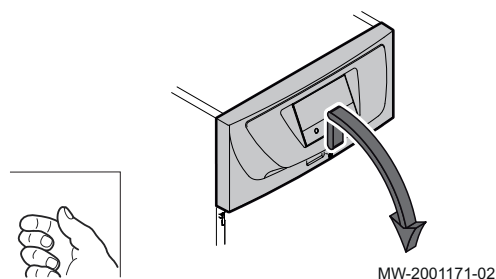

3. Levantar con cuidado el panel frontal superior.
4. Retirar el panel frontal superior.

Fig.32

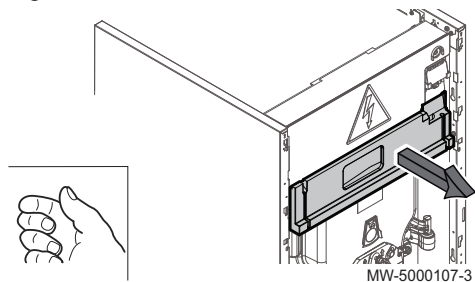

Fig.33

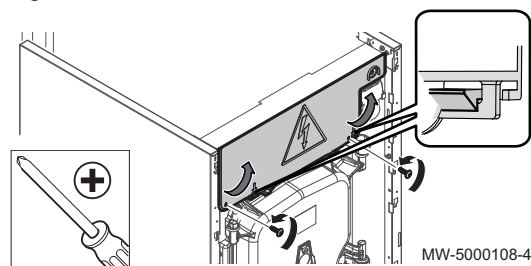

Fig.34

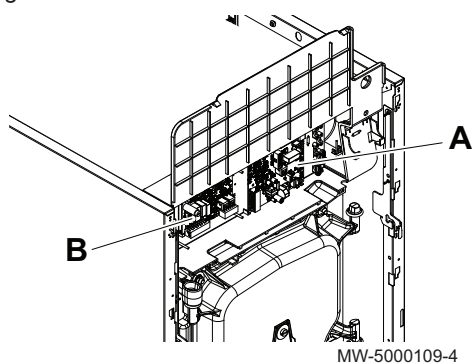
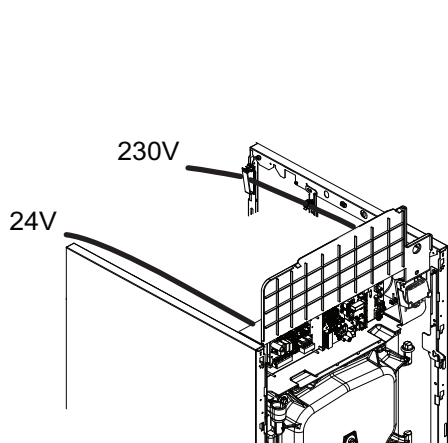

Fig.35



5. Retirar el aislamiento situado debajo del cuadro de mando.

6. Levantar la tapa del cuadro de mando.

7. Acceder al alojamiento de la tarjeta electrónica.

Marca	Descripción
A	Placa electrónica principal CU-OH04
B	Placa electrónica opcional SCB si está conectada

8. Reiniciar cuando se sustituya la placa electrónica.



Consejo

Restablecer los ajustes de fábrica

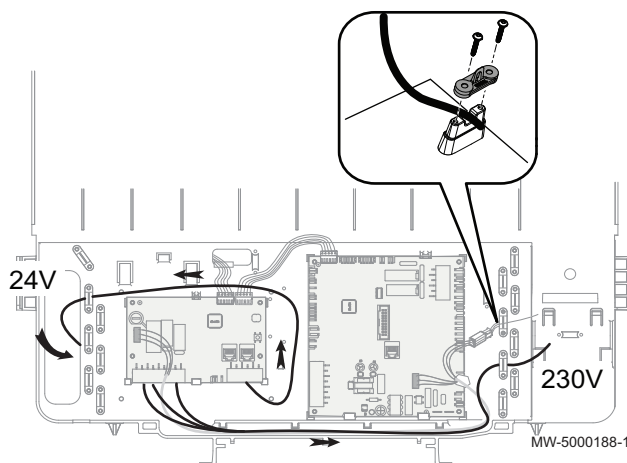

9. Al sustituir la placa electrónica, fijar los cables con retenedores.



Peligro

Separar los cables de las sondas de los cables de los circuitos de 230 V.

6.5.3 Alimentación eléctrica

Tab.22

Tensión de alimentación	230 VCA/50 Hz
Alimentación eléctrica	Monofásica
Fusibles	4 AT para la placa electrónica CU-OH04 principal 2,5 A para la placa electrónica SCB adicional Los fusibles protegen las placas electrónicas.
Cable de alimentación	Precableado en el quemador



Atención

- Respetar las polaridades indicadas en los bornes: fase (L), neutro (N) y tierra (\perp)
- Aunque la caldera esté apagada, sigue circulando corriente dentro del aparato. Es preciso desconectar la alimentación de la caldera en el interruptor omnipolar antes de llevar a cabo ningún trabajo.
- La alimentación de la caldera debe tener un disyuntor de 6 A como máx.

■ Conexión de la bomba ON/OFF y la bomba moduladora del kit

Fig.36

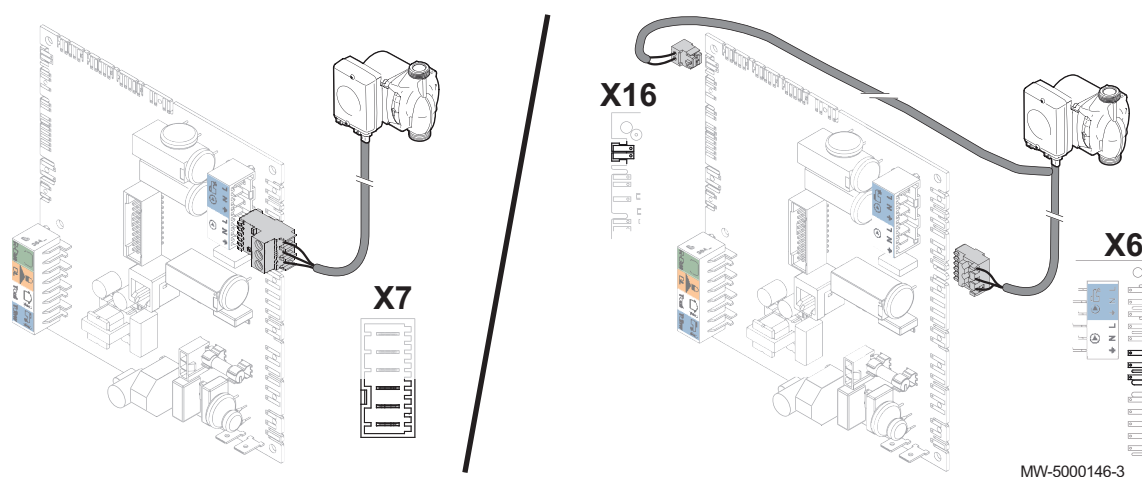

1. Conectar la bomba de calefacción del circuito directo en función del tipo y la configuración de la instalación.

■ Conexión de la bomba auxiliar del circuito de agua sanitaria

Fig.37

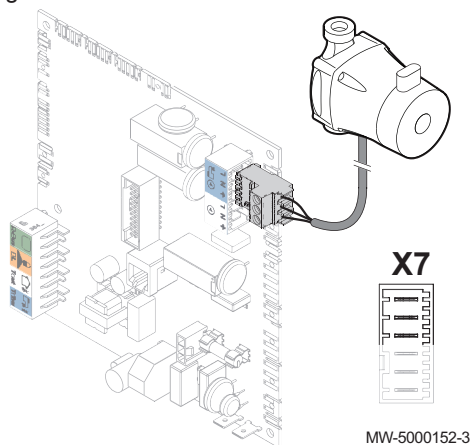

1. Conectar la bomba auxiliar de agua sanitaria a la entrada X7 de la placa de circuito impreso CU-OH04 principal.

Fig.38

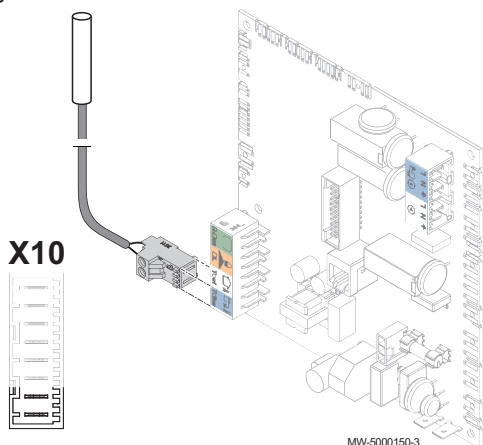

■ **Conexión de la sonda de temperatura del agua caliente sanitaria**

1. Conectar la sonda de temperatura del agua caliente sanitaria a la entrada **Tdhw** de la placa de circuito impreso principal **CU-OH04**.

Fig.39

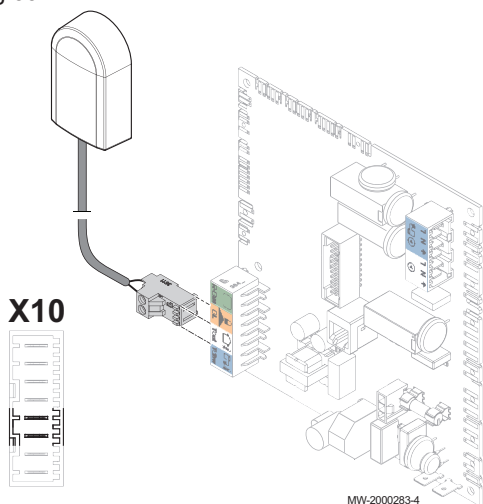

■ **Conexión de la sonda de temperatura exterior**

1. Conectar la sonda de temperatura exterior a la entrada **T out** de la placa de circuito impreso **CU-OH04** principal.

Fig.40

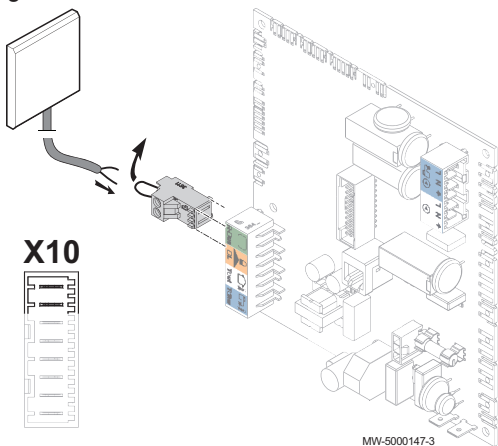

■ **Conexión del termostato de ambiente o la sonda ambiente a la placa de circuito impreso CU-OH04 principal.**

1. Quitar el puente de la entrada **R-Bus** de la placa de circuito impreso **CU-OH04** principal.
2. Conectar el termostato de ambiente o la sonda ambiente a la entrada **R-Bus** de la placa de circuito impreso **CU-OH04** principal.

6.6 Llenado de la instalación

6.6.1 Limpieza de instalaciones nuevas e instalaciones de menos de 6 meses

Antes de llenar la instalación de calefacción, es esencial quitar cualquier residuo (cobre, calafateado, fundente de soldar) de la instalación.

1. Limpiar la instalación con un limpiador universal potente.
2. Limpiar la instalación con un volumen de agua de al menos 3 veces el volumen que contiene el sistema de calefacción central (hasta que el agua salga limpia y no muestre impurezas).

6.6.2 Enjuague de una instalación existente

Antes de llenar la instalación de calefacción, es esencial eliminar cualquier depósito de residuos que se haya acumulado en el circuito de calefacción con el paso de los años.

1. Eliminar cualquier residuo depositado en la instalación.
2. Limpiar la instalación con un volumen de agua de al menos 3 veces el volumen que contiene el sistema de calefacción central (hasta que el agua salga limpia y no muestre impurezas).

6.6.3 Llenado de la instalación de calefacción

Fig.41

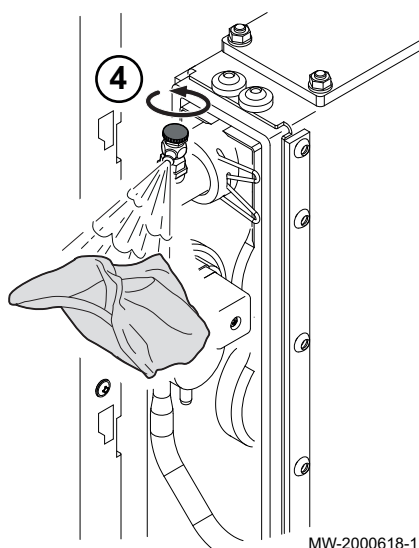

Enjuagar bien la instalación de calefacción antes de llenarla.

1. Llenar la instalación de calefacción hasta alcanzar una presión de 0,15 - 0,2 MPa (1,5 - 2 bar).
2. Comprobar la estanqueidad de las conexiones hidráulicas.
3. Purgar completamente el circuito de calefacción para un funcionamiento óptimo.
4. Accionar el purgador manual del condensador.

6.6.4 Llenado del sifón



Peligro

Si la caldera funciona con el sifón vacío, habrá un escape de los productos de combustión al cuarto donde esté instalada la caldera.

Fig.42

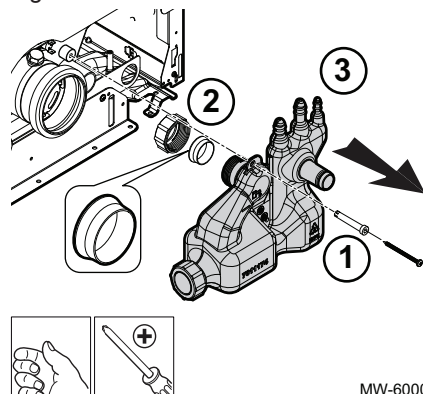

1. Quitar el tornillo de sujeción + arandela del sifón.
2. Desenroscar la tuerca.
3. Quitar el sifón.
4. Quitar el separador.
5. Enjuagar el sifón.

Fig.43

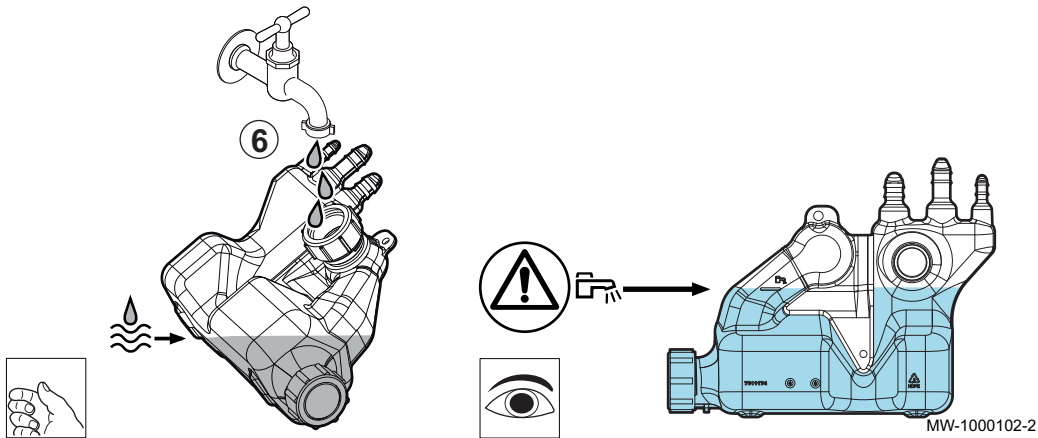
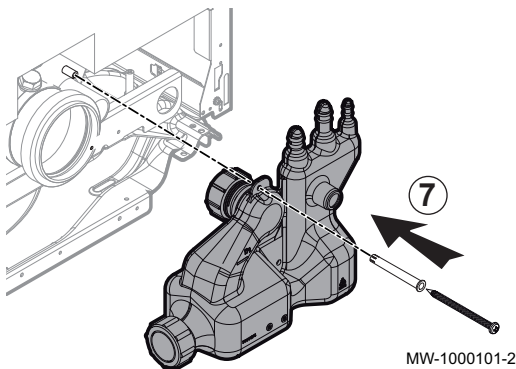



Fig.44



6. Rellenar el sifón con agua hasta la marca .
7. Colocar el separador en su lugar.
8. Empujar hacia abajo el sifón tanto como se pueda contra el separador.
9. Apretar la tuerca.
10. Poner el tornillo de sujeción + arandela en su lugar.

6.7 Finalización de la instalación

1. Comprobar que el equipamiento de la caldera y los termostatos funcionan correctamente.
2. Comprobar que los termostatos están bien ajustados.
3. Volver a montar el panel o paneles frontales.
4. Recoger y guardar o tirar a la basura los materiales del embalaje.
5. Entregar todos los manuales al usuario final.

7 Puesta en marcha

7.1 Generalidades

La caldera se pone en servicio para poder usarla por primera vez, después de una parada prolongada (más de 28 días) o después de cualquier circunstancia que requiera una reinstalación completa de la caldera. La puesta en servicio de la caldera permite al usuario revisar los diversos ajustes y comprobaciones que hay que realizar para poner en marcha la caldera con total seguridad.

7.2 Comprobaciones necesarias antes de la puesta en servicio

Comprobar los siguientes puntos:

1. Nivel de llenado del depósito de almacenamiento de combustible y tipo de combustible (se recomienda gasóleo).
2. Estanqueidad del conducto de gasóleo
3. Desgasificación del conducto de alimentación de gasóleo del depósito de almacenamiento hasta el filtro de gasóleo.
4. Conexiones eléctricas.
5. Presencia de toma de tierra y el correspondiente circuito de conexión a tierra.
6. Corregir el llenado y la purga de la instalación y la caldera.
7. Presión del agua en la instalación de calefacción: entre 1,5 y 2,0 bar (0,15 y - 0,20 MPa)
8. Nivel de llenado del sifón hasta la marca.
9. Estanqueidad del circuito de condensados.
10. Libre evacuación de condensados.
11. Estanqueidad de las conexiones de los conductos (combustible y agua).

7.3 Procedimiento de puesta en servicio

7.3.1 Puesta en servicio inicial



Atención

La primera puesta en servicio solo puede realizarla un profesional cualificado.

Cuando se enciende el panel de control por primera vez, puede iniciarse un ciclo de purga durante el ciclo de arranque. La pantalla muestra diversos mensajes de información breves a efectos de comprobación. Estos mensajes de información se presentan de manera secuencial.

1. Abrir la entrada de gasóleo.
2. Encender la caldera accionando el interruptor de marcha/paro de la misma.
⇒ La caldera está encendida. Se muestra el mensaje **Bienvenido**.
3. Seleccionar país .
4. Seleccionar idioma .
5. Ajustar la: Fecha y hora .
6. Seleccionar: **Confirmar**, para guardar la configuración.
7. Ajustar los componentes (termostatos, regulación) de manera que se produzca una demanda de calor.
8. La caldera inicia su ciclo de arranque.
9. El ciclo de purga se pone en marcha automáticamente al arrancar el aparato, si se produce un error o durante un rearme manual si se dan las siguientes condiciones:
 - sonda de agua caliente sanitaria conectada;
 - Temperatura del agua caliente sanitaria inferior a 35 °C.

Fig.45

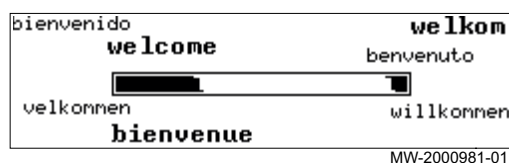

MW-2000981-01

Fig.46



MW-2001514-02

7.3.2 Configuración de la instalación con el panel de control

1. Acceder al menú: **Función circuito**.

Tab.23

Tipo de acceso	Ruta de acceso
Acceso directo: desde la pantalla de inicio principal	No disponible
Acceso rápido: desde cualquier pantalla	→ Pulsar la tecla → Seleccionar: Instalador → Escribir el código: 0012 → Seleccionar: Configuración de instalación → Seleccionar: Zone1 → Seleccionar: Función circuito

2. Seleccionar la **Función circuito** deseada usando el selector .
 - 0 = Desactivado: La Zone1 no está activada.
 - 1 = Directo: La Zone1 está configurada en un circuito directo.
3. Pulsar el selector para confirmar el valor.
4. Para volver a la pantalla principal, pulsar la tecla de retorno .

7.4 Parámetros de Aceite

7.4.1 Ajuste de la compuerta de aire

Fig.47 Ajuste de la compuerta de aire

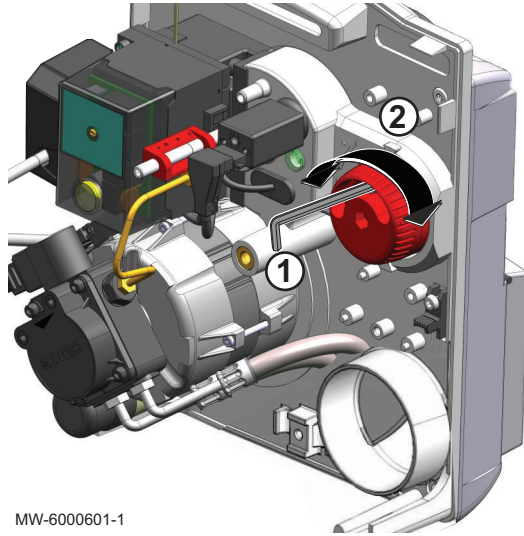

MW-6000601-1

1. Desatornillar el tornillo (llave Allen de 4 mm, suministrada).
2. Ajustar la apertura de la compuerta de aire.
3. Apretar el tornillo.

Tab.24 Valores de ajuste

	Ajuste de la compuerta de aire
40 GT Condens	55
50 GT Condens	85

7.4.2 Ajuste de la ranura de recirculación

Fig.48 Ajuste de la ranura de recirculación

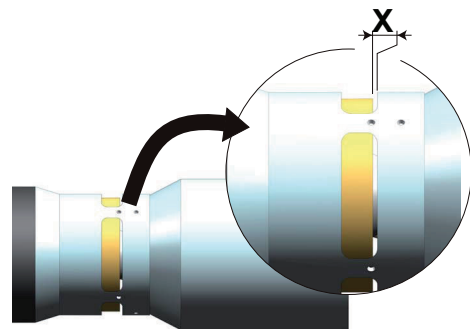
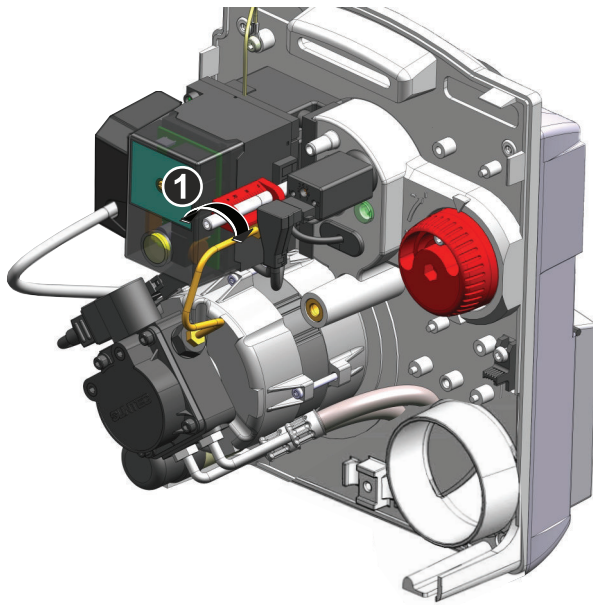

MW-5000214-2

1. Ajustar la ranura de recirculación

	Ranura de recirculación (dimensión X) en mm
40 GT Condens	4
50 GT Condens	3

7.4.3 Ajuste de la posición de los electrodos de encendido

Fig.49 Separación de los electrodos de encendido

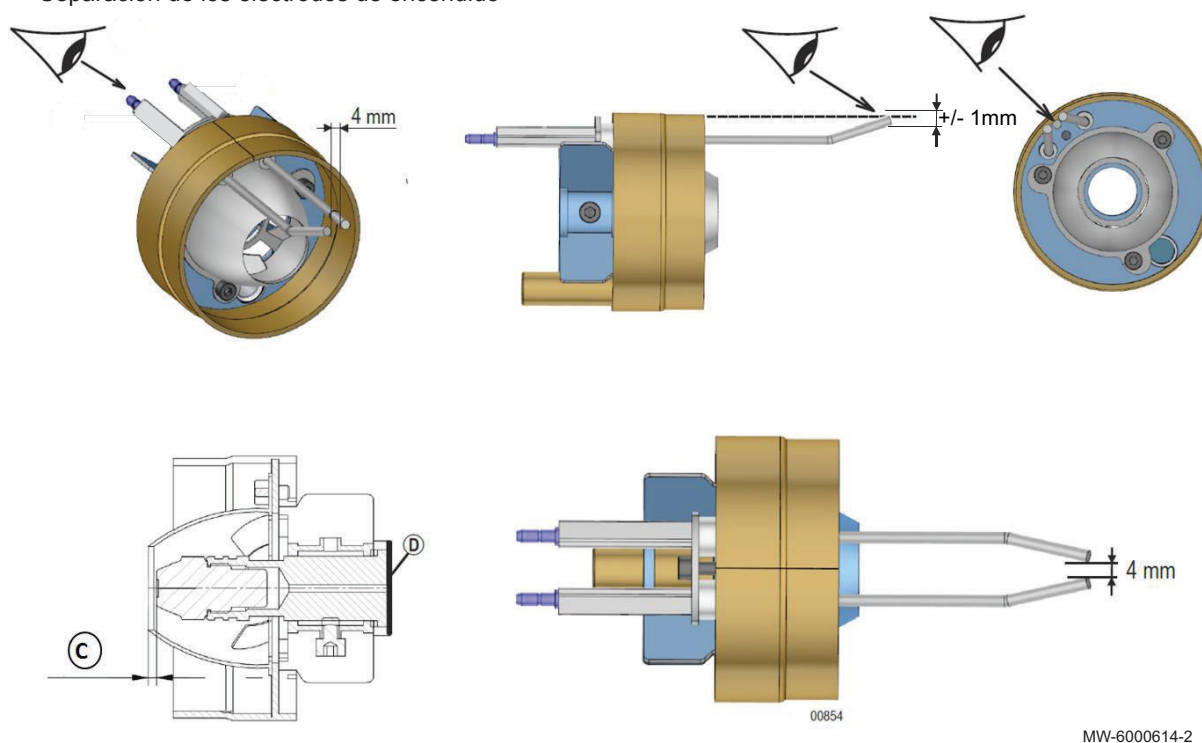

1. Comprobar la posición de los electrodos de encendido.

	Unidad	40 GT Condens	50 GT Condens
El número de anillos se multiplica por el grosor del anillo ⁽¹⁾ (D)	mm	1x1 + 1x3	2x1 + 1x3
C	mm	2	2,5
Boquilla		Danfoss 0,65–80° S	Danfoss 0,85 – 80° SFD
(1) El número de anillos se proporciona como guía y puede variar dependiendo de las distintas tolerancias de montaje.			

7.4.4 Ajuste de la combustión del quemador

Comprobar la combustión midiendo el porcentaje de O₂ (CO₂) en el conducto de evacuación de gases de combustión.

- Para evitar errores de medición, el recorrido de los productos de la combustión entre la chimenea y el collarín de la caldera debe ser estanco.
- La caldera debe funcionar durante al menos 5 minutos si ha alcanzado la temperatura y 10 minutos si está fría.

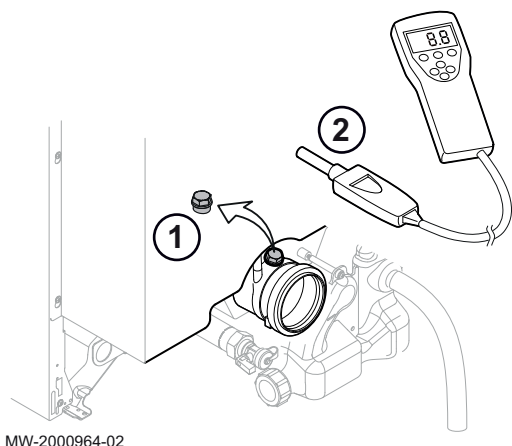

MW-2000964-02

1. Desenroscar el tapón del análisis de la combustión.
2. Conectar el analizador de la combustión. Procurar cerrar bien la abertura alrededor de la sonda mientras se hacen mediciones.
3. Medir el contenido de O₂ (CO₂) de los gases de combustión como un porcentaje.
4. Rellenar el cuadro inferior con los valores medidos.

Tab.25 Valores medidos

	Valores medidos
Potencia del quemador (kW)	
Presión del gasóleo (MPa (bar))	
O ₂ (%)	
Presión de aire en el cabezal (mbar)	

5. Si el nivel de CO₂ no se corresponde con el valor requerido, corregirlo girando el tornillo de regulación de la compuerta de aire.
6. En caso necesario, configurar los ajustes de higiene de la combustión mediante la dimensión X, para cumplir con los requisitos de combustión aplicables en el país.
7. Una vez finalizada la medición, poner de nuevo en su sitio el tapón del análisis de la combustión.

■ Valores de fábrica

Tab.26 Valores de ajuste de fábrica

Modelo de caldera	Unidad	40 GT Condens	50 GT Condens
Potencia del quemador	kW	40	50
Presión de gasóleo	bar	18	20
CO ₂	(% volumen)	13	13
Presión de aire en el cabezal	mbar	11	12

7.5 Lista de ajustes posteriores a la puesta en servicio

1. Ajustar los parámetros específicos de la instalación.
2. Ajustar la curva de calefacción.

7.6 Finalización de la puesta en servicio

1. Volver a montar el panel o paneles frontales.
2. Aumentar la temperatura de la instalación de calefacción hasta aproximadamente los 50 °C.
3. Apagar la caldera.
4. Después de unos 10 minutos, purgar el aire de la instalación de calefacción.
5. Comprobar la presión hidráulica. Si es necesario, completar el nivel de agua de la instalación de calefacción (presión hidráulica recomendada de 0,15 - 0,18 MPa (1,5 - 1,8 bar)).
6. Enseñar al usuario cómo funcionan la instalación, la caldera y el controlador.
7. Informar al usuario de la periodicidad con la que hay que realizar el mantenimiento.
8. Entregar todos los manuales al usuario.
⇒ En este punto concluye la puesta en servicio de la caldera.

8 Funcionamiento

8.1 Navegación por los menús

Fig.50 Pantalla de espera

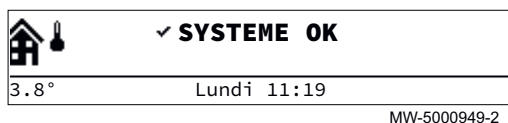

Pulsar cualquier tecla o girar el selector para encender la retroiluminación de la pantalla del panel de control.



Importante

Si no se pulsa ninguna tecla durante 3 minutos, la retroiluminación del panel de control se apaga.

Fig.51 Acceso al menú principal

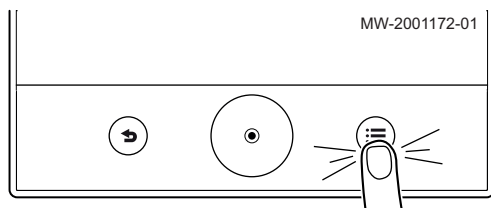

Pulsar la tecla para acceder al menú principal.

Fig.52 Selección

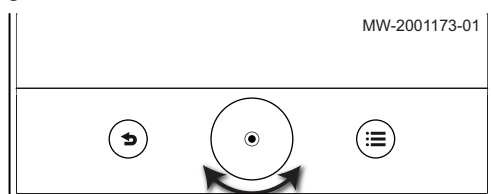

Girar el selector para seleccionar:

- un menú;
- una página de la pantalla de inicio;
- un parámetro;
- un ajuste.

Fig.53 Confirmación

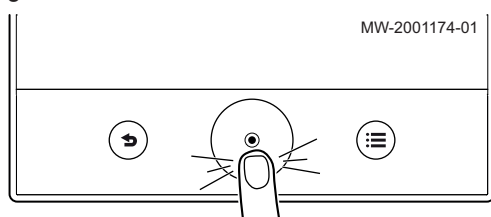

Pulsar el botón para confirmar:

- un menú;
- una página de la pantalla de inicio;
- un parámetro;
- un ajuste.

Fig.54 Retorno a la pantalla de inicio

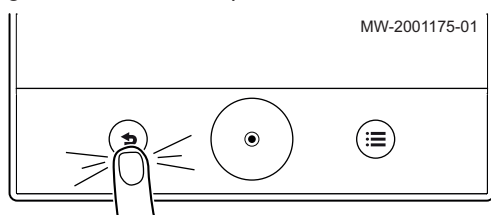

Pulsar el botón de retorno las veces necesarias para volver a la pantalla de inicio.

Para volver a la pantalla de inicio, pulsar y mantener pulsado el botón de retorno .

8.2 Puesta en marcha la caldera

1. Comprobar que el depósito contiene combustible.
2. Abrir la válvula de entrada de gasóleo.
3. Encender la caldera.
4. Comprobar la presión hidráulica de la instalación indicada en la interfaz de usuario.



Importante

La presión hidráulica recomendada es de 0,15 – 0,2 MPa (1,5 – 2,0 bar).

5. Confirmar la selección pulsando el selector .

⇒ Si la caldera está conectada a un acumulador de agua caliente sanitaria, la caldera comienza un ciclo de purga automática que dura unos 3 minutos y que se repite cada vez que se corta la corriente. Si hay algún problema, aparece un mensaje de error en la pantalla de inicio.

8.3 Apagado de la caldera

La caldera debe apagarse en determinadas situaciones, por ejemplo, durante cualquier intervención que se realice en los equipos. En otras situaciones, como un periodo de ausencia prolongado, recomendamos que se use el modo de

funcionamiento  **Sistema en modo vacaciones** para beneficiarse de la función antibloqueo de la caldera y para proteger la instalación contra las heladas.

Para apagar la caldera:

1. Apagar la caldera.

8.4 Protección antiheladas



Atención

La función de protección antiheladas no funciona si la caldera se ha apagado.



Atención

El sistema de protección integrado solo protege la caldera, no la instalación de calefacción.



Atención

Vaciar la caldera y la instalación de calefacción si la vivienda va a estar desocupada durante un periodo largo de tiempo y hay riesgo de heladas.



Importante

Para evitar que se congelen los radiadores y la instalación en lugares en los que exista dicho riesgo (p. ej., en un garaje o en una sala de equipos), se recomienda conectar una sonda de temperatura exterior a la caldera.

Cuando la temperatura del agua de la caldera baja demasiado, se pone en funcionamiento el sistema integrado de protección de la caldera. Este sistema de protección funciona del siguiente modo:

Tab.27

Temperatura del agua	Descripción del funcionamiento
<7 °C	Si la temperatura del agua es superior a 10 °C, la bomba de circulación arranca y se detiene. La bomba de circulación continúa funcionando durante un breve intervalo de tiempo.
<4 °C	La caldera se pone en marcha y se detiene si la temperatura del agua es superior a 35 °C.

9 Ajustes

9.1 Definición del término «zona»

Zona: término asignado a los distintos circuitos hidráulicos (**Zone1**, **Zone2**). Indica varias salas alimentadas por el mismo circuito.



Zone1



Zone2 (solo si está conectada la placa electrónica opcional)



Pueden modificarse todos los nombres y símbolos de zona.

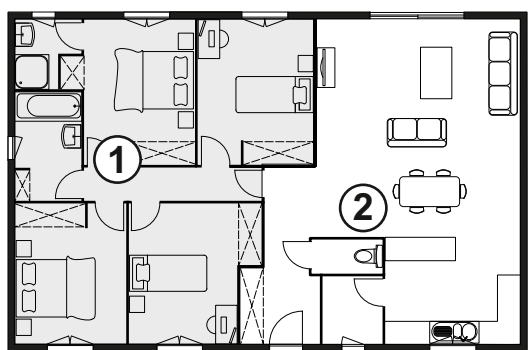



Fig.55









MW-1001145-2

Tab.28 Símbolos disponibles

Símbolo	Valor del símbolo	Asignación del símbolo
	0	Ninguna
	1	Todas
	2	Dormitorio
	3	Salón

Símbolo	Valor del símbolo	Asignación del símbolo
	4	Estudio
	5	Exterior
	6	Cocina
	7	Sotano

Tab.29 Símbolos disponibles (solo si está conectada la placa electrónica opcional)

Símbolo	Valor del símbolo	Asignación del símbolo
	8	Piscina
	9	Acumulador de ACS
	10	Acumul. eléct. ACS
	11	Acumul. en capas ACS
	12	Acumul. caldera int.
	13	Programación horaria

9.2 Definición del término «actividad»

Actividad: este término se usa al programar franjas horarias. Hace referencia al nivel de confort deseado por el cliente para las distintas actividades a lo largo del día. Cada actividad lleva asociada una temperatura de consigna. La última actividad del día sigue siendo válida hasta la primera actividad del día siguiente.

Fig.56

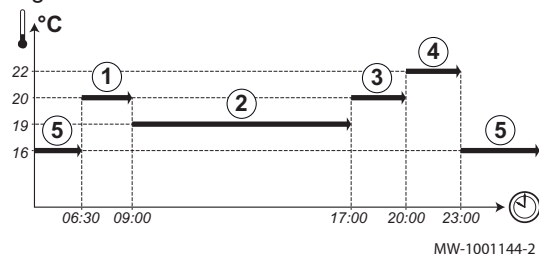

Tab.30 Ejemplo



Inicio de la actividad	Actividad	Valor de consigna de temperatura ambiente
6:30	Mañana ①	20 °C
9:00	Ausente ②	19 °C
17:00	Inicio ③	20 °C
20:00	Tarde ④	22 °C
23:00	Noche ⑤	16 °C

9.3 Acceso al nivel Instalador

Determinados parámetros, que pueden afectar al funcionamiento del aparato, están protegidos con un código de acceso. El instalador es la única persona autorizada para modificar dichos parámetros.

1. Acceder al menú: **Instalador**.

Tab.31

Tipo de acceso	Ruta de acceso
Acceso directo: desde la pantalla de inicio principal	No disponible
Acceso rápido: desde cualquier pantalla	→ Pulsar la tecla  → Seleccionar:  Instalador

2. Escribir el código **0012**.

⇒ El usuario se encuentra en el siguiente menú: **Instalador**.



Si no se lleva a cabo ninguna acción en el transcurso de 30 minutos, el sistema saldrá de forma automática del nivel de instalador.

9.4 Lista de parámetros

9.4.1 Lista de submenús del menú Instalador

Los parámetros del aparato están descritos en la interfaz de usuario. Algunos de estos parámetros se enumeran en los siguientes capítulos, con información adicional y sus valores predeterminados.

Tab.32

Tipo de acceso	Ruta de acceso
Acceso directo: desde la pantalla de inicio principal	No disponible
Acceso rápido: desde cualquier pantalla	→ Pulsar la tecla  → Seleccionar:  Instalador

Tab.33

Submenú	Parámetro	Descripción	 Consejo Capítulo
Configuración de instalación		Zone1	Zone1 submenú
		Zone2 (solo si está conectada la placa electrónica opcional SCB)	Zone2 submenú
		Agua cal. sanit.	Agua cal. sanit. submenú
		Temperatura exterior Parámetros y variables relacionados con la sonda de temperatura exterior	Temperatura exterior submenú
		Caldera de gasóleo Parámetros y variables relacionados con la caldera de gasóleo	Caldera de gasóleo submenú
Señales		Zone1	Lectura de parámetros
		Zone2 (solo si está conectada la placa electrónica opcional SCB)	
		Agua cal. sanit.	
		Temperatura exterior Parámetros y variables relacionados con la sonda de temperatura exterior	
		Caldera de gasóleo Parámetros y variables relacionados con la caldera de gasóleo	
Contadores		Zone1	Lista de parámetros del menú Medidor
		Zone2 (solo si está conectada la placa electrónica opcional SCB)	
		Agua cal. sanit.	
		Caldera de gasóleo Parámetros y variables relacionados con la caldera de gasóleo	
Puesta en marcha		Modo de prueba	Menú de puesta en servicio
		Prueba de potencia	
		Prueba de entrada	



Submenú	Parámetro	Descripción	 Consejo Capítulo
Ver recordatorio de servicio	AP010	Notif mantenim Tipo de mantenimiento necesario basado en horas de quemador y horas de funcionamiento	Configuración del mensaje de mantenimiento
	AC002	Hs ProdEne ÚltMant Número de horas que el aparato ha producido energía desde el último servicio	
	AC003	Hs Oper ÚltManten Número de horas desde el último servicio del aparato	
	AC004	Núm Arranq ÚltMant Número de arranques del generador desde el último mantenimiento.	
	AC001	Horas Conexión Red Número de horas que el aparato ha estado conectado a la red eléctrica	
Historial de errores			Visualización y borrado de la memoria de errores
Datos del instalador	AP089	Nombre Instalador Nombre del instalador	Personalización del panel de control Instrucciones de uso
	AP090	Teléfono Instalador Teléfono del instalador	
Menú Avanzado		Detección automática	Restauración de ajustes
		Establecer código de configuración	
		Reseteando ajustes de fábrica	
		Buscador	
Salir del modo instalador		Permite que el Instalador vuelva al modo Usuario	

■ Zone1 submenú

Estos parámetros pueden consultarse en la placa electrónica principal **CU-OH04**.

CP : Circuits Parameters = Parámetros del circuito de calefacción

Tab.34

Tipo de acceso	Ruta de acceso
Acceso directo: desde la pantalla de inicio principal	No disponible
Acceso rápido: desde cualquier pantalla	<ul style="list-style-type: none"> → Pulsar la tecla  → Seleccionar:  Instalador → Escribir el código: 0012 → Seleccionar: Configuración de instalación → Seleccionar: Zone1

Tab.35

Submenú	Parámetro	Descripción	Ajuste de fábrica
Función circuito	CP020	Tipo de zona directa conectada <ul style="list-style-type: none"> • 0 = Desactivado • 1 = Directo 	1
Establecer temperaturas calefacción	CP080	Noche : Consigna ambiente usuario zona de actividad Se puede configurar desde 5 °C hasta 30 °C	16
	CP081	Inicio : Consigna ambiente usuario zona de actividad Se puede configurar desde 5 °C hasta 30 °C	20
	CP082	Ausente : Consigna ambiente usuario zona de actividad Se puede configurar desde 5 °C hasta 30 °C	6
	CP083	Mañana : Consigna ambiente usuario zona de actividad Se puede configurar desde 5 °C hasta 30 °C	21
	CP084	Tarde : Consigna ambiente usuario zona de actividad Se puede configurar desde 5 °C hasta 30 °C	22
Modo Operac Circuito	CP320	Modo de operación circuito <ul style="list-style-type: none"> • 0 = Programación • 1 = Manual • 2 = Antiheladas • 3 = Temporal 	0
Programación horaria Calefacción		<ul style="list-style-type: none"> • Programa 1 • Programa 2 • Programa 3 	
 Consejo Capítulo: Ajuste de la curva de calefacción	CP230	Pendiente del circuito calefacción	1,5
	CP210	Pie de curva de la pendiente del circuito en modo confort	15
	CP220	Pie de curva de la pendiente del circuito en modo reducido	15
	CP000	Consigna máxima de la temperatura de ida de la zona	90
General		Nombre del circuito	Zone1
		Nombre corto del circuito	CIRCA
	CP660	Símbolo usado para mostrar este circuito	3
	CP040	Temporizado de la postcirculación de la bomba del circuito	3
	CP070	Consigna ambiente para cambiar de confort a reducida en modo calefacción	16
	CP340	Modo de reducción nocturna. Paro o circuito en funcionamiento <ul style="list-style-type: none"> • 0 = Parada demanda calor • 1 = Modo reducción noct 	1
	CP640	Nivel lógico contacto Opentherm del circuito	1
	CP780	Selección de la estrategia de control para circuito	0
Menú Avanzado	CP750	Tiempo máximo precalentamiento zona	0
	CP520	Ajuste de potencia del circuito	100
	CP670	Configuración del emparejado de Unidad Ambiente por zona	
Nombre comercial del aparato			



■ Zone2 submenú

Estos parámetros pueden consultarse en la placa electrónica opcional **SCB**.

Solo si está conectada la placa electrónica opcional **SCB**.

CP : Circuits Parameters = Parámetros del circuito de calefacción

Tab.36

Tipo de acceso	Ruta de acceso
Acceso directo: desde la pantalla de inicio principal	No disponible
Acceso rápido: desde cualquier pantalla	→ Pulsar la tecla  → Seleccionar:  Instalador → Escribir el código: 0012 → Seleccionar: Configuración de instalación → Seleccionar: Zone2

Tab.37

Submenú	Parámetro	Descripción	Ajuste de fábrica
Función circuito	CP020	Tipo de zona directa conectada <ul style="list-style-type: none"> • 0 = Desactivado • 1 = Directo • 2 = Circuito de mezcla • 3 = Piscina • 4 = Alta temperatura • 5 = Fancoil • 6 = Acumulador de ACS • 7 = ACS (eléctrico) • 8 = Programación horaria 	2
Establecer temperaturas calefacción	CP080	Noche : Consigna ambiente usuario zona de actividad Se puede configurar desde 5 °C hasta 30 °C	16
	CP081	Inicio : Consigna ambiente usuario zona de actividad Se puede configurar desde 5 °C hasta 30 °C	20
	CP082	Ausente : Consigna ambiente usuario zona de actividad Se puede configurar desde 5 °C hasta 30 °C	6
	CP083	Mañana : Consigna ambiente usuario zona de actividad Se puede configurar desde 5 °C hasta 30 °C	21
	CP084	Tarde : Consigna ambiente usuario zona de actividad Se puede configurar desde 5 °C hasta 30 °C	22
Modo Operac Circuito	CP320	Modo de operación circuito <ul style="list-style-type: none"> • 0 = Programación • 1 = Manual • 2 = Antiheladas • 3 = Temporal 	0
Programación horaria Calefacción		<ul style="list-style-type: none"> • Programa 1 • Programa 2 • Programa 3 	
 Consejo Capítulo: Ajuste de la curva de calefacción	CP230	Pendiente del circuito calefacción	0,7
	CP210	Pie de curva de la pendiente del circuito en modo confort	15
	CP220	Pie de curva de la pendiente del circuito en modo reducido	15
	CP000	Consigna máxima de la temperatura de ida de la zona	50



Submenú	Parámetro	Descripción	Ajuste de fábrica
General		Nombre de la zona de usuario	
		Nombre corto de la zona de usuario	
	CP660	Símbolo usado para mostrar este circuito	3
	CP040	Tiempo postcirculación bomba zona	4
	CP030	Ancho de banda para modulación de la válvula mezcladora	12
	CP050	Decalaje entre consigna calculada y consigna circuito de válvula mezcladora	4
	CP070	Consigna ambiente para cambiar de confort a reducida en modo calefacción	16
	CP340	Modo de reducción nocturna. Paro o circuito en funcionamiento • 0 = Parada demanda calor • 1 = Modo reducción noct	1
	CP640	Nivel lógico contacto Opentherm del circuito	1
CP780	Selección de la estrategia de control para circuito	0	
Secado del suelo  Consejo Capítulo: Secado del suelo	CP470	Días secado suelo Número de días del programa de secado de suelo	0
	CP480	TempInicio SecSuelo Ajuste de la temperatura inicial del programa de secado del suelo	20
	CP490	TempFin SecSuelo Ajuste de la temperatura de parada del programa de secado del suelo	20
Menú Avanzado	CP330	Tiempo necesario para que la válvula este totalmente abierta	60
	CP750	Tiempo máximo precalentamiento zona	2
	CP770	Zona tras acumulador de reserva	1
	CP520	Ajuste de potencia del circuito	100
	CP670	CanalBUS UnidAmbCirc Configuración del emparejado de Unidad Ambiente por zona	
Nombre comercial del aparato			

■ Agua cal. sanit. submenú

Debe conectarse una sonda de agua caliente sanitaria a la placa electrónica principal CU-OH04 para mostrar estos parámetros.

DP : Direct Hot Water Parameters = parámetros del acumulador de agua caliente sanitaria

Tab.38

Tipo de acceso	Ruta de acceso
Acceso directo: desde la pantalla de inicio principal	No disponible
Acceso rápido: desde cualquier pantalla	→ Pulsar la tecla  → Seleccionar:  Instalador → Escribir el código: 0012 → Seleccionar: Configuración de instalación → Seleccionar: Agua cal. sanit.

Tab.39

Submenú	Parámetro	Descripción	Ajuste de fábrica
Establecer temperaturas calefacción	DP070	ConsignaConfortACS: Consigna confort ACS	55
	DP080	ConsignaReducidACS: Consigna reducida ACS	10



Submenú	Parámetro	Descripción	Ajuste de fábrica
Modo ACS	DP200	Modo funcionamiento ACS; 0:horario, 1>manual, 2:anti-hielo <ul style="list-style-type: none"> • 0 = Programación • 1 = Manual • 2 = Antiheladas • 3 = Temporal 	0
Prog Horario ACS	DP060	Programa horario seleccionado para ACS 0 = Programa 1 1 = Programa 2 2 = Programa 3	0
Antilegionela	DP004	Modo anti-legionela: Modo protección anti-legionela <ul style="list-style-type: none"> • 0 = Deshabilitada • 1 = Semanalmente • 2 = Diariamente 	0
	DP160	ConsTemp Antilegion: Consigna de temperatura para anti-legionela Se puede configurar desde 60 °C hasta 90 °C	65
General	DP046	MáxTemp ACS: Temperatura máxima del ACS Se puede configurar desde 0 °C hasta 95 °C	90
	DP213	PostCircul bomba ACS: Tiempo bomba ACS activa tras cese demanda de calor para ACS Se puede configurar desde 0 Min hasta 99 Min	3
	DP337	Val ajust vacac ACS: Valor de ajuste de temperatura para vacaciones desde acumulador de agua caliente sanitaria Se puede configurar desde 10 °C hasta 60 °C	10
	DP005	AumTempImpul Dep: Incremento de la Temp. Impulsión por encima de la consigna del depósito de ACS Se puede configurar desde 0 °C hasta 30 °C	20
	DP006	Hister Depósito ACS: Activar/Desactivar histéresis de demanda de calor para Depósito ACS Se puede configurar desde 2 °C hasta 15 °C	6
	DP034	Offset SenDeposACS: Compensación para el Sensor del depósito de ACS Se puede configurar desde 0 °C hasta 10 °C	0
Caudal de agua y presión	DP037	MínVeloc Bomba ACS: Mínima Velocidad de bomba en ACS Se puede configurar desde 0 % hasta 100 %	40
	DP038	MáxVeloc circul. ACS: Máxima Velocidad circulador en ACS Se puede configurar desde 20 % hasta 100 %	100
Avanzado	DP007	PosV3V ACS espera: Posición de válvula de tres vías de ACS en espera <ul style="list-style-type: none"> • 0 = Posición CC • 1 = Posición ACS 	0
	DP055	ACS TAS Presente: Si es 0, los TAS de bloqueo nunca se generan <ul style="list-style-type: none"> • 0 = No • 1 = Si 	1
	DP140	Tipo de ACS: Tipo de ACS (0:mixta, 1:sólo) <ul style="list-style-type: none"> • 0 = Mixto (instantánea) • 1 = Solo 	1
	DP150	Sonda/Termostato ACS: Activación de la función termostato (0: Sensor ACS, 1:Termostato ACS) <ul style="list-style-type: none"> • 0 = Apagado • 1 = Encendido 	1

■ Temperatura exterior submenú

Estos parámetros pueden consultarse en la placa electrónica principal CU-OH04.

CP : Circuits Parameters = Parámetros del circuito de calefacción

Tab.40

Tipo de acceso	Ruta de acceso
Acceso directo: desde la pantalla de inicio principal	No disponible
Acceso rápido: desde cualquier pantalla	→ Pulsar la tecla  → Seleccionar:  Instalador → Escribir el código: 0012 → Seleccionar: Configuración de instalación → Seleccionar: Temperatura exterior

Tab.41

Nombre del parámetro	Parámetro	Descripción	Ajuste de fábrica
Modo Verano Forzado	AP074	Calefacción desactivada. Agua Caliente Sanitaria activada. Modo verano forzado. <ul style="list-style-type: none"> • 0 = Apagado • 1 = Encendido 	0
Verano Invierno	AP073	Límite superior de la Temperatura exterior en modo calefacción Se puede configurar desde 15 °C hasta 30,5 °C	22
TempExt Antihielo	AP080	Temperatura exterior por debajo de la cual se activa la protección antihielo <ul style="list-style-type: none"> • Puede ajustarse desde -30 °C hasta 20 °C • Ajustada a -30 °C = función desactivada 	3
Inercia del edificio	AP079	Inercia del edificio Se puede configurar desde 0 hasta 10 <ul style="list-style-type: none"> • 0 = 10 horas para un edificio con inercia térmica baja, • 3 = 22 horas para un edificio con una inercia térmica normal, • 10 = 50 horas para un edificio con inercia térmica alta. La modificación del ajuste de fábrica solo es útil en casos excepcionales.	3
SondaExt Presente	AP056	Activar/desactivar la Sonda Exterior <ul style="list-style-type: none"> • 0 = Sin sonda exterior • 1 = AF60 • 2 = QAC34 Al conectar la sonda, el parámetro cambia de forma automática.	0
Orig. sonda exterior	AP091	Tipo de conexión de sonda exterior que se va a utilizar <ul style="list-style-type: none"> • 0 = Auto • 1 = Sonda con cable • 2 = no disponible • 3 = Medida por internet • 4 = Ninguno 	0

■ Caldera de gasóleo submenú







Estos parámetros pueden consultarse en la placa electrónica principal CU-OH04.

CP : Circuits Parameters = Parámetros del circuito de calefacción

Tab.42

Tipo de acceso	Ruta de acceso
Acceso directo: desde la pantalla de inicio principal	No disponible
Acceso rápido: desde cualquier pantalla	→ Pulsar la tecla  → Seleccionar:  Instalador → Escribir el código: 0012 → Seleccionar: Configuración de instalación → Seleccionar: Caldera de gasóleo

Tab.43

Submenú	Descripción
General	 Consejo Consultar las tablas siguientes
Caudal de agua y presión	 Consejo Consultar las tablas siguientes
Entrada de bloqueo	 Consejo Consultar las tablas siguientes
Demanda de calor manual	 Consejo Consultar las tablas siguientes
Ajustes de servicio	 Consejo Consultar las tablas siguientes
Avanzado	 Consejo Consultar las tablas siguientes

Tab.44 **General**

Nombre del parámetro	Parámetro	Descripción	Ajuste de fábrica
Consigna CC máx sist	AP063	Punto de consigna de temperatura de ida máxima para el quemador en calefacción central Se puede configurar desde 20 °C hasta 90 °C	90
On/off calefacción	AP016	Activar o desactivar el modo Calefacción <ul style="list-style-type: none"> • 0 = Apagado • 1 = Encendido 	1
On/off ACS	AP017	Activar o desactivar el modo Agua Caliente Sanitaria <ul style="list-style-type: none"> • 0 = Apagado • 1 = Encendido 	1
Función Circul.Cald.	AP102	Ajuste del circulador de la caldera como circulador de zona o de sistema <ul style="list-style-type: none"> • 0 = No • 1 = Si 	1
Tiemp PostCirc Circ	PP015	Tiempo de postcirculación circulador calefacción, 99 = bomba continua Se puede configurar desde 0 Min hasta 99 Min	0
Tipo de Circulador	AP068	Ajuste tipo de circulador: on/off o modulante por pwm <ul style="list-style-type: none"> • 0 =Activado/desactivado • 1 =Modulante <p>Si existe una sonda de retorno conectada, el parámetro cambia a 1 de forma automática.</p>	0

Tab.45 Caudal de agua y presión

Nombre del parámetro	Parámetro	Descripción	Ajuste de fábrica
MáxVeloc CirculCalef	PP016	Velocidad máxima circulador de calefacción (%) Se puede configurar desde 20 % hasta 100 %	100
MínVeloc CirculCalef	PP018	Velocidad mínima del circulador de calefacción (%) Se puede configurar desde 20 % hasta 100 %	40
Sensor presión agua	AP097	Activar/desactivar presencia de sensor de presión de agua <ul style="list-style-type: none"> • 0 = No • 1 = Si 	0
Ciclo purga de aire	AP101	Desactivar/Activar (0/1) el ciclo de purga de aire <ul style="list-style-type: none"> • 0 = Desactivado • 1 = Auto • 2 = Activado 	1

Tab.46 Entrada BL **Entrada de bloqueo** > Seleccionar BL func

Nombre del parámetro	Parámetro	Descripción	Ajuste de fábrica
Func EntradaBloqueo	AP001	Función de la entrada de bloqueo (1:bloqueo total, 2:bloqueo parcial, 3:rearme usuario) <ul style="list-style-type: none"> • 1 = Bloqueo total • 2 = Bloqueo parcial • 3 = Reinic.bloq. usuario • 4 = Apoyo permitido • 5 = Bomba cal. no perm. 	1

Tab.47 Demanda de calor manual

Nombre del parámetro	Parámetro	Descripción	Ajuste de fábrica
Demanda calor manual	AP002	Act func demanda calor manual <ul style="list-style-type: none"> • 0 = Desactivado • 1 = Con consigna • 2 =Ctrl. T ext. 	0
ConsTimp ModoManual	AP026	Consigna de la Temperatura de impulsión en demanda manual de calor Se puede configurar desde 7 °C hasta 90 °C	40

Tab.48 Ajustes de servicio

Nombre del parámetro	Parámetro	Descripción	Ajuste de fábrica
Notif mantenim	AP010	Tipo de mantenimiento necesario basado en horas de quemador y horas de funcionamiento <ul style="list-style-type: none"> • 0 = Ninguno • 1 = Notificación pers. 	0
HorasFunc. Manten.	AP011	Horas de funcionamiento para aviso de mantenimiento Se puede configurar desde 100 Horas hasta 25500 Horas	8750



Tab.49 Avanzado

Nombre del parámetro	Parámetro	Descripción	Ajuste de fábrica
PotenciaApQue mador	AP064	Salida del quemador Se puede configurar desde 0 W hasta 99000 W Salida preajustada con el código CN1 en la placa de características	24000

9.4.2 Submenú del menú Contadores

Los parámetros del aparato están descritos en la interfaz de usuario. Algunos de estos parámetros se enumeran en los siguientes capítulos, con información adicional y sus valores predeterminados.

Tab.50



Tipo de acceso	Ruta de acceso
Acceso directo: desde la pantalla de inicio principal	No disponible
Acceso rápido: desde cualquier pantalla	→ Pulsar la tecla  → Seleccionar:  Instalador → Escribir el código: 0012 → Seleccionar: Contadores → Seleccionar: Caldera de gasóleo

Tab.51

Submenú	Parámetro	Descripción
Zone1		
Zone2 (solo si está conectada la placa electrónica opcional SCB)	CC001	HorasFunc Bomba Zona: Número de horas de trabajo circulador circuito
	CC010	Arranq Bomba Zona: Número de arranques circulador del circuito
Agua cal. sanit.	DC002	Núm V3V para ACS: Número de ciclos de la válvula de derivación para ACS
	DC003	Horas V3V en ACS: Número de horas con la V3V en posición ACS
	DC004	Núm ArranqQuem ACS: Número de encendidos del quemador para ACS
	DC005	Horas Quemad ACS: Número de horas de quemador para ACS
Caldera de gasóleo	AC026	Horas funcio circul.: Contador del número de horas de funcionamiento del circulador
	AC027	Núm Arranq Circul.: Contador del número de arranques del circulador
	DC003	Horas V3V en ACS: Número de horas con la V3V en posición ACS
	DC002	Núm V3V para ACS: Número de ciclos de la válvula de derivación para ACS
	AC005	Consumo Energ Calef: Consumo de energía para calefacción en kWh
	AC006	Consumo energía ACS: Consumo de energía para ACS en kWh
	PC003	Total horas quemador: Número de horas de funcionamiento del quemador. Para calefacción y agua caliente sanitaria
	DC005	Horas Quemad ACS: Número de horas de quemador para ACS
	PC002	Núm Arranques: Número total de arranques de quemador. Para calefacción y agua caliente sanitaria
	DC004	Núm ArranqQuem ACS: Número de encendidos del quemador para ACS
	AC002	Hs ProdEne ÚltMant: Número de horas que el aparato ha producido energía desde el último servicio
	AC003	Hs Oper ÚltManten: Número de horas desde el último servicio del aparato
	AC004	Núm Arranq ÚltMant: Número de arranques del generador desde el último mantenimiento.
	PC004	Núm PérdLlamaQuem: Número de pérdidas de llama del quemador

9.4.3 Información sobre la versión

Tab.52

Tipo de acceso	Ruta de acceso
Acceso directo: desde la pantalla de inicio principal	No disponible
Acceso rápido: desde cualquier pantalla	→ Pulsar la tecla  → Seleccionar:  Información sobre la versión

Tab.53

Placa electrónica	Información disponible
CU-OH04 Placa electrónica	<ul style="list-style-type: none"> • Versión del software • Versión de hardware • Versión OBD • Número de serie • Referencia
Placa de circuito impreso opcional	<ul style="list-style-type: none"> • Versión del software • Versión de hardware • Versión OBD • Número de serie • Referencia
Pantalla del cuadro de mando	<ul style="list-style-type: none"> • Versión del software • Versión de hardware • Versión OBD • Número de serie • Referencia

9.5 Ajuste de los parámetros

9.5.1 Ajuste de la curva de calefacción

La relación entre la temperatura exterior y la temperatura de ida de la calefacción central está determinada por una curva de calefacción. Esta curva puede ajustarse en función de las necesidades de la instalación.

1. Acceder al menú: **Curva de calor**.

Tab.54

Tipo de acceso	Ruta de acceso
Acceso directo: desde la pantalla de inicio principal	No disponible
Acceso rápido: desde cualquier pantalla	→ Ir al nivel Instalador  → Escribir el código: 0012 → Seleccionar: Configuración de instalación <ul style="list-style-type: none"> • Zone1 → Curva de calor • Zone2 → Curva de calor

2. Ajustar los siguientes parámetros:

Tab.55

Nombre del parámetro	Parámetro	Descripción
Pendiente circuito	CP230	Pendiente del circuito calefacción • circuito de suelo radiante: gradiente entre 0,4 y 0,7 • circuito del radiador: gradiente de 1,5 aprox.
PieCurvaCirc Confort	CP210	Pie de curva de la pendiente del circuito en modo confort Valor predeterminado: 15 °C = modo automático Si la temperatura del punto de base de la curva se establece en 15 °C, esta es igual a la temperatura de consigna ambiente.
PieCurvaCirc Reduc	CP220	Pie de curva de la pendiente del circuito en modo reducido Valor predeterminado: 15 °C = modo automático Si la temperatura del punto de base de la curva se establece en 15 °C, esta es igual a la temperatura de consigna ambiente.
MáxConsigna Impuls	CP000	Consigna máxima de la temperatura de ida de la zona

3. Para volver a la pantalla principal, pulsar la tecla de retorno .

9.5.2 Secado del suelo

La función de secado del suelo reduce el tiempo de secado del suelo para suelo radiante. Esta función puede activarse para zonas individuales.

Todos los días a medianoche se recalcula la temperatura de consigna y se reduce el número de días.

1. Acceder al menú: **Secado del suelo**.

Tab.56

Tipo de acceso	Ruta de acceso
Acceso directo: desde la pantalla de inicio principal	No disponible
Acceso rápido: desde cualquier pantalla	→ Ir al nivel Instalador  → Escribir el código: 0012 → Seleccionar: Configuración de instalación → Seleccionar: Zone2 → Seleccionar: Secado del suelo

2. Ajustar los siguientes parámetros:

Tab.57

Nombre del parámetro	Parámetro	Descripción
Días secado suelo	CP470	Número de días del programa de secado de suelo
TempInicio SecSuelo	CP480	Ajuste de la temperatura inicial del programa de secado del suelo
TempFin SecSuelo	CP490	Ajuste de la temperatura de parada del programa de secado del suelo

3. Para volver a la pantalla principal, pulsar la tecla de retorno .

Fig.57 Ejemplo

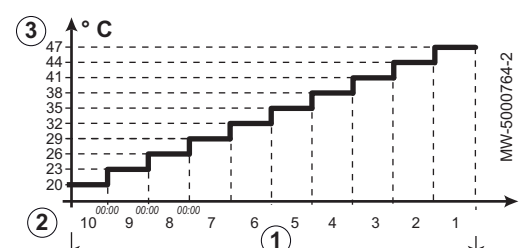

- 1 Número de días de secado
- 2 Temperatura de inicio del secado
- 3 Temperatura de finalización del secado

El programa de secado del suelo empezará de inmediato y continuará durante el número de días seleccionado.

Al final del programa, se reiniciará el modo de funcionamiento seleccionado.

Tab.58 Ejemplo: Ajuste de la temperatura cada 7 días

Días	Temperatura de inicio	Temperatura de finalización	Variación de la temperatura
1 - 7	+25 °C	+55 °C	Aumento diario de 5 °C de la temperatura
8 - 14	+55 °C	+55 °C	Mantenimiento de la temperatura a +55 °C sin descender por la noche
15 - 21	+55 °C	+25 °C	Descenso diario de 5 °C de la temperatura

9.5.3 Reinicio o reajuste de los parámetros.

■ Configuración de los códigos CN1 y CN2 para la caldera

Los números de configuración deben restaurarse si se sustituye la placa electrónica **CU-OH04** o si se produce un error de configuración.

1. Acceder al menú: **Establecer código de configuración**.

Tab.59

Tipo de acceso	Ruta de acceso
Acceso directo: desde la pantalla de inicio principal	No disponible
Acceso rápido: desde cualquier pantalla	→ Ir al nivel Instalador  → Escribir el código: 0012 → Seleccionar: Menú Avanzado → Seleccionar: Establecer código de configuración → Seleccionar: CU-OH04

2. Configurar los parámetros:

- **CN1**
- **CN2**

Los valores se encuentran en la placa de características de la caldera.

3. Seleccionar: **Confirmar**, para guardar los ajustes.
4. Para volver a la pantalla principal, pulsar la tecla de retorno .

■ Accesorios y opciones de detección automática

Esta función debe usarse después de sustituir una placa electrónica de caldera para detectar todos los dispositivos conectados al bus local (L-Bus).

1. Acceder al menú: **Establecer código de configuración**.

Tab.60

Tipo de acceso	Ruta de acceso
Acceso directo: desde la pantalla de inicio principal	No disponible
Acceso rápido: desde cualquier pantalla	→ Ir al nivel Instalador  → Escribir el código: 0012 → Seleccionar: Menú Avanzado → Seleccionar: Detección automática → Seleccionar: CU-OH04

2. Seleccionar: **Confirmar** para llevar a cabo la detección automática.
 ⇒ El sistema se reiniciará de forma automática.

■ Restauración de los ajustes de fábrica

1. Acceder al menú: **Establecer código de configuración.**

Tab.61

Tipo de acceso	Ruta de acceso
Acceso directo: desde la pantalla de inicio principal	No disponible
Acceso rápido: desde cualquier pantalla	→ Ir al nivel  Instalador → Escribir el código: 0012 → Seleccionar: Menú Avanzado → Seleccionar: Restablecer ajustes de fábrica



2. Seleccionar: **Confirmar** para restablecer los ajustes de fábrica.
 ⇒ El sistema se reiniciará de forma automática.

9.5.4 Uso de la búsqueda de parámetros

Esta función se utiliza para buscar un parámetro.



1. Acceder al menú:  **Búsqueda.**

Tab.62

Tipo de acceso	Ruta de acceso
Acceso directo: desde la pantalla de inicio principal	No disponible
Acceso rápido: desde cualquier pantalla	→ Pulsar la tecla  → Seleccionar:  Búsqueda → Escribir el código: 0012

2. Seleccionar el parámetro deseado usando el selector .

Primer dígito	Segundo dígito	Tercer dígito	Cuarto dígito	Quinto dígito
<ul style="list-style-type: none"> • A • C • D • P 	<ul style="list-style-type: none"> • C • C • P 	<ul style="list-style-type: none"> • 0 • De a • 9 	<ul style="list-style-type: none"> • 0 • De a • 9 	<ul style="list-style-type: none"> • 0 • De a • 9

3. Pulsar el selector  para confirmar la búsqueda.
 ⇒ Aparece el parámetro buscado.
4. Para volver a la pantalla principal, pulsar la tecla de retorno .

9.6 Lectura de parámetros

Tab.63

Tipo de acceso	Ruta de acceso
Acceso directo: desde la pantalla de inicio principal	No disponible
Acceso rápido: desde cualquier pantalla	→ Ir al nivel  Instalador → Escribir el código: 0012 → Seleccionar: Señales

Tab.64

Submenú	Parámetro	Descripción de los parámetros
Zone1	CM190	Consig TempAmb Circ : Consigna temperatura ambiente del circuito
	CM070	Consig TempImp Circ : Consigna de la temperatura de impulsión del circuito
	CM120	ModoFuncion Circuito : Modo funcionamiento del circuito
	CM130	Actividad Actual Cir : Actividad actual del circuito
	CM200	ModoFunc Circuito : Modo actual de funcionamiento del circuito
	CM210	TempExt Circuito : Actual temperatura exterior del circuito
Zone2 (solo si está conectada la placa electrónica opcional SCB)	CM040	Temp. circ. /ACS : Medición de la temperatura de ida o de ACS de la zona
	CM070	Consig TempIda zona : Consigna de la temperatura de ida de la zona
	CM120	ModoFuncion Circuito : Modo funcionamiento de la zona
	CM130	Actividad Actual Cir : Actividad actual del circuito
	CM200	ModoFunc Circuito : Modo actual de funcionamiento del circuito
	CM050	EstadoBombaZona : Estado de la bomba de la zona
	CM290	CircBombaSecPiscina : Estado de la bomba secundaria usada para la piscina del circuito
Agua cal. sanit.	DM001	SondalInferiorDepACS : Temp. Sonda inferior del depos. ACS
	DM029	Consigna TempACS : Punto de ajuste de temperatura de agua caliente doméstica
	AM001	ACS activa : ¿Está el aparato en modo producción de agua caliente sanitaria en este momento?
	DM009	EstadoDerogAutomACS : Estado de la derogación automática del modo ACS
	DM019	Actual actividad ACS : Actual actividad del ACS
	AM010	Velocidad circulador : Velocidad actual del circulador
	AM016	Temp Impulsión : Temperatura de impulsión del aparato. Temperatura de ida del aparato
	AM018	Temperatura retorno : Temperatura de retorno del aparato. La temperatura del agua que entra en el aparato.
	DM007	EstadoTarACS : Estado protección anticorrosión ACS
Temperatura exterior	AM027	Temperatura exterior : Temperatura exterior medida
	AM091	Modo estacional : Modo estacional activo (verano/invierno) Externo
		Media CortaTempExt : Media corta (en tres minutos) de la temperatura de la sonda exterior
		Media larga TempExt : Media larga (en dos horas) de la temperatura de la sonda exterior
	AP078	SondaExt Detectada : Sonda exterior detectada
Caldera de gasóleo	AM012	Estado Aparato : Actual Estado del aparato
	AM014	Subestado Aparato : Actual Subestado del aparato
		Estado modo chimenea : Estado del modo chimenea
	AM101	ConsigInter TempImp : Consigna interna de la temperatura de impulsión
	AM016	Temp Impulsión : Temperatura de impulsión del aparato. Temperatura de ida del aparato
	AM018	Temperatura retorno : Temperatura de retorno del aparato. La temperatura del agua que entra en el aparato.
	AM015	¿Bomba en func? : ¿Bomba en func?
	AM010	Velocidad circulador : Velocidad actual del circulador
	AM037	Estado Válvula3Vías : Estado de la válvula de tres vías
		Señal FG TS : Señal de interruptor de temperatura de gas de combustión (1: cuando FG TS está cerrado)
		Señal FG PS : Señal de presostato de gas de combustión (1: cuando FG PS está cerrado)
		Quemador : Estado de relé de quemador (1: cerrado)
		Llama : Presencia de llama
		Entrada de bloqueo : Estado de entrada de bloqueo
	AM019	Presión del agua : Presión de agua en el circuito primario.

10 Mantenimiento

10.1 General



Atención

Los trabajos de mantenimiento deben ser realizados por un profesional cualificado.

Llevar a cabo una revisión y un deshollinado **al menos una vez al año** o con mayor frecuencia, dependiendo de la reglamentación vigente en el país.



Atención

La falta de servicio técnico del aparato invalida la garantía.



Atención



Usar únicamente piezas de recambio originales.

10.2 Configuración del mensaje de mantenimiento

El panel de control se usa para mostrar un mensaje siempre que sea necesario realizar un mantenimiento.

1. Acceder al menú: **Ver recordatorio de servicio**.

Tab.65

Tipo de acceso	Ruta de acceso
Acceso directo: desde la pantalla de inicio principal	No disponible
Acceso: desde cualquier pantalla	→ Pulsar la tecla  → Seleccionar:  Instalador → Escribir el código: 0012 → Seleccionar: Ver recordatorio de servicio

2. Seleccionar el tipo de notificación deseada:

Tipo de notificación:	Descripción
Ninguno	Ningún mensaje de mantenimiento
Notificación pers.	El mensaje de mantenimiento se muestra después del número de horas de funcionamiento de la caldera.

3. Seleccionar **Notificación pers.**
4. Seleccionar **HorasFunc. Manten.** (AP011) para ajustar las horas de funcionamiento antes de emitir una notificación de mantenimiento.
5. Para volver a la pantalla principal, pulsar la tecla de retorno .

10.3 Operaciones de revisión y mantenimiento estándar

Es obligatorio efectuar una revisión anual con control de estanqueidad.

1. Comprobar la combustión después de cada deshollinado.
2. Comprobar la presión hidráulica.
3. Comprobar la estanqueidad de la evacuación de humos, la admisión de aire y la evacuación de condensados.
4. Comprobar el purgador automático.
5. Comprobar la conmutación del presostato.
6. Conexión del termostato limitador humos.
7. Limpiar el cuerpo de la caldera.
8. Limpiar el condensador.
9. Limpiar el sifón.
10. Limpiar el quemador.
11. Controlar el estado de los electrodos. Cambiarlos si es necesario.
12. Limpieza del envolvente.

10.3.1 Instrucciones de deshollinado

Comprobar la combustión después de cada deshollinado.

1. Limpiar los conductos de humos.
2. Acceder a la toma de medidas de los humos.
3. Desenroscar el tapón de la toma de medidas de los humos.
4. Instalar el medidor.
5. Hacer mediciones de la combustión para determinar las pérdidas por los humos.
6. Recolocar el tapón en el punto de medición de los gases de combustión.

10.3.2 Comprobar la presión hidráulica

1. Comprobación de la presión hidráulica de la instalación.
2. Si la presión hidráulica es inferior a 0,08 MPa (0,8 bar), aumentar el nivel de agua de la instalación de calefacción para que la presión hidráulica se sitúe entre 0,15 y 0,2 MPa (1,5 y 2,0 bar). Aparece una advertencia de la presión mínima del agua cuando la presión del circuito está por debajo de 0,4 bares.
3. Hacer una inspección visual para comprobar que no hay fugas de agua.



Véase también

Llenado de la instalación de calefacción, página 41

10.3.3 Control de la estanqueidad de la evacuación de humos, la admisión de aire y la evacuación de condensados

1. Comprobar la estanqueidad de la conexión de la evacuación de humos, de la admisión de aire y de la evacuación de condensados.
2. Comprobar que la rejilla de protección situada sobre la admisión de aire de la sala de calderas no está obstruida.

10.3.4 Comprobación del respiradero automático de la caldera

1. Quitar el tapón del purgador automático.
2. Si hay agua en dentro del purgador automático, cambiar el purgador automático.

10.3.5 Limpieza del cuerpo de la caldera



Peligro

Cortar la alimentación eléctrica de la caldera.

1. Retirar el panel frontal inferior.

Fig.58

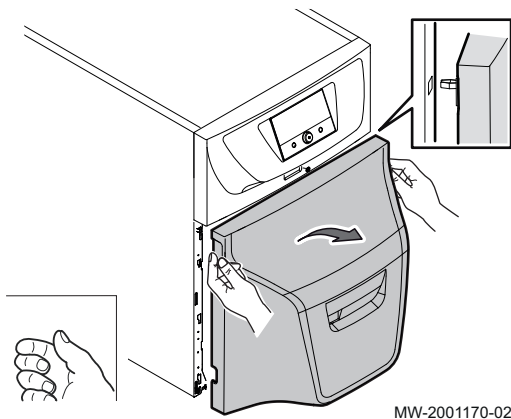
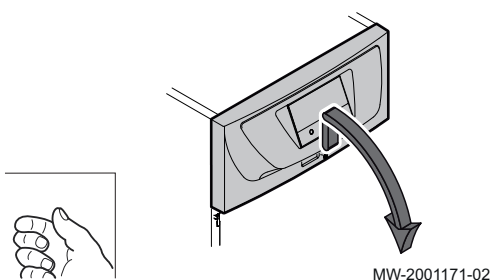
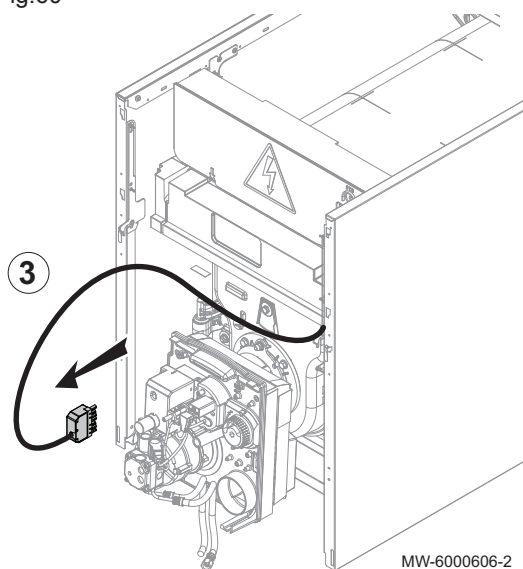

Fig.59



2. Extraer el panel frontal superior de la caldera.

Fig.60



3. Desconectar el cable del quemador.

Fig.61

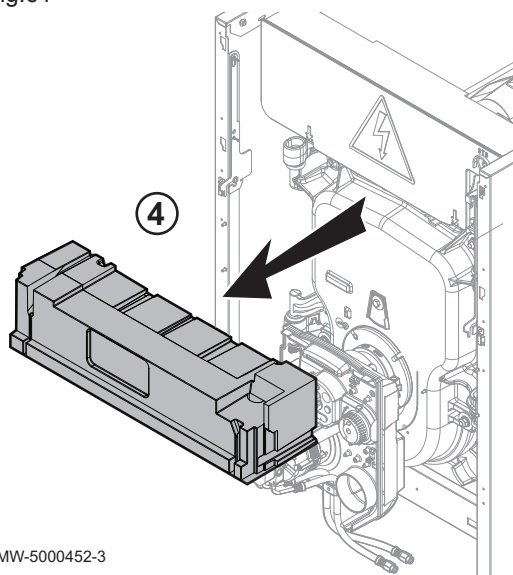

4. Retirar el aislamiento situado entre el panel de control y el cuerpo de la caldera.

Fig.62

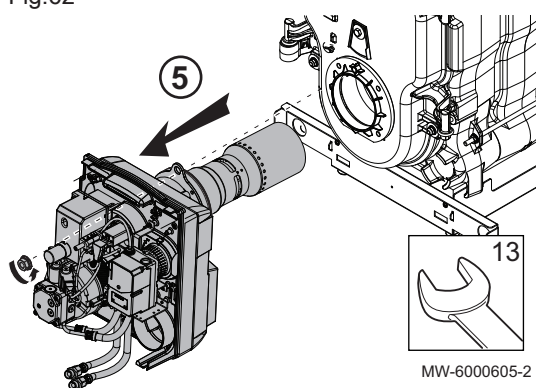

5. Quitar el quemador para abrir la puerta del hogar.

Fig.63

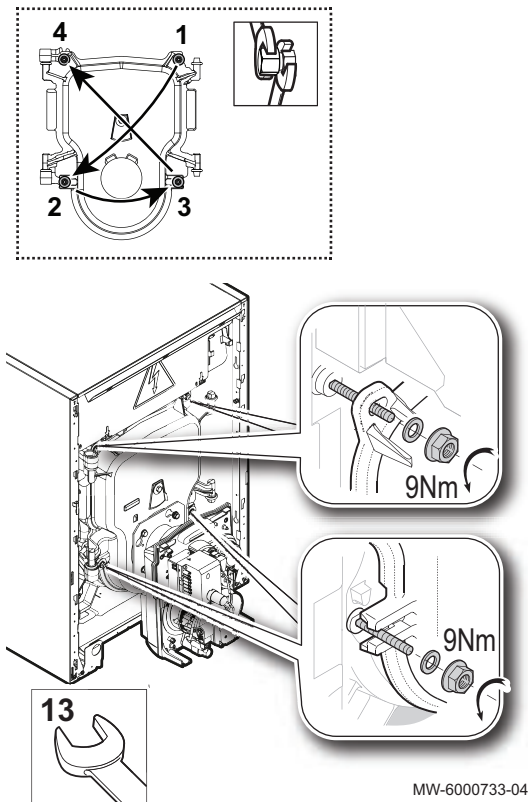

MW-6000733-04

6. Soltar los cuatro tornillos de la puerta del hogar (llave de 13 mm).
Una fuerza de apriete de 9 Nm es necesaria para volver a montar.
7. Abrir la puerta del hogar.

Fig.64

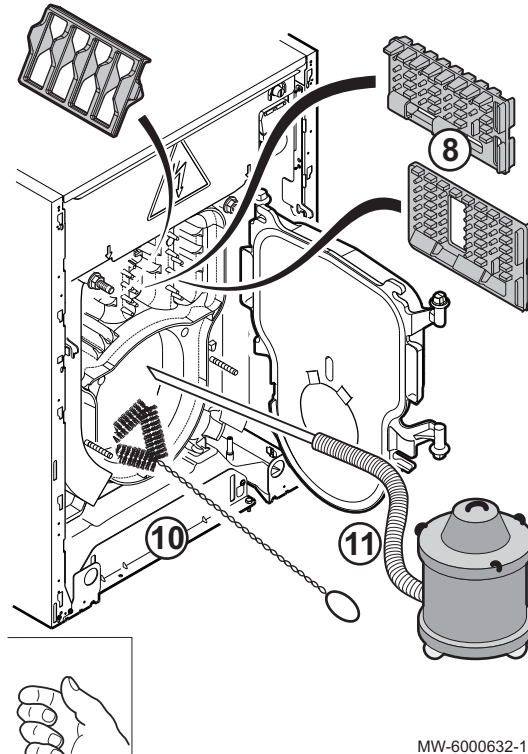

MW-6000632-1

8. Quitar las placas deflectoras.
9. Deshollinar cuidadosamente los conductos de humos con ayuda del cepillo suministrado para ello.
10. Cepillar también el hogar.
11. Aspirar el hollín de la parte baja de los conductos de humos y de la cámara de combustión con ayuda de un aspirador que tenga un tubo de aspiración de menos de 40 mm de diámetro.
12. Volver a montar las placas deflectoras.
13. Cerrar la puerta del hogar.
14. Para volver a montar, proceder en sentido inverso al de desmontaje.

i **Importante**
En este tipo de caldera no está permitido hacer un deshollinado químico.

10.3.6 Limpieza del condensador

Fig.65

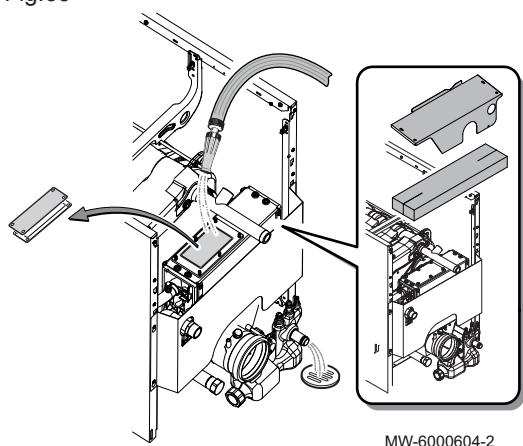

1. Retirar el panel superior.
2. Retirar el aislamiento trasero superior.
3. Conectar el sifón directamente a la salida del desagüe.
4. Quitar las 6 tuercas y arandelas de la trampa de inspección.
5. Quitar la trampa de inspección para poder acceder a los tubos del intercambiador.
6. Limpiar el interior del intercambiador con agua.
7. Comprobar la junta de la trampa. Cambiarla si es necesario.
8. Para volver a montar, proceder en sentido inverso al de desmontaje.

10.3.7 Limpieza del sifón

1. Quitar el sifón.
2. Enjuagar el sifón con agua.
3. Llenar el sifón de agua.



Importante

El sifón también se puede llenar de agua por la trampa del intercambiador

4. Volver a colocar el sifón en su sitio.



Véase también

Llenado del sifón, página 41

10.3.8 Mantenimiento del quemador

Fig.66 Colocación del quemador en posición

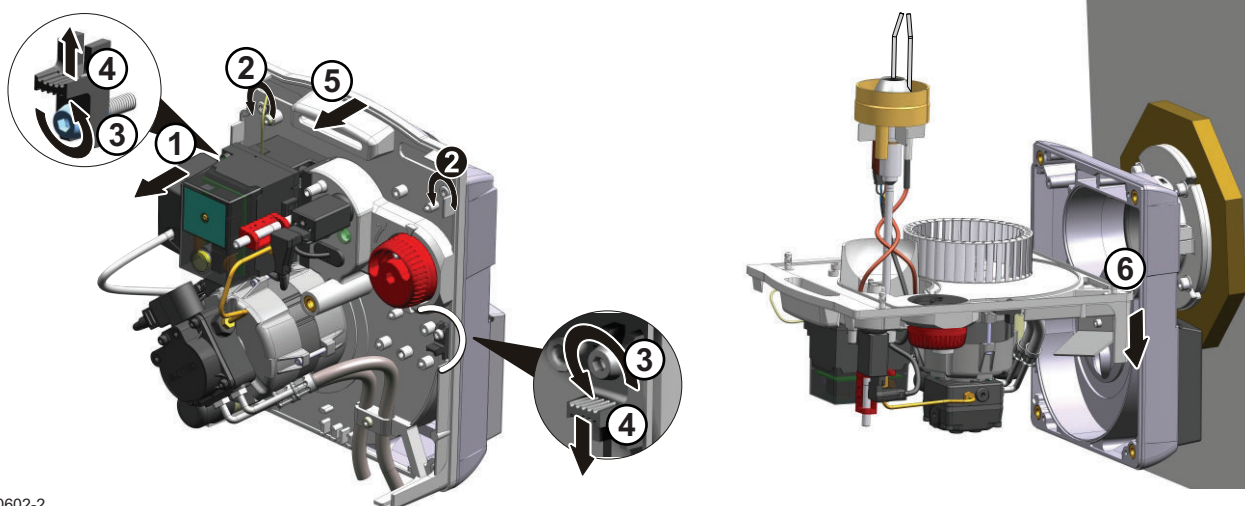

1. Desconectar el cable del quemador.
2. Desatornillar los 4 tornillos de bloqueo rápido (llave Allen de 4 mm).
3. Aflojar los tornillos de los 2 seguros un máximo de 2 vueltas (llave de 4 mm)
4. Mover el seguro de la derecha hacia abajo y el de la izquierda hacia arriba.
5. Sacar la platina portacomponentes de la carcasa.
6. Colocar la platina portacomponentes sobre los tornillos de la carcasa.



Atención

No utilizar la turbina como punto de apoyo para que deje de girar.

7. Limpiar el interior del tubo de llama usando un producto de limpieza para calderas.

Fig.67 Sustitución de la boquilla de inyección

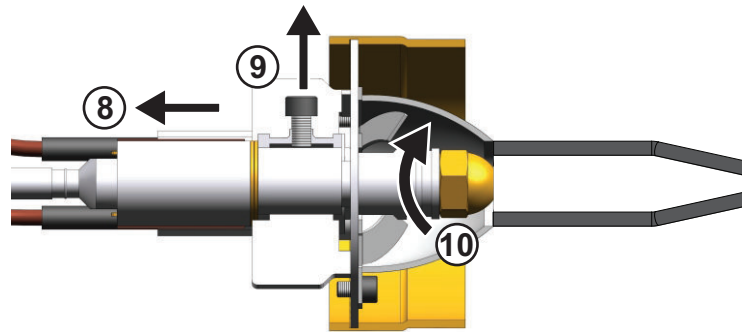

MW-6000617-2

8. Desconectar los cables de los electrodos de encendido.
9. Desatornillar el tornillo (llave Allen del 4).
10. Retirar el cabezal de combustión.
11. Asegurar el conducto del precalentador (boquilla) (llave del 16).
12. Desenroscar la boquilla por completo mediante dos llaves planas de 16 mm.
13. Colocar la nueva boquilla en su sitio.
14. Enroscar la nueva boquilla y apretarla con dos llaves planas de 16 mm.
15. Retirar el tubo de guía de la señal de llama del cabezal de combustión.
16. Limpiar el tubo de guía de la señal de llama en caso necesario.
17. Limpiar el espejo del cabezal de combustión con un paño húmedo. Si el cabezal de combustión está muy obstruido, limpiarlo como se especifica en el capítulo «Limpieza del cabezal de combustión».
18. Limpiar la célula de detección de llama.
19. Comprobar el número de anillos.
20. Volver a montar el cabezal de combustión.
21. Comprobar que la célula de detección de llama **A** está correctamente alineada retirando el tubo de guía de la señal de llama **B**. Introducir la llave Allen por la abertura hasta tocar la célula de detección de llama.
22. Apretar el tornillo de sujeción del cabezal de combustión.
23. Volver a montar el tubo de guía de la señal de llama en su sitio.
24. Volver a colocar los cables de los electrodos de encendido.
25. Comprobar y modificar si es necesario la posición de los electrodos de encendido como se indica en el epígrafe “Ajuste de la posición de los electrodos de encendido y del cabezal de combustión”.

Fig.68 Control de la célula de detección de llama

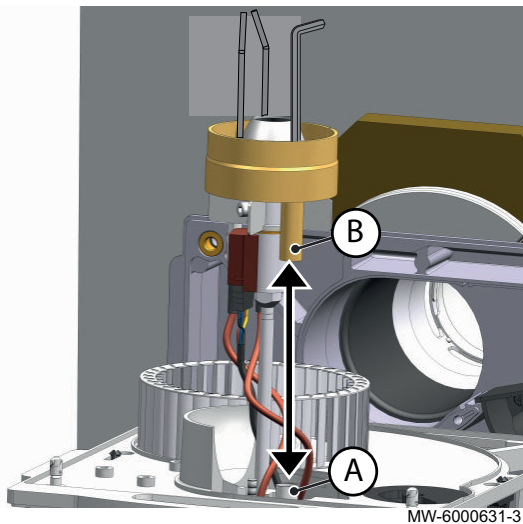

MW-6000631-3

Fig.69 Limpieza del ventilador

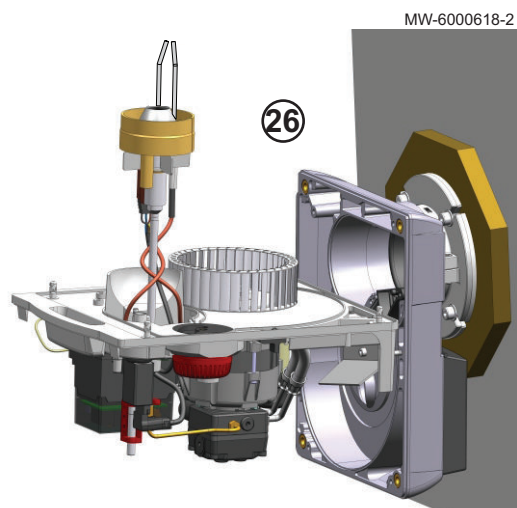

26. Limpiar el ventilador y el interior de la caja de aspiración usando un cepillo adecuado y aire comprimido.
27. Comprobar y modificar si es necesario el ajuste de la compuerta de aire como se indica en el epígrafe "Ajuste de la compuerta de aire".
28. Para volver a montar, proceder en sentido inverso al de desmontaje.

■ Limpieza del cabezal de combustión

1. Retirar el componente que integra el vidrio de protección.
2. Rellenar un recipiente con una solución con un 10 % de producto de limpieza NET05 y un 90 % de agua.
3. Sumergir totalmente el cabezal de combustión en la solución entre 10 y 20 minutos.
4. Aclarar bien el cabezal de combustión con agua limpia.
5. Retirar todos los depósitos residuales con un trapo o un cepillo.
6. Secar el cabezal de combustión con un trapo.

10.3.9 Limpieza del envolvente

1. Limpiar el exterior de la caldera con un paño húmedo y un detergente suave.

10.4 Operaciones de mantenimiento específicas

Las operaciones de revisión y mantenimiento estándar pueden poner de manifiesto la necesidad de efectuar trabajos de mantenimiento adicionales.

10.4.1 Sustitución de los electrodos de encendido



Atención

Procurar no someter a tensión la base de los electrodos de encendido para no romper la porcelana.



Atención

Un mal ajuste de los electrodos aumenta el desgaste y puede provocar cortocircuitos.

1. Desatornillar los tornillos de sujeción de los 2 electrodos (llave Allen de 3 mm).
2. Quitar los 2 electrodos de encendido simultáneamente.
3. Colocar los nuevos electrodos de encendido.
4. Ajustar la separación de los electrodos.

10.4.2 Sustitución de la turbina del quemador

1. Desatornillar el tornillo (llave Allen de 4 mm).
2. Retirar la turbina antigua.
3. Colocar la nueva turbina en su lugar.
4. Ajustar la turbina.
5. Comprobar la posición de la turbina del quemador.



Importante

Al retirar la turbina también se puede acceder al motor.

10.4.3 Sustitución de la batería del cuadro de mando

Si el reloj se desconecta, la batería del cuadro de mando se encarga de mantener la hora correcta.

Fig.70

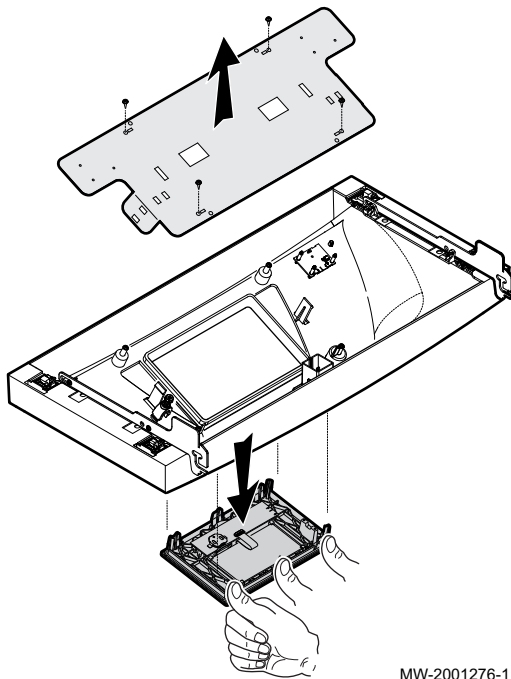

MW-2001276-1

1. Sacar el chapa de protección soltando los 4 tornillos que tiene en la carcasa.

Fig.71

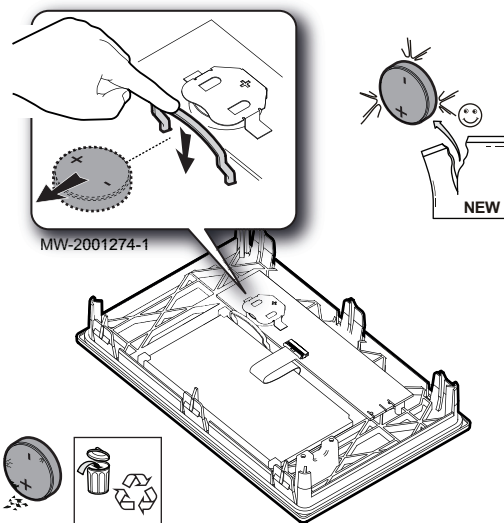

MW-2001274-1

2. Extraer la batería empujándola hacia adelante con delicadeza.
3. Poner una batería nueva.



Importante

Tipo batería:

- CR2032, 3 V
- No utilizar pilas recargables
- No tirar las baterías usadas a la basura. Llevarlas a un lugar de recogida adecuado.

4. Volver a montarlo todo.

10.5 Vaciado del sistema de calefacción central

Fig.72 Vaciado del sistema

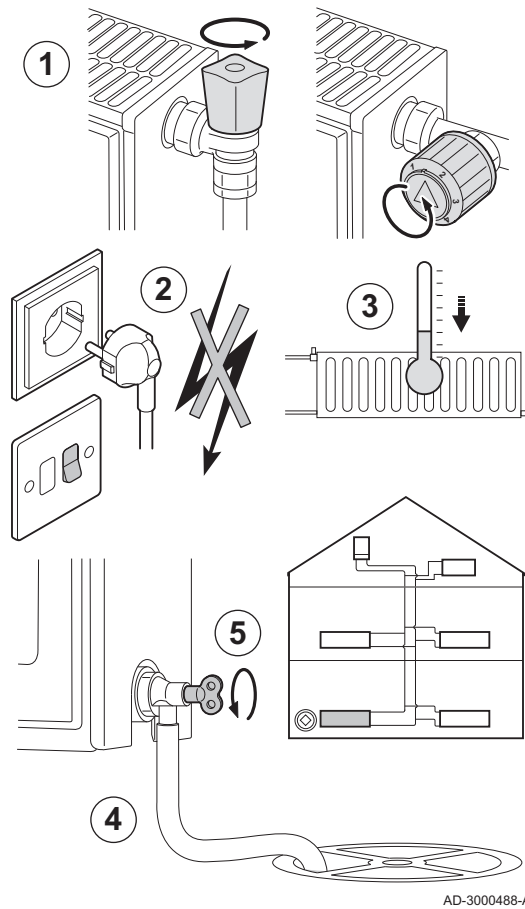

Puede ser necesario vaciar el sistema de calefacción central si hay que cambiar radiadores, en el caso de una fuga de agua importante o si existe riesgo de helada. Proceder del siguiente modo:

1. Abrir las válvulas de todos los radiadores de la instalación de calefacción central.
2. Espere aproximadamente 10 minutos hasta que los radiadores se enfrien.
3. Conecte un tubo flexible de drenaje al punto de drenaje más bajo. Coloque el extremo del tubo flexible en un sumidero o en un lugar donde el agua del tubo de drenaje no pueda causar daños.
4. Abrir el grifo de llenado/vaciado de la instalación de calefacción central. Vaciar la instalación de calefacción central.



Advertencia

El agua puede estar todavía caliente.

5. Cierre el grifo de vaciado cuando deje de salir agua del punto de drenaje.

11 Resolución de errores

11.1 Resolución de errores de funcionamiento

Si la caldera tiene una avería, aparece un código en la pantalla principal del panel de control. Este código es importante para poder averiguar correcta y rápidamente el tipo de avería y, eventualmente, solicitar asistencia técnica.

Existen 3 tipos de errores:

Tab.66

Tipo de código	Formato del código
Error	Hxx.xx
Fallo	Exx.xx
Alarma	Axx.xx

1. Anotar el código indicado en la pantalla.
2. Solucionar el problema descrito por el código de error o ponerse en contacto con el instalador.
3. Apagar la caldera y volver a encenderla para comprobar que se ha eliminado la causa del error.

11.2 Códigos de error

Un código de error es un estado temporal que se produce cuando se detecta una anomalía en la caldera.

El cuadro de mando intentará reiniciar la caldera automáticamente hasta que se encienda, salvo en caso de suceda un código **H07.01**, que requiere un reinicio manual mediante el botón de la unidad de seguridad del quemador.

Tab.67 Lista de códigos de error

Código de error	Mensaje	Descripción	Código asociado a la PCI CU-OH04	Código asociado a la PCI SCB
H00.06	Sens Retorno Perdido	Se esperaba la presencia del sensor de temperatura de retorno, pero no se detectó <ul style="list-style-type: none"> • Comprobar el cableado entre la placa electrónica principal y la sonda • Comprobar si la sonda se ha montado correctamente • Comprobar el valor óhmico de la sonda • Sustituir la sonda si es necesario 	Sí	No
H00.16	Sonda ACS abierta	La sonda de temperatura de agua caliente sanitaria se ha retirado o mide por debajo de rango <ul style="list-style-type: none"> • Comprobar el cableado entre la placa electrónica principal y la sonda • Comprobar si la sonda se ha montado correctamente • Comprobar el valor óhmico de la sonda • Sustituir la sonda si es necesario 	Sí	No
H00.17	Sonda ACS cerrada	La sonda de temperatura de agua caliente sanitaria se ha cortocircuitado o mide por encima del rango <ul style="list-style-type: none"> • Comprobar el cableado entre la placa electrónica principal y la sonda • Comprobar si la sonda se ha montado correctamente • Comprobar el valor óhmico de la sonda • Sustituir la sonda si es necesario 	Sí	No
H00.32	Sonda ext. Abierta	La sonda de temperatura exterior se ha retirado o mide una temperatura por debajo del rango <ul style="list-style-type: none"> • Comprobar el cableado entre la placa electrónica principal y la sonda • Comprobar si la sonda se ha montado correctamente • Comprobar el valor óhmico de la sonda • Sustituir la sonda si es necesario 	Sí	No
H00.33	Sonda ext. Cerrada	La sonda de temperatura exterior se ha cortocircuitado o mide una temperatura por encima del rango <ul style="list-style-type: none"> • Comprobar el cableado entre la placa electrónica principal y la sonda • Comprobar si la sonda se ha montado correctamente • Comprobar el valor óhmico de la sonda • Sustituir la sonda si es necesario 	Sí	No
H.00.69	Sonda de.ine.abierta	La sonda del depósito de inercia se ha retirado o mide una temperatura por debajo del rango <ul style="list-style-type: none"> • Comprobar el cableado y los conectores • Comprobar si la sonda se ha montado correctamente • La sonda no está presente • Sustituir la sonda si es necesario 	No	Sí
H.00.70	Sonda de.ine.cerrada	La sonda de temperatura del depósito de inercia se ha cortocircuitado o mide por encima del rango <ul style="list-style-type: none"> • Comprobar el cableado y los conectores • Comprobar si la sonda se ha montado correctamente • Sustituir la sonda si es necesario 	No	Sí
H.00.71	Son.sup.de.ine.abie.	La sonda de temperatura superior del depósito inercia se ha retirado o mide por debajo del rango <ul style="list-style-type: none"> • Comprobar el cableado y los conectores • Comprobar si la sonda se ha montado correctamente • La sonda no está presente • Sustituir la sonda si es necesario 	No	Sí

Código de error	Mensaje	Descripción	Código asociado a la PCI CU-OH04	Código asociado a la PCI SCB
H.00.72	Son.sup.de.ine.cerr.	La sonda de temp.superior del depósito de inercia se ha cortocic.o mide por encima del rango <ul style="list-style-type: none"> • Comprobar el cableado y los conectores • Comprobar si la sonda se ha montado correctamente • Sustituir la sonda si es necesario 	No	Sí
H.00.74	Falta sonda dep.iner	La sonda de temperatura esperada para el depósito de inercia no se ha detectado <ul style="list-style-type: none"> • conectar la sonda • Sustituir la sonda si es necesario 	No	Sí
H.00.75	Falta son.sup.de.ine	La sonda de temperatura superior esperada para el depósito de inercia no se ha detectado <ul style="list-style-type: none"> • conectar la sonda 	No	Sí
H.00.76	Son.imp.casc.abierta	La sonda de temperatura de ida de la cascada se ha retirado o mide por debajo del rango <ul style="list-style-type: none"> • Comprobar el cableado y los conectores • Comprobar si la sonda se ha montado correctamente • La sonda no está presente • Sustituir la sonda si es necesario 	No	Sí
H.00.77	Son.ida.casc.cerrada	La sonda de temperatura de ida de la cascada se ha cortocircuitado o mide por encima del rango <ul style="list-style-type: none"> • Comprobar el cableado y los conectores • Comprobar si la sonda se ha montado correctamente • Sustituir la sonda si es necesario 	No	Sí
H.00.78	Falta sonda ida casc	La sonda de temperatura esperada para la ida de la cascada no se ha detectado <ul style="list-style-type: none"> • conectar la sonda • Sustituir la sonda si es necesario 	No	Sí
H.00.79	Son.imp.pisc.abierta	La sonda de temperatura de la ida de la piscina se ha retirado o mide por debajo del rango <ul style="list-style-type: none"> • La sonda no está presente • Comprobar si la sonda se ha montado correctamente • Comprobar el cableado y los conectores • Sustituir la sonda 	No	Sí
H00.80	Son.imp.pisc.cerrada	La sonda de temperatura de ida de la piscina se ha cortocircuitado o mide por encima de rango <ul style="list-style-type: none"> • Comprobar el cableado entre la placa electrónica principal y la sonda • Comprobar si la sonda se ha montado correctamente • Comprobar el valor óhmico de la sonda • Sustituir la sonda si es necesario 	No	Sí
H.00.81	Falta sonda ambiente	La sonda de temperatura ambiente esperada no se ha detectado <ul style="list-style-type: none"> • conectar la sonda 	No	Sí
H.00.105	Sonda acs recirc des	La sonda de temperatura de recirculación de ACS se ha desconectado o mide por debajo del rango <ul style="list-style-type: none"> • La sonda no está presente • Comprobar el cableado y los conectores • Comprobar si la sonda se ha montado correctamente • Sustituir la sonda 	No	Sí
H.00.106	Tacs recirc. cortada	Sonda de temperatura de recirculación ACS cortocircuitada o mide temperatura por encima del rango <ul style="list-style-type: none"> • Comprobar el cableado y los conectores • Comprobar si la sonda se ha montado correctamente • Sustituir la sonda 	No	Sí

Código de error	Mensaje	Descripción	Código asociado a la PCI CU-OH04	Código asociado a la PCI SCB
H.00.107	Tacs infer. cortada	Sonda de temperatura inferior tanque ACS cortocircuitada o mide temperatura por encima del rango <ul style="list-style-type: none"> • La sonda no está presente • Comprobar el cableado y los conectores • Comprobar si la sonda se ha montado correctamente • Sustituir la sonda 	No	Sí
H.00.108	Tacs infer. desconec	Sonda de temperatura inferior del tanque ACS desmontada o mide por debajo del rango <ul style="list-style-type: none"> • Comprobar el cableado y los conectores • Comprobar si la sonda se ha montado correctamente • Sustituir la sonda 	No	Sí
H.01.00	Error comunicación	Se produjo un error de comunicación <ul style="list-style-type: none"> • Reiniciar la caldera • Sustituir la placa CU-OH04 	No	Sí
H01.03	Aviso pérdida llama	Aviso de detección de pérdida de llama no intencional <ul style="list-style-type: none"> • Comprobar que la llave del gasóleo está bien abierta • Comprobar los ajustes del quemador • Comprobar que la célula de detección de llama está en buen estado • Comprobar que el limitador de la temperatura de seguridad esté desconectado  Consejo Capítulo: Lista de fallos del quemador	Sí	No
H.01.05	dTMáx Timp-Tret	Diferencia máxima entre la temperatura de impulsión y la temperatura de retorno <ul style="list-style-type: none"> • Comprobar la circulación (dirección, bomba, válvulas) • Comprobar la presión hidráulica • Comprobar el estado de limpieza del intercambiador de calor • Comprobar que las sondas funcionen correctamente • Comprobar si la sonda se ha montado correctamente 	Sí	No
H.01.06	Dif. máx Tint-Timp	Diferencia máxima entre la temperatura del intercambiador de calor y la temperatura de ida <ul style="list-style-type: none"> • Comprobar la circulación (dirección, bomba, válvulas) • Comprobar la presión hidráulica • Comprobar el estado de limpieza del intercambiador de calor • Comprobar que la instalación se ha vaciado • Comprobar que la calidad del agua se ajusta con las especificaciones del proveedor • Comprobar que las sondas funcionen correctamente • Comprobar si la sonda se ha montado correctamente 	No	Sí
H.01.07	Dif. máx Tint-Tret	Diferencia máxima entre la temperatura del intercambiador de calor y la temperatura de retorno <ul style="list-style-type: none"> • Comprobar la circulación (dirección, bomba, válvulas) • Comprobar la presión hidráulica • Comprobar el estado de limpieza del intercambiador de calor • Comprobar que la instalación se ha vaciado • Comprobar que las sondas funcionen correctamente • Comprobar si la sonda se ha montado correctamente 	No	Sí

Código de error	Mensaje	Descripción	Código asociado a la PCI CU-OH04	Código asociado a la PCI SCB
H.01.08	Grad temp CC nivel3	Nivel 3 de gradiente de temperatura máxima de CC excedido <ul style="list-style-type: none"> • Comprobar la circulación (dirección, bomba, válvulas) • Comprobar la presión hidráulica • Comprobar el estado de limpieza del intercambiador de calor • Comprobar que la instalación se ha vaciado • Comprobar que las sondas funcionen correctamente • Comprobar si la sonda se ha montado correctamente 	No	Sí
H.01.09	Presostato de gas	Presostato de gas <ul style="list-style-type: none"> • Comprobar que la válvula de gas esté completamente abierta • Comprobar la presión de alimentación del gas • Asegurarse de que el filtro esté limpio • Comprobar si el interruptor de presión de gas se ha montado correctamente • Sustituir el presostato en caso necesario 	No	Sí
H.01.13	Tinterc.máx.excedida	La temperatura del intercambiador de calor ha excedido el valor operativo máximo <ul style="list-style-type: none"> • Comprobar la circulación (dirección, bomba, válvulas) • Comprobar la presión hidráulica • Comprobar el estado de limpieza del intercambiador de calor • Comprobar que la instalación se ha vaciado • Comprobar que las sondas funcionen correctamente • Comprobar si la sonda se ha montado correctamente 	No	Sí
H.01.14	T Ida.máx.excedida	La temperatura de Ida ha excedido el valor operativo máximo <ul style="list-style-type: none"> • Comprobar el cableado y los conectores • Comprobar la circulación (dirección, bomba, válvulas) • Compruebe la presión de agua • Comprobar el estado de limpieza del intercambiador de calor 	No	Sí
H.01.15	T. gases comb. máx.	La temperatura de los gases de combustión ha excedido el valor operativo máximo <ul style="list-style-type: none"> • Compruebe el sistema de salida de gases de combustión • Comprobar el intercambiador de calor para asegurarse de que el lado de los gases de combustión no está obstruido • Sustituir la sonda 	No	Sí
H.01.21	Nivel3GradTempACS	Nivel 3 de gradiente de temperatura máxima del ACS excedido <ul style="list-style-type: none"> • Comprobar la circulación (dirección, bomba, válvulas) • Comprobar que la bomba funcione correctamente 	No	Sí
H02.00	Reinicio en curso	Reinicio en curso	Sí	No
H02.02	Espera núm config	Esperando número de configuración <ul style="list-style-type: none"> • Configurar CN1/CN2 en función de los valores especificados en la placa de características Sustitución de la PCI: caldera no configurada	Sí	Sí
H02.03	Error configuración	Error de configuración Los parámetros de configuración introducidos son incorrectos: <ul style="list-style-type: none"> • Configurar los códigos CN1/CN2 de acuerdo con la placa de características de la caldera Placa electrónica principal sustituida: caldera sin configurar: <ul style="list-style-type: none"> • Ejecución de la función de detección automática 	Sí	Sí

Código de error	Mensaje	Descripción	Código asociado a la PCI CU-OH04	Código asociado a la PCI SCB
H02.04	Error parámetros	Error parámetros: Parámetros de la placa electrónica principal mal configurados: <ul style="list-style-type: none"> • Restauración de los ajustes de fábrica • Si el error persiste: cambiar la placa electrónica 	Sí	Sí
H02.05	DivergenciaCSU/CU	La CSU no coincide con el tipo de CU Error de la memoria: <ul style="list-style-type: none"> • Cambio de software (el número o el parámetro de la versión del software no concuerda con la memoria) 	Sí	Sí
H02.09	Bloqueo parcial	Bloqueo parcial del dispositivo reconocido Entrada BL en la regleta de terminales de la placa electrónica principal abierta: <ul style="list-style-type: none"> • Comprobar el contacto de la entrada BL. • Comprobar el cableado • Comprobar el parámetroAP001. 	Sí	No
H02.10	Bloqueo total	Bloqueo total del dispositivo reconocido Entrada BL en la regleta de terminales de la placa electrónica principal abierta: <ul style="list-style-type: none"> • Comprobar el contacto de la entrada BL. • Comprobar el cableado • Comprobar el parámetroAP001. 	Sí	No
H02.16	TpoExcedCSUInterna	Tiempo excedido CSU interna Error interno	No	Sí
H02.25	ACI error	ACI error Titan Active System en cortocircuito o en circuito abierto: <ul style="list-style-type: none"> • Comprobar el cable de conexión • Comprobar que el ánodo tiene un cortocircuito ni está roto 	Sí	No
H02.26	Int. bloq p. g.comb.	El dispositivo está en estado de bloqueo por un valor extremo de presión de los gases de combustión Recorrido del gas de combustión bloqueado de forma parcial o total Se ha sobrepasado la presión máxima de los gases de combustión Si este mensaje aparece 5 veces en menos de 24 horas, el aparato se bloquea y muestra el código E02.28 <ul style="list-style-type: none"> • Comprobar el estado de suciedad del cuerpo de la caldera y limpiarlo • Comprobar el ajuste del quemador y medir los valores de la combustión • Comprobar la estanqueidad del conducto de humos • Comprobar el estado y la instalación de los conductos de humos 	Sí	No
H02.27	Int. bloq t. g.comb.	El dispositivo está en estado de bloqueo por un valor extremo de temp. de los gases de combustión Se ha sobrepasado la temperatura máxima de los gases de combustión Si este mensaje aparece 5 veces en menos de 24 horas, el aparato se bloquea y muestra el código E02.29 <ul style="list-style-type: none"> • Comprobar el estado de suciedad del cuerpo de la caldera y limpiarlo • Comprobar el ajuste del quemador y medir los valores de la combustión 	Sí	No

Código de error	Mensaje	Descripción	Código asociado a la PCI CU-OH04	Código asociado a la PCI SCB
H02.36	Pérdida DisposFunc	Dispositivo funcional se ha desconectado No hay comunicación entre la placa electrónica principal y la opcional <ul style="list-style-type: none"> • Comprobar la conexión del cable de alimentación entre las tarjetas electrónicas • Comprobar la conexión del cable de BUS entre las tarjetas electrónicas • Ejecutar la detección automática 	Sí	No
H02.37	Pérdida DispNoCritic	Dispositivo no crítico se ha desconectado No hay comunicación entre la placa electrónica principal y la opcional <ul style="list-style-type: none"> • Comprobar la conexión del cable de alimentación entre las tarjetas electrónicas • Comprobar la conexión del cable de BUS y las tarjetas electrónicas • Ejecutar la detección automática 	Sí	No
H02.40	Func no disponible	Func no disponible <ul style="list-style-type: none"> • Parámetro mal ajustado 	No	Sí
H02.43	PresosGasComb NoCon	El presostato de gas de combustión no está conectado Arranque del quemador sin activación del presostato <ul style="list-style-type: none"> • Comprobar que el cableado se ajusta a la caldera 	Sí	No
H02.48	FalloConfigGrFunc	Fallo de conf. de los grupos de función Comprobar que pueda llevarse a cabo la configuración seleccionada con el sistema en cuestión. En caso afirmativo: <ul style="list-style-type: none"> • Comprobar la configuración • Comprobar que todas las sondas estén presentes 	No	Sí
H.02.55	NúmSerFaltaONoVálido	N.º serie disp. falta/no es válido <ul style="list-style-type: none"> • Cambiar la placa electrónica CU-OH04. 	No	Sí
H.02.62	Función no admitida	La zona B no admite la función seleccionada Función no compatible en la zona B	No	Sí
H.02.63	Función no admitida	La zona C no admite la función seleccionada Función no compatible en la zona C	No	Sí
H.02.84	Conflicto de función	La configuración actual de parámetros está causando un conflicto en los recursos de hardware <ul style="list-style-type: none"> • Comprobar que no se comparten pines de conector entre funciones activadas • Comprobar que no se ha activado ninguna función no deseada en los parámetros • Desactivar las funciones hasta que se resuelva el error para localizar las funciones en conflicto 	No	Sí

Código de error	Mensaje	Descripción	Código asociado a la PCI CU-OH04	Código asociado a la PCI SCB
H07.01	Fallo del quemador	<p>Hubo un fallo en el quemador</p> <p> Consejo Capítulo: Lista de fallos del quemador</p> <p>No hay chispa de encendido:</p> <ul style="list-style-type: none"> • Comprobar el transformador de encendido • Revisar electrodos de encendido • Comprobar el cableado de alta tensión • Comprobar la puesta a tierra <p>Presencia de llama pero señal de llama débil:</p> <ul style="list-style-type: none"> • Comprobar que la célula de detección de llama está bien alineada • Comprobar la posición y el estado del cabezal de combustión • Comprobar la alimentación de gasóleo • Comprobar que la célula de detección de llama está en buen estado • Comprobar que no se están reaspirando los gases de combustión <p>No hay señal de llama:</p> <ul style="list-style-type: none"> • Comprobar que la llave del gasóleo está bien abierta • Comprobar que la célula de detección de llama está en buen estado • Comprobar que el inyector quemador no está bloqueado • Comprobar que no se están reaspirando los gases de combustión • Comprobar si no hay entrada de gasóleo (bomba de gasóleo defectuosa) <p>Presencia de aire en el circuito de gasóleo:</p> <ul style="list-style-type: none"> • Comprobar la estanqueidad del conducto de alimentación de gasóleo en la instalación <p>Fallo del precalentador:</p> <ul style="list-style-type: none"> • Tras una demanda de calor, la unidad cambia al modo de seguridad después de 400 segundos. El precalentador es defectuoso. Sustituir el precalentador. <p>Caja de mando y seguridad del quemador defectuosa</p> <ul style="list-style-type: none"> • Sustituir la caja de mando y seguridad <p>Requiere un reinicio manual mediante el botón de la unidad de seguridad del quemador</p>	Sí	No
H.10.09	Sonda Ida ZonaB abie	<p>Sonda temperatura ida zona B abierta</p> <ul style="list-style-type: none"> • Comprobar el cableado y los conectores • Comprobar si la sonda se ha montado correctamente • La sonda no está presente • Sustituir la sonda 	No	Sí
H.10.10	Sonda Ida ZonaB cerr	<p>Sonda de temp de ida de zona B cerrada</p> <ul style="list-style-type: none"> • Comprobar el cableado y los conectores • Comprobar si la sonda se ha montado correctamente • Sustituir la sonda 	No	Sí

Código de error	Mensaje	Descripción	Código asociado a la PCI CU-OH04	Código asociado a la PCI SCB
H.10.11	Sonda ACS ZonaB Abie	Sonda de temperatura de agua caliente sanitaria de la zona B abierta <ul style="list-style-type: none"> • Comprobar el cableado y los conectores • Comprobar si la sonda se ha montado correctamente • La sonda no está presente • Sustituir la sonda 	No	Sí
H.10.12	Sonda ACS ZonaB Cerr	Sonda de temperatura de agua caliente sanitaria de la zona B cerrada <ul style="list-style-type: none"> • Comprobar el cableado y los conectores • Comprobar si la sonda se ha montado correctamente • Sustituir la sonda • Al utilizar un termostato en lugar de una sonda: el parámetro CP501 debe estar APAGADO (= desactivado) 	No	Sí
H.10.18	Sonda Ida ZonaC abie	Sonda de temp de ida de zona C abierta <ul style="list-style-type: none"> • Comprobar el cableado y los conectores • Comprobar si la sonda se ha montado correctamente • La sonda no está presente • Sustituir la sonda 	No	Sí
H.10.19	Sonda Ida ZonaC cerr	Sonda de temp de ida de zona C cerrada <ul style="list-style-type: none"> • Comprobar el cableado y los conectores • Comprobar si la sonda se ha montado correctamente • Sustituir la sonda 	No	Sí
H.10.20	Sonda ACS ZonaC abie	Sensor de temperatura de agua caliente sanitaria de la zona C abierto <ul style="list-style-type: none"> • Comprobar el cableado y los conectores • Comprobar si la sonda se ha montado correctamente • La sonda no está presente • Sustituir la sonda 	No	Sí
H.10.21	Sonda ACS ZonaC cerr	Sonda de temperatura de agua caliente sanitaria de la zona C cerrada <ul style="list-style-type: none"> • Comprobar el cableado y los conectores • Comprobar si la sonda se ha montado correctamente • Sustituir la sonda • Al utilizar un termostato en lugar de una sonda: el parámetro CP503 debe estar APAGADO (= desactivado) 	No	Sí
H.10.22	Sonda Pis.ZonaC abie	Sonda de temperatura de la piscina de la zona C abierta <ul style="list-style-type: none"> • Comprobar el cableado y los conectores • Comprobar si la sonda se ha montado correctamente • La sonda no está presente • Sustituir la sonda 	No	Sí
H.10.23	Sonda Pisc.ZonaC cer	The zone C safety thermostat was opened <ul style="list-style-type: none"> • Comprobar el cableado y los conectores • Comprobar si la sonda se ha montado correctamente • La sonda no está presente • Sustituir la sonda 	No	Sí
H.10.59	Thermostat C open	La sonda de temperatura de ida de la zona de ACS está abierta <ul style="list-style-type: none"> • Ningún limitador de la temperatura de seguridad conectado • Temperatura de ida demasiado alta en el circuito de calefacción: comprobar la configuración de los controles • Temperatura de activación del limitador de la temperatura de seguridad ajustado incorrectamente: comprobar el ajuste • Cambiar el termostato 	No	Sí

11.3 Códigos de error

Si sigue apareciendo el código de error tras varios intentos automáticos de arranque, la caldera pasa al modo de avería. La caldera solo reanudará el funcionamiento normal cuando el instalador haya eliminado las causas del bloqueo.

A consecuencia de:

- un reinicio manual,
- un reinicio mediante mensaje de mantenimiento.

Tab.68 Lista de códigos de fallo

Código de error	Mensaje	Descripción	Código asociado a la PCI CU-OH04	Código asociado a la PCI SCB
E00.00	Sonda ida Abierta	La sonda de temperatura de ida se ha retirado o mide una temperatura por debajo del rango <ul style="list-style-type: none"> • Mala conexión de la sonda: <ul style="list-style-type: none"> - Comprobar el cableado entre la placa electrónica principal y la sonda - Comprobar si la sonda se ha montado correctamente • Fallo de sonda: <ul style="list-style-type: none"> - Comprobar el valor óhmico de la sonda - Sustituir la sonda si es necesario 	Sí	No
E00.01	Sonda ida Cerrada	La sonda de temperatura de ida se ha cortocircuitado o mide temperatura por encima del rango <ul style="list-style-type: none"> • Mala conexión de la sonda: <ul style="list-style-type: none"> - Comprobar el cableado entre la placa electrónica principal y la sonda - Comprobar si la sonda se ha montado correctamente • Fallo de sonda: <ul style="list-style-type: none"> - Comprobar el valor óhmico de la sonda - Sustituir la sonda si es necesario 	Sí	No
E01.04	Error pérd Llama x5	Se produjo un error de pérdida de llama no intencionada x5: se produce tras tres fallos H01.03 en la misma demanda de calor <ul style="list-style-type: none"> • Presencia de aire en el circuito de gasóleo • Comprobar que la llave del gasóleo está bien abierta • Comprobar que la célula de detección de llama está en buen estado • Comprobar que no se están reaspirando los gases de combustión 	Sí	No
E01.12	Temp Ret>Temp Ida	La temperatura de retorno tiene un valor más alto que la temperatura de ida <ul style="list-style-type: none"> • Comprobar el circuito hidráulico de la caldera. 	Sí	No
E02.13	Entrada bloqueo	Entrada de bloqueo de la unidad de control desde fuera del dispositivo <ul style="list-style-type: none"> • Comprobar el cableado • Comprobar el componente conectado al contacto BL. 	Sí	No
E02.15	TpoExcedCSUExterna	Tiempo excedido CSU externa Error de lectura o escritura de la memoria <ul style="list-style-type: none"> • Restauración de los ajustes de fábrica • Si el error persiste: cambiar la placa electrónica 	Sí	No

Código de error	Mensaje	Descripción	Código asociado a la PCI CU-OH04	Código asociado a la PCI SCB
E02.28	Int. error p.g.comb.	El dispositivo está en error por un valor extremo de presión de los gases de combustión El presostato de gas de combustión se ha abierto 5 veces en 24 horas <ul style="list-style-type: none"> • Comprobar el estado de suciedad del cuerpo de caldera: limpiar el cuerpo de caldera • Comprobar los ajustes del quemador • Comprobar la estanqueidad del conducto de humos • Comprobar el estado general de los humos 	Sí	No
E02.29	Int. error t.g.comb.	El dispositivo está en error por un valor extremo de temperatura de los gases de combustión La temperatura máxima de los gases de combustión se ha sobrepasado 5 veces en 24 horas <ul style="list-style-type: none"> • Comprobar el estado de suciedad del cuerpo de la caldera • Comprobar el ajuste del quemador y medir los valores de la combustión 	Sí	No
E02.41	PresosGasCombPresent	El presostato de gas de combustión está presente <ul style="list-style-type: none"> • Comprobar que el cableado se corresponda con el tipo de caldera indicado por los códigos CN1 y CN2 de la placa de características de la caldera. 	Sí	No
E02.42	PresosTGasCombPresent	El presostato de temperatura de gas de combustión está presente <ul style="list-style-type: none"> • Comprobar que el cableado se corresponda con el tipo de caldera indicado por los códigos CN1 y CN2 de la placa de características de la caldera. 	Sí	No
E02.44	PresosGasComb	Error presostato gas combustión no conectado	Sí	No

11.4 Códigos de alarma

Un código de alarma es un estado temporal de la caldera que se produce cuando se detecta una anomalía. Si persiste algún código de alarma tras varios intentos automáticos de arranque, la caldera pasa al modo de avería.

Tab.69 Lista de códigos de alarma



Código de	Mensaje	Descripción	Código asociado a la PCI CU-OH04	Código asociado a la PCI SCB
A02.18	Error DiccionarObjet	Error en diccionario de objetos Error interno	Sí	Sí
A.02.76	Memoria llena	Espacio reservado en memoria para parám personaliz lleno. No se permiten más cambios del usuario <ul style="list-style-type: none"> • Reiniciar CN1 y CN2 • CSU defectuosa: Sustituir CSU • Sustituir CU-GH 	No	Sí
A.10.46	Falta temp.amb.ZonaB	Falta la medida de la temperatura ambiente de la zona B <ul style="list-style-type: none"> • Conectar la sonda de temperatura ambiente • Sustituir la sonda de temperatura ambiente 	No	Sí
A.10.47	Falta temp.amb.ZonaC	Falta la medida de la temperatura ambiente de la zona C <ul style="list-style-type: none"> • Conectar la sonda de temperatura ambiente • Sustituir la sonda de temperatura ambiente 	No	Sí

11.5 Visualización y borrado de la memoria de errores



La memoria de errores almacena los últimos 32 errores. Se pueden consultar los detalles de cada error y borrarlos a continuación de la memoria de errores.

1. Acceder al menú: **Historial de errores**.

Tab.70

Tipo de acceso	Ruta de acceso
Acceso directo: desde la pantalla de inicio principal	No disponible
Acceso rápido: desde cualquier pantalla	<ul style="list-style-type: none"> → Pulsar la tecla  → Seleccionar:  Instalador → Seleccionar: Configuración de instalación → Seleccionar: Historial de errores

⇒ La lista de los últimos 32 errores aparece con el código de error, una descripción breve y la fecha.

2. Realizar estas acciones según sea necesario:
 - Para ver los detalles de un error, seleccione el error deseado.
 - Para borrar la memoria de errores, mantener pulsado el selector .
3. Seleccionar: **Confirmar** para guardar el ajuste.
4. Para volver a la pantalla principal, pulsar la tecla de retorno .

11.6 Causas de fallo

11.6.1 Reinicio de la unidad de seguridad del quemador

Si la luz del indicador del grupo de seguridad es roja, hay una avería en el quemador.

1. Reiniciar la unidad de seguridad del quemador manteniendo pulsado el botón de reinicio durante un segundo.



Importante

Para reiniciar el grupo de seguridad, el quemador tiene que estar encendido.

Fig.73

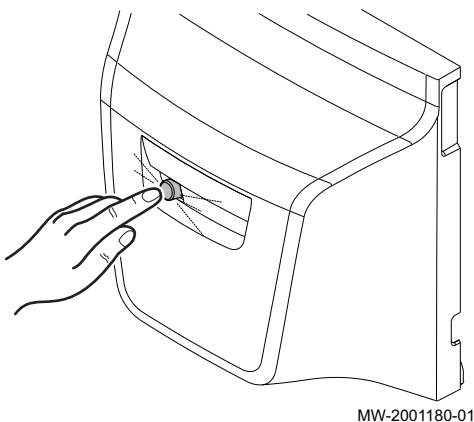

MW-2001180-01

11.6.2 Lista de fallos del quemador

Antes de realizar cualquier trabajo deben llevarse a cabo las siguientes comprobaciones:

- Comprobar que la caldera y el quemador se encuentran encendidos.
- Comprobar que el suministro de gasóleo sea correcto.
- Comprobar que haya demanda de calor para el regulador o el termostato en la caldera.
- Comprobar que el circuito de gases de combustión permita una combustión correcta.

Tab.71 Lista de fallos del quemador

Fallos	Descripción
El quemador no arranca.	<p>No hay tensión: avería del quemador.</p> <ul style="list-style-type: none"> • Reiniciar el termostato de seguridad. • Comprobar los fusibles y los interruptores. • Aumentar el valor de consigna de los termostatos o del regulador (por encima de la temperatura de caldera). <p>Sin continuidad entre L1 y T1: LED verde de la caja de mando apagado a la vez que hay demanda termostática.</p> <ul style="list-style-type: none"> • Comprobar el bucle termostático entre L1 y T1. • Sustituir la caja de mando y seguridad.
El motor no arranca.	<p>Motor defectuoso.</p> <ul style="list-style-type: none"> • Sustituir el motor. <p>Condensador defectuoso.</p> <ul style="list-style-type: none"> • Sustituir el condensador.
Ruidos mecánicos.	<p>Cojinetes del motor dañados.</p> <ul style="list-style-type: none"> • Sustituir el motor. <p>Fricción en la turbina.</p> <ul style="list-style-type: none"> • Comprobar la posición.
No hay chispa de encendido	<p>Cortocircuito en electrodos de encendido.</p> <ul style="list-style-type: none"> • Ajustar la separación de los electrodos de encendido. <p>La separación de los electrodos de encendido es excesiva.</p> <ul style="list-style-type: none"> • Ajustar la separación de los electrodos de encendido. <p>Electrodos sucios, mojados.</p> <ul style="list-style-type: none"> • Limpiar o cambiar los electrodos de encendido. <p>Fallo de conexión en los cables de los electrodos.</p> <ul style="list-style-type: none"> • Comprobar las conexiones. <p>Aislamiento deficiente de los electrodos de encendido.</p> <ul style="list-style-type: none"> • Sustituir los electrodos de encendido. <p>Cables defectuosos de los electrodos de encendido.</p> <ul style="list-style-type: none"> • Sustituir los cables de encendido. <p>Transformador defectuoso.</p> <ul style="list-style-type: none"> • Sustituir el transformador de encendido.
La caja de mando cambia al modo de seguridad (LED rojo fijo).	<p>Célula de detección de llama sucia.</p> <ul style="list-style-type: none"> • Limpiar la célula. <p>Apagado de la llama.</p> <ul style="list-style-type: none"> • Corregir el ajuste del quemador. • Cambiar la boquilla de inyección. <p>Cables de encendido o célula de detección de llama defectuosos.</p> <ul style="list-style-type: none"> • Sustituir los cables de encendido o la célula de detección. <p>Sin gasóleo.</p> <ul style="list-style-type: none"> • Comprobar la alimentación de gasóleo. <p>Precalentador defectuoso, el quemador pasa al modo de seguridad después de 400 segundos.</p> <ul style="list-style-type: none"> • Sustituir el precalentador.

Fallos	Descripción
La bomba no capta gasóleo.	<p>Bomba/acoplamiento del motor defectuosos.</p> <ul style="list-style-type: none"> • Cambiar el acoplamiento. <p>Filtro de paso, tuberías o fuga de gasóleo.</p> <ul style="list-style-type: none"> • Cambiar el filtro de paso. <p>Conexión de entrada/flujo de gasóleo instalada al revés.</p> <ul style="list-style-type: none"> • Cambiar la conexión. <p>Llaves de paso cerradas.</p> <ul style="list-style-type: none"> • Abrir las válvulas. <p>Filtro o filtro de paso del acumulador sucios.</p> <ul style="list-style-type: none"> • Cambiar el filtro o el filtro de paso. <p>Acumulador de gasóleo vacío.</p> <ul style="list-style-type: none"> • Comprobar el nivel del acumulador de gasóleo.
La bomba hace ruido.	<p>La bomba está captando aire.</p> <ul style="list-style-type: none"> • Comprobar la estanqueidad de las tuberías de admisión. <p>La bomba está parada.</p> <ul style="list-style-type: none"> • Limpiar el filtro y las tuberías de admisión. • Asegurarse de que el tamaño de los conductos es el correcto. • Asegurarse de que los conductos no están apretados o aplastados.
Higiene de combustión deficiente.	<p>Ajuste incorrecto.</p> <ul style="list-style-type: none"> • Comprobar los ajustes del quemador. <p>Falta de aire.</p> <ul style="list-style-type: none"> • Corregir el flujo de aire. <p>Boquilla de inyección sucia.</p> <ul style="list-style-type: none"> • Cambiar la boquilla de inyección. <p>Sin pulverización.</p> <ul style="list-style-type: none"> • Conectar la electroválvula. • Cambiar la boquilla de inyección. • Cambiar la bomba. <p>Cabezal de combustión sucio.</p> <ul style="list-style-type: none"> • Limpiar el cabezal de combustión. <p>Entradas de aire sucias.</p> <ul style="list-style-type: none"> • Limpiar las entradas de aire. <p>Sala de calderas insuficientemente ventilada</p> <ul style="list-style-type: none"> • Mejorar la ventilación.
No hay llama.	<p>No hay chispa de encendido.</p> <ul style="list-style-type: none"> • Comprobar los electrodos y sustituirlos en caso necesario. • Comprobar el electrodo de encendido y sustituirlo en caso necesario. <p>Boquilla de inyección defectuosa</p> <ul style="list-style-type: none"> • Cambiar la boquilla de inyección <p>Sin gasóleo.</p>

12 Puesta fuera de servicio

12.1 Procedimiento de puesta fuera de servicio

Fig.74

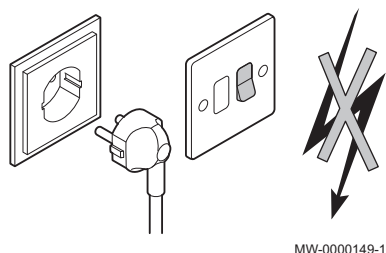

MW-0000149-1

Si es necesario poner la caldera fuera de servicio, ya sea de forma temporal o permanente, hay que hacer lo siguiente:

1. Colocar el interruptor de marcha/pafo en la posición de paro.
2. Cortar la alimentación eléctrica de la caldera.
3. Cerrar la entrada de gasóleo.
4. Asegurarse de que la caldera y la instalación estén protegidas de las heladas.
5. Deshollinar cuidadosamente la caldera y la chimenea.
6. Cerrar la puerta de la caldera para evitar la circulación de aire en el interior.
7. Quitar el tubo que conecta la caldera a la chimenea y cerrar la tobera con un tapón.
8. Vaciar el acumulador de agua caliente sanitaria y las tuberías de agua sanitaria (en el caso de las instalaciones con un acumulador de agua caliente sanitaria).

12.2 Procedimiento de nueva puesta en servicio



Advertencia

Solo un profesional cualificado está autorizado a efectuar intervenciones en la caldera y en la instalación de calefacción.

Si es necesario volver a poner en servicio la caldera, hay que hacer lo siguiente:

1. Volver a conectar la alimentación eléctrica de la caldera.
2. Quitar el sifón.
3. Llenar el sifón de agua.
⇒ El sifón debe llenarse hasta la marca de referencia.
4. Volver a colocar el sifón.
5. Llenar el sistema de calefacción central.
6. Comprobar el nivel del acumulador de gasóleo.
7. Abrir la entrada de gasóleo.
8. Poner en marcha la caldera.

12.3 Eliminación y reciclaje

Fig.75



MW-3000179-03

Reciclaje



Advertencia

La extracción y la desactivación de la caldera se deben efectuar por un instalador cualificado conforme a los reglamentos locales y nacionales.

Desconexión de la alimentación eléctrica

Desmontar la caldera del siguiente modo:

1. Desconectar la alimentación eléctrica de la caldera.
2. Cerrar el dispositivo de desconexión del gasóleo antes de la caldera.
3. Desconectar los cables de los componentes eléctricos.
4. Cerrar el suministro de agua.
5. Vaciar la instalación.
6. Quitar el tubo flexible de purga que hay encima del sifón.
7. Quitar el sifón.
8. Quitar los conductos de humos/aire.
9. Desconecte todos los tubos de la caldera.
10. Desechar o reciclar la caldera.

Fig.76

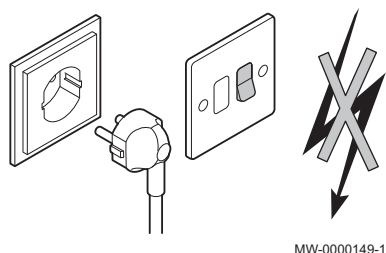

MW-0000149-1

13 Piezas de recambio

13.1 General

Si los trabajos de inspección o mantenimiento revelan la necesidad de sustituir algún componente de la caldera:

Al encargar una pieza de recambio, se debe indicar el número de referencia suministrado en la lista de piezas de recambio.



Atención

Solo deben utilizarse piezas de recambio originales.

13.2 Cuerpo de la caldera

Fig.77

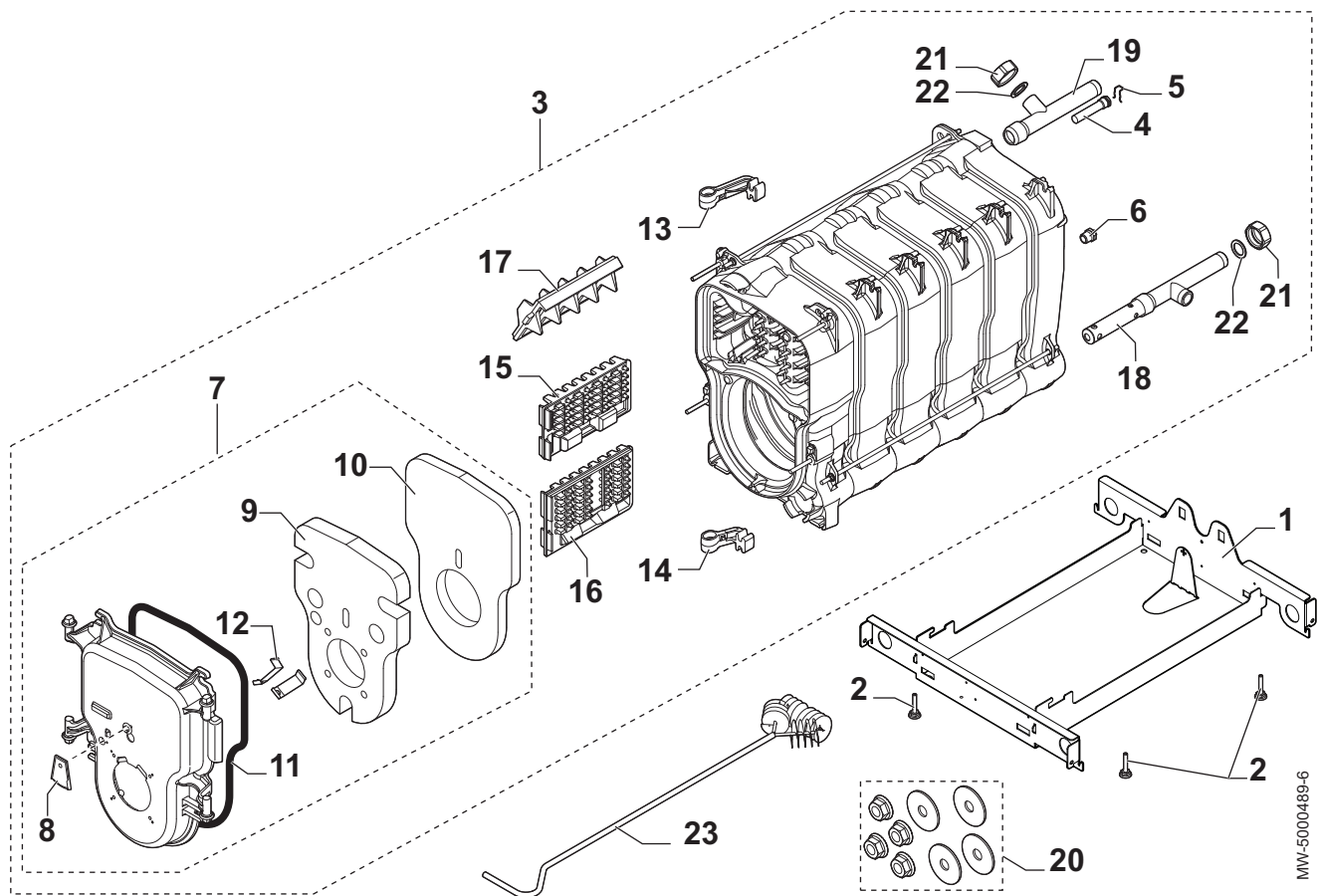

Tab.72

Marca	Referencia	Descripción	40 GT Condens	50 GT Condens
1	7605700	Zócalo de 5 piezas	x	
1	7619785	Zócalo de 6 piezas		x
2	300024451	Pie ajustable M8x45	x	x
3	7626741	Cuerpo de caldera de 5 piezas ensamblado	x	
3	7618478	Bulto de cuerpo de caldera de 6 piezas		x
4	300022089	Vaina 1/2" - longitud 95	x	x
5	97581286	Muelle para vainas	x	x
6	94950110	Tapón n.º 290 1/2"	x	x
7	7613788	Puerta de quemador	x	x
8	7626744	Compuerta puerta del quemador	x	x
9	7609824	Aislamiento de puerta frontal	x	x
10	7610487	Aislamiento de puerta posterior	x	x
11	95086032	Cordón de silicona - diámetro 10,5	x	x

Marca	Referencia	Descripción	40 GT Condens	50 GT Condens
12	7617996	Muelle de aislamiento	x	x
13	7615044	Bisagra superior	x	x
14	81990204	Bisagra inferior	x	x
15	81990016	Turbulador central	x	x
16	81990017	Turbulador derecho	x	x
17	81990015	Turbulador izquierdo	x	x
18	7617848	Tubo de retorno de inyector 1"	x	x
19	7622798	Conducto de ida 1 1/4 - 1	x	x
20	81998983	Bolsa de tornillería del cuerpo	x	x
21	94950198	Tapón de latón G1" hembra	x	x
22	95013062	Junta verde 30x21x2	x	x
23	7636961	Kit de presostato 300 Pa (hasta diciembre de 2016)	x	
23	7636962	Kit de presostato 340 Pa (hasta diciembre de 2016)		x
24	96960223	Cepillo - longitud 750	x	
24	7628748	Cepillo - longitud 1000		x
25	7618033	Tapón	x	x
26	95740665	Tornillo M5	x	x

13.3 Hidráulico

Fig.78

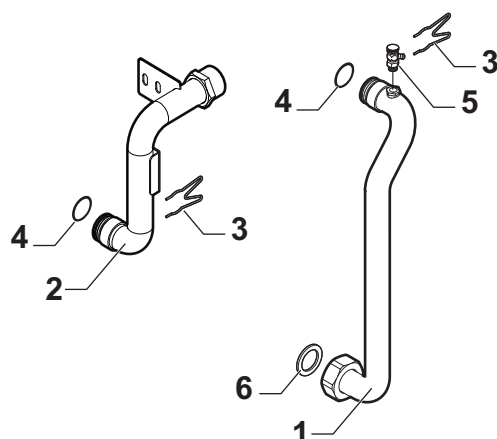

MW-3000230-5

Tab.73

Marca	Referencia	Descripción	40 GT Condens	50 GT Condens
1	7606511	Conducto de ida	x	x
2	7606531	Tubo de retorno	x	x
3	7618633	Enganche del condensador	x	x
4	7605478	Junta tórica 26x2,5 EPDM	x	x
5	94918112	Purgador con volante 1/8"	x	x
6	95013063	Junta verde - 38x27x2	x	x

13.4 Aislamiento

Fig.79

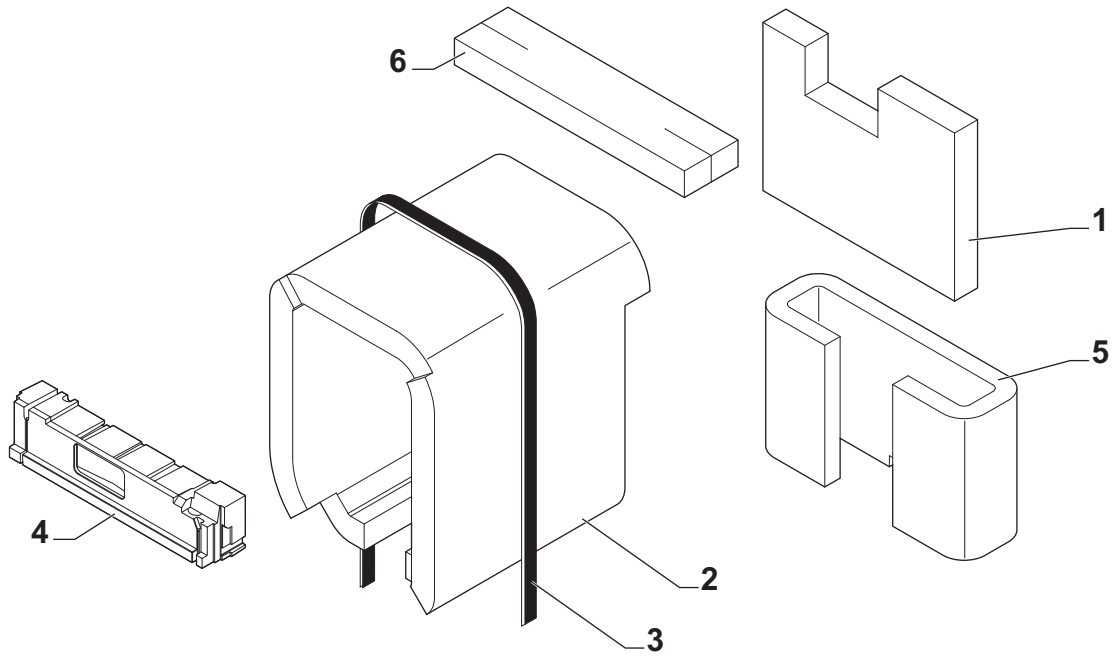

MW-2001589-01

Tab.74

Marca	Referencia	Descripción	40 GT Condens	50 GT Condens
1	200006280	Aislamiento trasero	x	x
2	7614962	Aislamiento lateral para modelo de 5 piezas	x	
2	7614963	Aislamiento lateral para modelo de 6 piezas		x
3	94180100	Flejes	x	x
4	7679229	Aislamiento de puerta	x	x
5	7613151	Aislamiento de condensador	x	x
6	7622342	Aislamiento superior de condensador	x	x

13.5 Condensador

Fig.80

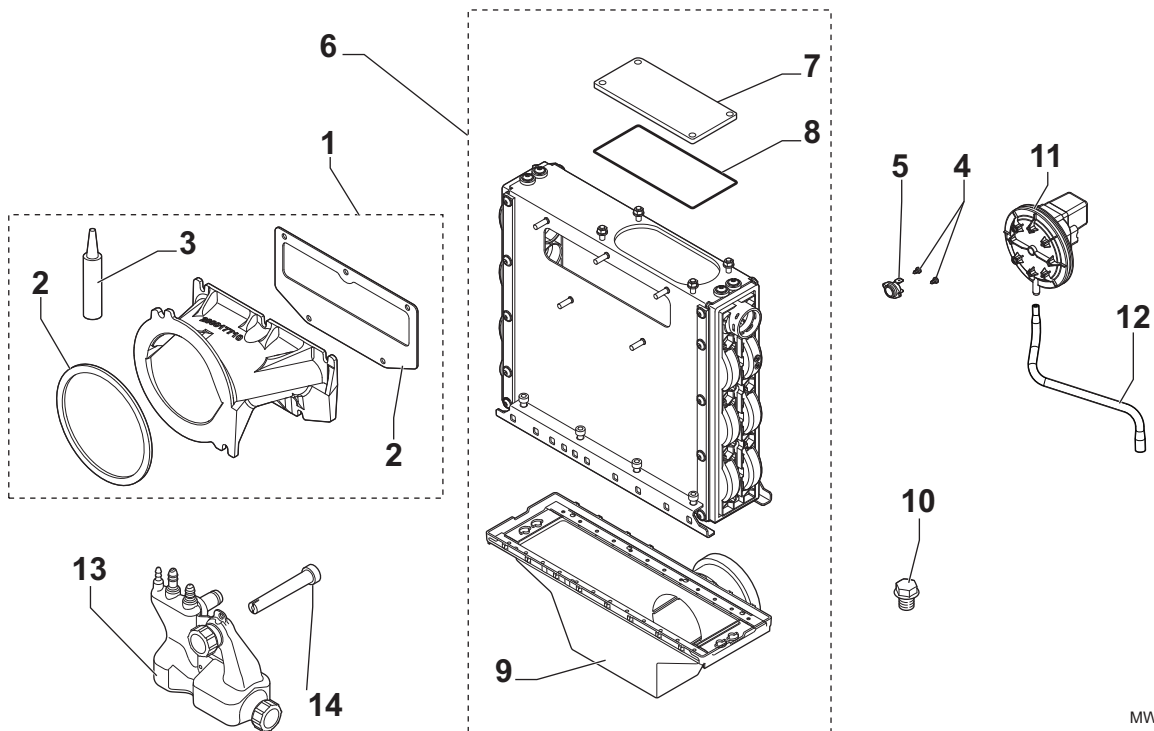

MW-1000850-1

Tab.75

Marca	Referencia	Descripción	40 GT Condens	50 GT Condens
1	200017637	Tobera completa + silicona	x	x
2	200017638	Junta para tobera + silicona	x	x
3	300012077	Tubo de masilla de silicona	x	x
4	95770651	Tornillo CBL Z ST 2,9-6,5 C ZN	x	x
5	7641056	Termostato 95°C	x	x
6	7605542	Intercambiador 18 tubos	x	x
7	7627531	Trampilla de inspección	x	x
8	7627547	Junta para trampilla de inspección	x	x
9	7627554	Bandeja de plástico	x	x
10	300012160	Tornillo de medición	x	x
11	7672585	Kit de presostato 220 Pa (a partir de enero de 2017)	x	x
12	7654290	Tubo del presostato (a partir de enero de 2017)	x	x
13	7611174	Sifón montado	x	x
14	7630879	Separador	x	x

13.6 Caja de PCI

Fig.81

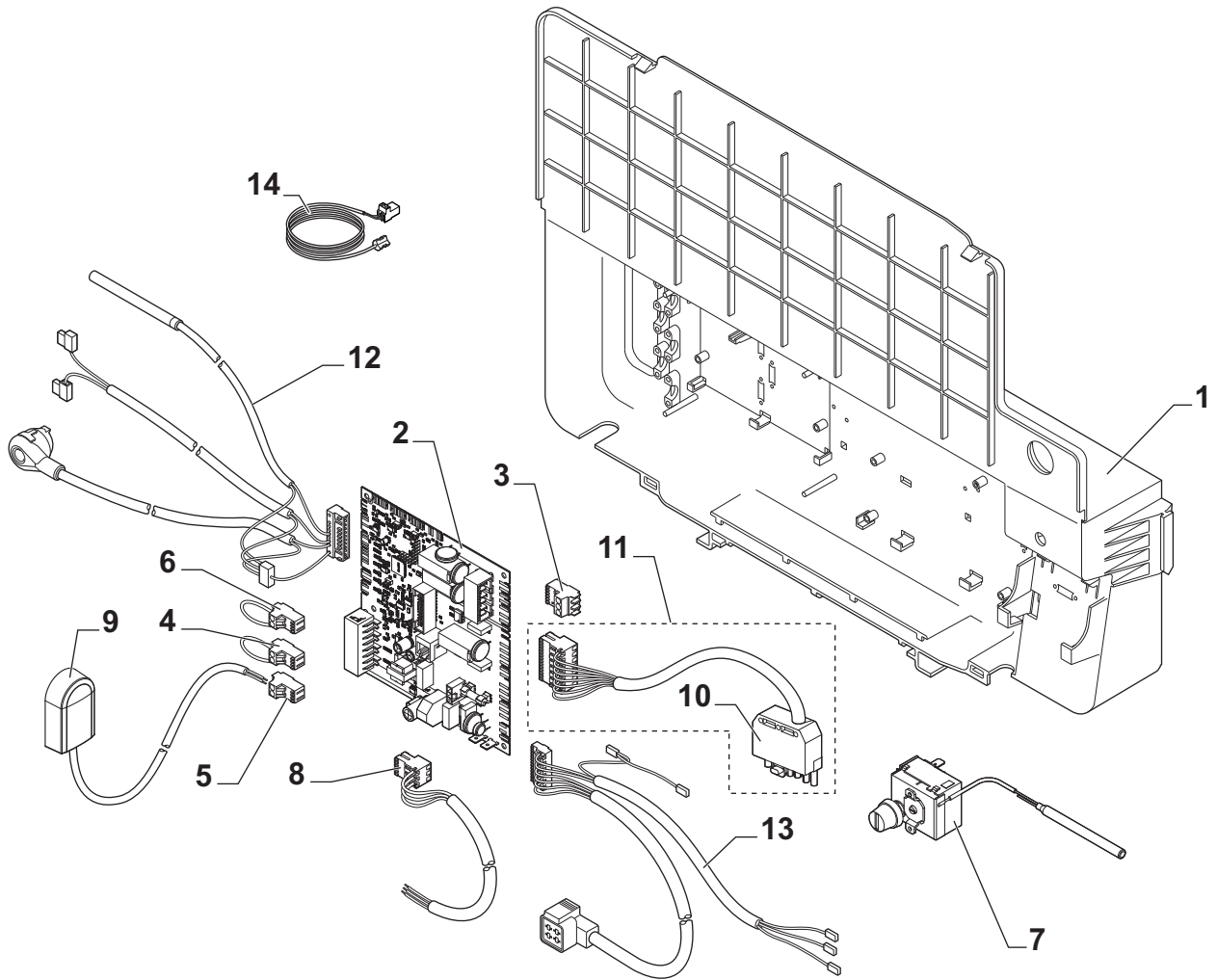

MW-3000264-4

Tab.76

Marca	Referencia	Descripción	40 GT Condens	50 GT Condens
1	7616162	Caja de PCI	x	x
2	7633848	Placa electrónica CU-OH04	x	
2	7633849	Placa electrónica CU-OH04		x
3	300009074	Conector de 3 pines	x	x
4	200009965	Conector de 2 pines	x	x
5	300009070	Conector de 2 pines - sonda exterior	x	x
6	300025621	Conector de 2 pinesOpen Therm	x	x
7	95363311	Termostato de seguridad 110 °C	x	x
8	300024876	Cable de alimentación	x	x
9	95362450	Sonda exterior	x	x
10	95317395	Conector macho 7 pines	x	x
11	7619172	Cable del quemador	x	x
12	7609642	Haz de sondas	x	x
13	7618219	Haz de conmutación de salida	x	x

13.7 Quemador

Fig.82

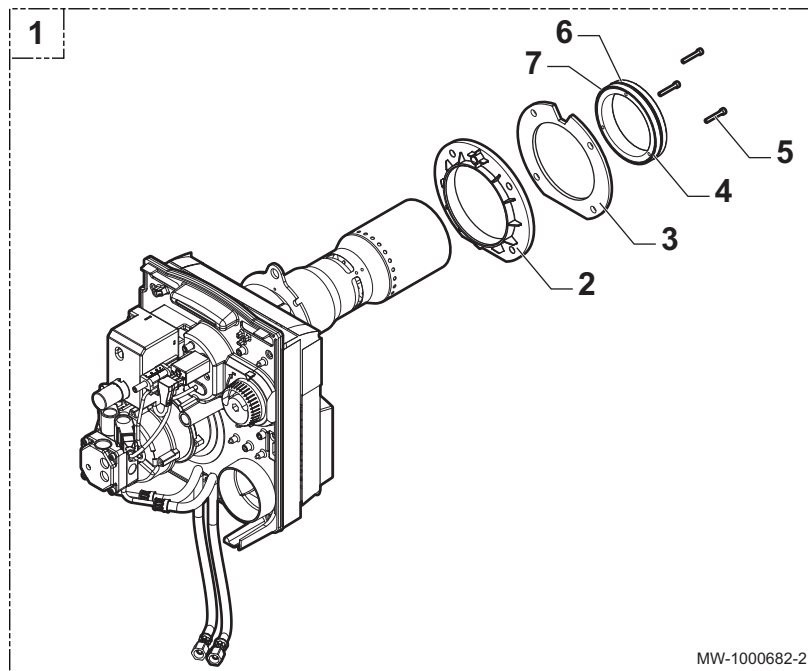

Marca	Referencia	Descripción	40 GT Condens	50 GT Condens
1	7636905	Quemador F15E2-1.40_PRV	x	
1	7638479	Quemador F15E2-1.50_CRV		x
2	7641290	Brida quemador	x	x
3	7637044	Junta de quemador	x	x
4	7641337	Anillo adaptador	x	x
5	7642676	Tornillo M4x30	x	x
6	7636971	Junta tórica 107,6x2,62	x	x
7	7641504	Junta tórica 107,6x1,78	x	x

Fig.83 Quemador

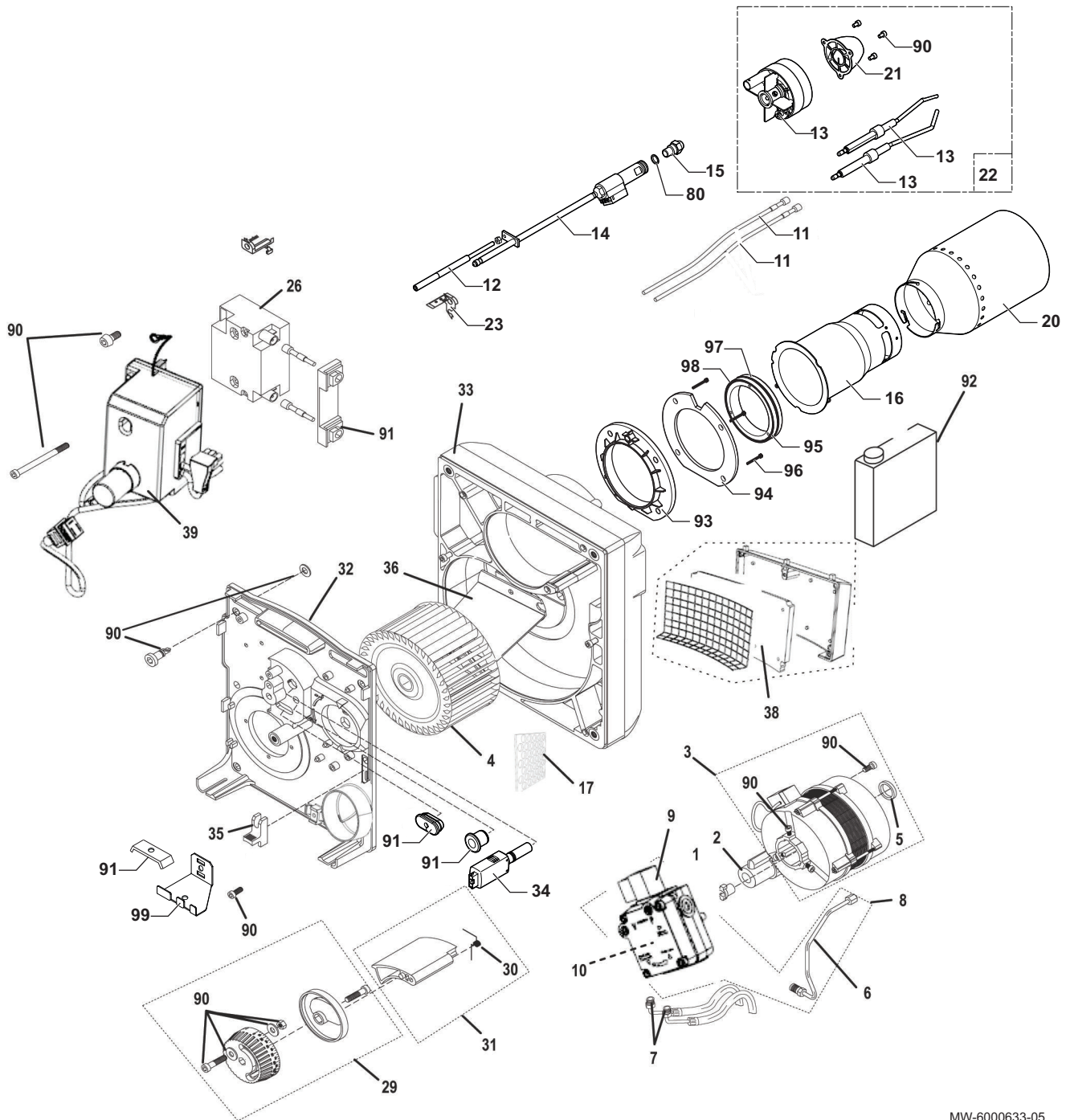

MW-6000633-05

Marca	Referencia	Descripción	40 GT Condens	50 GT Condens
1	97902600	Acoplamiento motor	x	x
2	97951069	Condensador para motor	x	x
3	97956285	Motor 150 W	x	x
4	300027692	Turbina	x	x
5	97955490	Separador motor	x	x
6	97955554	Tubo de alimentación para bomba de gasóleo	x	x
7	97955485	Manguera de gasóleo	x	x
8	7643473	Conjunto de tubo + bomba de gasóleo	x	x
9	97940058	Electroválvula	x	x
10	97941728	Filtro bomba de gasóleo	x	x
11	97955556	Cables de alta tensión	x	x
12	97955499	Tornillo de ajuste	x	x

Marca	Referencia	Descripción	40 GT Condens	50 GT Condens
13	7656419	Electrodo de encendido	x	x
14	300028302	Línea de inyector	x	x
15	300011974	Boquilla Danfoss 0,65 - 80° S	x	
15	7643468	Boquilla Danfoss 0,85 - 80° SFD		x
16	7643472	Tubo intermedio + brida de sujeción	x	x
17	7643469	Rejilla perforada		x
20	300025923	Tubo de llamas	x	
20	7669628	Tubo de llamas		x
21	300006656	Boquilla de aire	x	
21	7643467	Boquilla de aire		x
22	200022049	Cabezal de combustión	x	
22	7643466	Cabezal de combustión		x
23	97955557	Regleta graduada	x	x
26	300022191	Transformador	x	x
29	97956273	Regulador	x	x
30	97955508	Muelle	x	x
31	97956271	Compuerta de aire	x	x
32	97955630	Platina portacomponentes	x	x
33	7643470	Carcasa	x	x
34	97948790	Célula de detección llama	x	x
35	97956254	Seguros + tornillos	x	x
36	97955515	Duo-press®	x	x
37	7643471	Cámara de aire	x	x
38	97955543	Espuma cámara de aire	x	x
39	200014590	Caja de mando y seguridad + base	x	x
40	300023691	Tubo + espejo de combustión	x	x
80	97956352	Separador	x	x
90	97955632	Juego de tornillos	x	x
91	97955633	Material especial	x	x
92	300024055	Producto de limpieza para el cabezal de combustión	x	x
93	7756517	Soporte para conducto de gasóleo	x	x

13.8 Envolverte

Fig.84

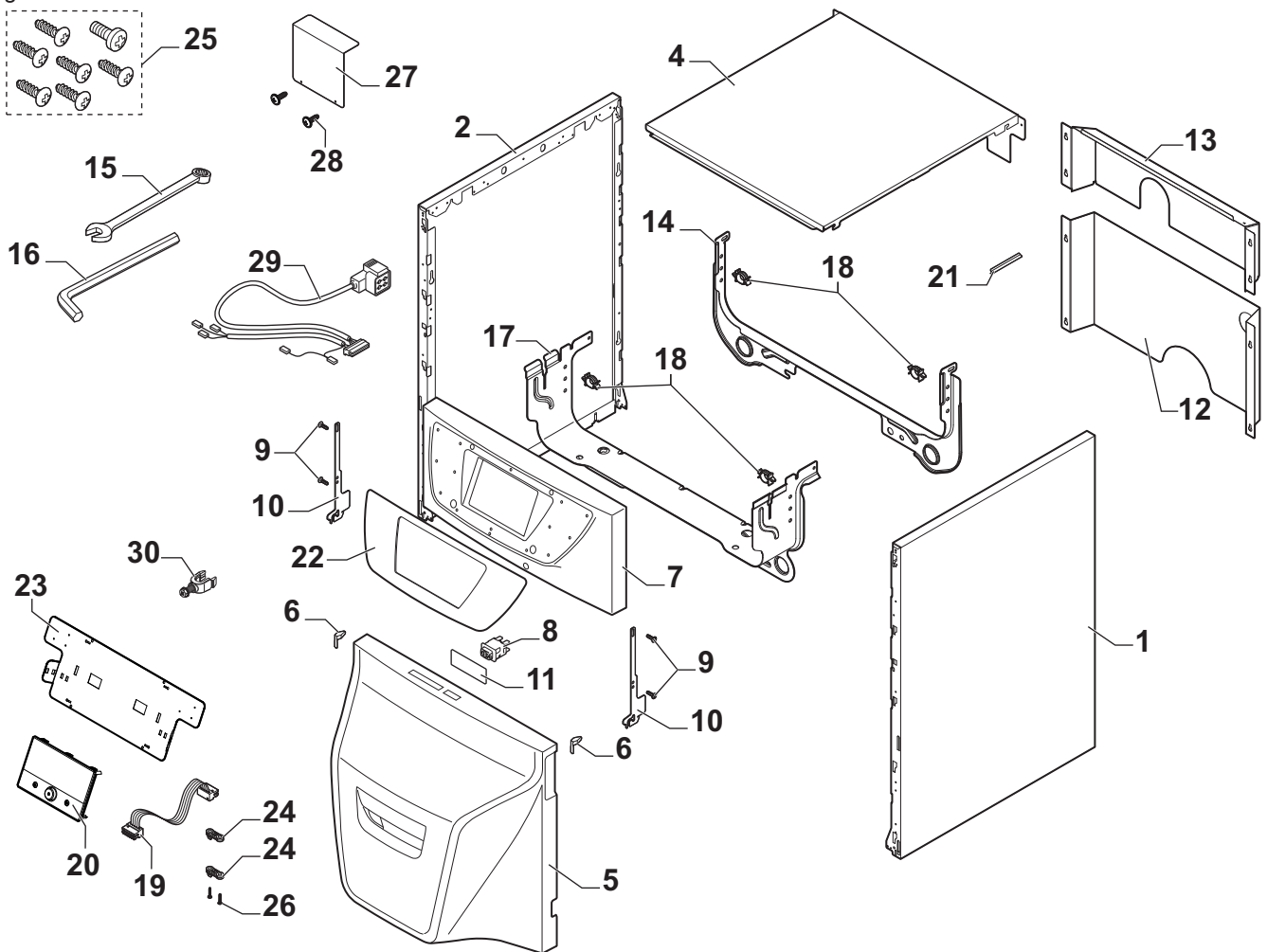

MW-2001553-01

Tab.77

Marca	Referencia	Descripción	40 GT Condens	50 GT Condens
1	7637457	Panel lateral derecho	x	x
2	7637447	Panel lateral izquierdo	x	x
4	7637465	Panel superior	x	x
5	7610359	Panel del quemador	x	x
6	200019786	Kit de muelles	x	x
7	7617927	Cuadro de mando	x	x
8	144686	Interruptor bipolar	x	x
9	300025953	Tornillo 35x12	x	x
10	7615635	Gancho	x	x
11	144739	Botón	x	x
12	7617019	Panel trasero inferior	x	
12	7617061	Panel trasero inferior		x
13	7622532	Panel trasero superior	x	
13	7622506	Panel trasero superior		x
14	7616506	Pasacables trasero	x	x
15	V508482	Llave hexagonal	x	x
16	97949451	Llave Allen	x	x
17	7616933	Traviesa delantera	x	x
18	95320950	Sujetacables	x	x

Marca	Referencia	Descripción	40 GT Condens	50 GT Condens
21	95365613	Muelle de contacto para vaina	x	x
22	7610875	Soporte	x	x
23	7756275	Protección	x	x
24	7618888	Tope de tracción	x	x
25	7626746	Bolsa de tornillería	x	x
26	7610590	Tornillo 25x15	x	x
27	7616579	Cubierta de la PCI	x	x
28	95770149	Tornillos 3,9x13	x	x
29	7618219	Haz	x	x
30	7608040	Retenedor	x	x

Manual original - © Derechos de autor

Toda la información técnica y tecnológica que contienen estas instrucciones, junto con las descripciones técnicas y esquemas proporcionados son de nuestra propiedad y no pueden reproducirse sin nuestro permiso previo y por escrito. Contenido sujeto a modificaciones.

BAXI

Tel. +34 902 89 80 00

www.baxi.es

informacion@baxi.es



CE

BAXI

